

JVC

ENGLISH

РУССКИЙ

УКРАЇНА

DVD/CD RECEIVER

ПРИЕМНИК ДЛЯ ВОСПРОИЗВЕДЕНИЯ ДИСКОВ DVD И КОМПАКТ-ДИСКОВ
ПРИЙМАЧ З ПРОГРАВАЧЕМ DVD/CD-ДИСКІВ

KD-DV5308/KD-DV5307

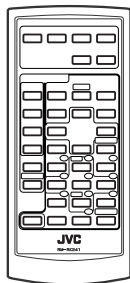
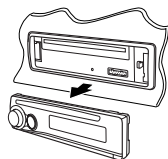

WMA MP3 WAV

DOLBY
DIGITAL

dts
Digital Out

DVD
VIDEO

COMPACT
disc
DIGITAL VIDEO

DIVX

DIVX
ULTRA

RDS

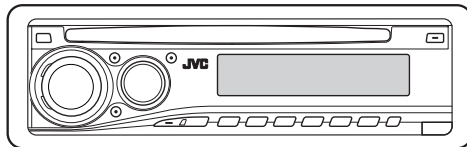

For canceling the display demonstration, see page 5.

Информацию об отмене демонстрации функций дисплея см. на стр. 5.

Інформацію щодо відміни демонстрації функцій дисплею див. на стор. 5.

For installation and connections, refer to the separate manual.

Указання по установке и выполнению соединений приводятся в отдельной инструкции.

Вказівки по встановленню та виконанню підключень наведені у окремій інструкції.

INSTRUCTIONS

ИНСТРУКЦИИ ПО ЭКСПЛУАТАЦИИ
ІНСТРУКЦІЇ



GET0443-001A

[EE]

Thank you for purchasing a JVC product.

Please read all instructions carefully before operation, to ensure your complete understanding and to obtain the best possible performance from the unit.

IMPORTANT FOR LASER PRODUCTS

1. CLASS 1 LASER PRODUCT
2. **CAUTION:** Do not open the top cover. There are no user serviceable parts inside the unit; leave all servicing to qualified service personnel.
3. **CAUTION:** Visible and/or invisible class 1M laser radiation when open. Do not view directly with optical instruments.
4. REPRODUCTION OF LABEL: CAUTION LABEL, PLACED OUTSIDE THE UNIT.

CAUTION VISIBLE AND/OR INVISIBLE CLASS 1M LASER RADIATION WHEN OPEN, DO NOT VIEW DIRECTLY WITH OPTICAL INSTRUMENTS. IEC60825-1:2001 (EN/US)	ATTENTION RAYONNEMENT LASER VISIBLE ET/OU INVISIBLE DE CLASSE 1M UNE FOIS OUVERT. NE PAS REGARDER DIRECTEMENT AVEC DES INSTRUMENTS OPTIQUES. (FR/CA)	AVISO RADIACION LASER DE CLASE 1M VISIBLE Y/O INVISIBLE CUANDO ESTA ABIERTO, NO MIRAR DIRECTAMENTE CON INSTRUMENTAL OPTICO. (ES/P)	WARNING SYNBLIG OCH/ELLER OSYNBLIG LASERSTRÅLNING, CLASS 1M, NÄR DENNA DEL ÄR ÖPPNAD. BETRÄKTA EJ STRÅLEN MED OPTISKA INSTRUMENT. (SWE)	注意 ここを開くと可視 及び/または不可視 のクラス1M レーザー放射が 出ます。 光学機器で直視 しないでください。 (JPN)	CAUTION VISIBLE AND/OR INVISIBLE CLASS II LASER RADIATION WHEN OPEN. DO NOT STARE INTO BEAM. FDA 21 CFR (EN/US)
---	---	---	--	--	--



[European Union only]

How to forcibly eject a disc

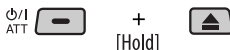

- Be careful not to drop the disc when it ejects.
- If this does not work, reset your unit.

How to reset your unit

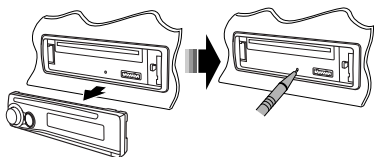

- Your preset adjustments will also be erased.

Indication language:

In this manual, English indications are used for purposes of explanation. You can select the indication language on the monitor on the "LANGUAGE" setting (see page 29).

How to use functions mode

If you press M MODE, the unit goes into functions mode, then the number buttons and ▲/▼ buttons work as different function buttons.

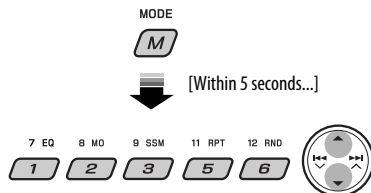

WARNINGS:

To prevent accidents and damage

- **DO NOT install any unit in locations where;**
 - it may obstruct the steering wheel and gearshift lever operations.
 - it may obstruct the operation of safety devices such as air bags.
 - it may obstruct visibility.
 - **DO NOT operate the unit while driving.**
 - **If you need to operate the unit while driving, be sure to look ahead carefully.**
 - **The driver must not watch the monitor while driving.**
- If the parking brake is not engaged, “DRIVER MUST NOT WATCH THE MONITOR WHILE DRIVING.” appears on the monitor, and no playback picture will be shown.**
- **This warning appears only when the parking brake wire is connected to the parking brake system built in the car (refer to the Installation/Connection Manual).**

This product incorporates copyright protection technology that is protected by U.S. patents and other intellectual property rights. Use of this copyright protection technology must be authorized by Macrovision, and is intended for home and other limited viewing uses only unless otherwise authorized by Macrovision. Reverse engineering or disassembly is prohibited.

For safety...

- Do not raise the volume level too much, as this will block outside sounds, making driving dangerous.
- Stop the car before performing any complicated operations.

Temperature inside the car...

If you have parked the car for a long time in hot or cold weather, wait until the temperature in the car becomes normal before operating the unit.

CONTENTS

INTRODUCTIONS

<i>Playable disc type</i>	4
<i>Preparation</i>	5

OPERATIONS

<i>Basic operations</i>	
• <i>Control panel</i>	6
• <i>Remote controller (RM-RK241)</i>	7
<i>Listening to the radio</i>	10
<i>Searching for FM RDS programmes</i>	
— <i>PTY Search</i>	11
<i>Disc operations</i>	13

EXTERNAL DEVICES

<i>Listening to the CD changer</i>	21
<i>Listening to the DAB tuner</i>	22
<i>Listening to the iPod/D. player</i>	23
<i>Listening to the other external components</i>	24

SETTINGS

<i>Selecting a preset sound mode</i>	25
<i>General settings — PSM</i>	26
<i>Disc setup menu</i>	29

REFERENCES

<i>Maintenance</i>	31
<i>More about this unit</i>	32
<i>Troubleshooting</i>	37
<i>Specifications</i>	40

Playable disc type

Disc type	Recording format, file type, etc	Playable
DVD	DVD-Video (Region Code numbers include "5") *1 	✓OK
	DVD-Audio/DVD-ROM	✗NO
DVD Recordable/Rewritable (DVD-R *2/-RW, +R/+RW *3)	DVD-Video	✓OK
	DivX Video	
	MPEG-1/MPEG-2 Video	
	MP3/WMA/WAV	
	JPEG/MPEG4	✗NO
	DVD-VR, +VR	✗NO
DVD-RAM	All	✗NO
Dual Disc	DVD side	✓OK
	Non-DVD side	✗NO
CD/VCD	Audio CD (CD-DA)/DTS-CD *4	✓OK
	VCD (Video CD)	
	CD-Text	
	CD-ROM/CD-I (CD-I Ready)	✗NO
CD Recordable/Rewritable (CD-R/-RW) • Compliant to ISO 9660 level 1, level 2, Romeo, Joliet	CD-DA	✓OK
	DivX Video, VCD (Video CD)	
	MPEG-1/MPEG-2 Video	
	MP3/WMA/WAV	
	JPEG/MPEG4	✗NO

*1 If you insert a DVD Video disc of an incorrect Region Code, "REGION CODE ERROR!" appears on the monitor.

*2 DVD-R recorded in multi-border format is also playable (except for dual layer discs).

*3 It is possible to play back finalized +R/+RW (Video format only) discs. However, the use of +R double layer disc on this unit is not recommended.

*4 To reproduce DTS sound, use the DIGITAL OUT terminal (see also pages 30 and 35).

Caution for DualDisc playback

The Non-DVD side of a "DualDisc" does not comply with the "Compact Disc Digital Audio" standard. Therefore, the use of Non-DVD side of a DualDisc on this product may not be recommended.

Caution on volume setting

Discs produce very little noise compared with other sources. Lower the volume before playing a disc to avoid damaging the speakers by the sudden increase of the output level.

Preparation

Cancel the display demonstration and set the clock

• See also page 27.

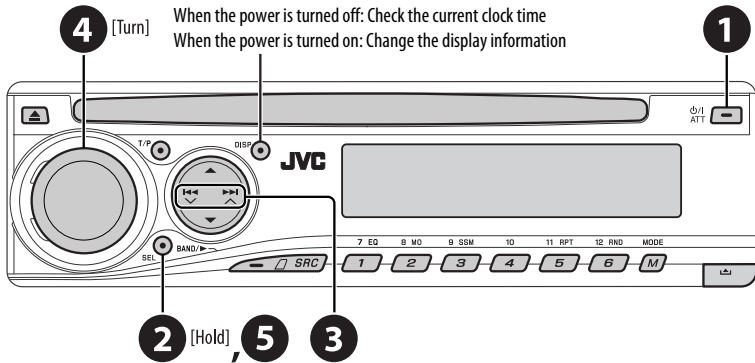

- 1 Turn on the power.
- 2 Enter the PSM settings.
- 3 ⇒ 4 Cancel the display demonstrations
Select "DEMO," then "DEMO OFF."
- Set the clock
Select "CLOCK H" (hour), then adjust the hour.
Select "CLOCK M" (minute), then adjust the minute.
Select "24H/12H," then "24H" (hour) or "12H" (hour).
- 5 Finish the procedure.

Detaching the control panel

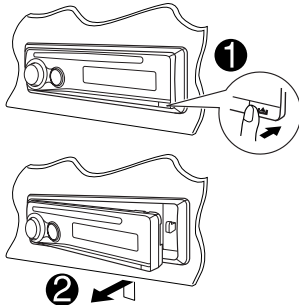

Attaching the control panel

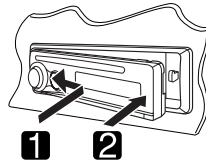

Basic operations — Control panel

- Activate/deactivate TA Standby Reception.
- Enter RDS programme search [Hold].

- Turn on the power.
- Turn off the power [Hold].
- Attenuate the sound (if the power is on).

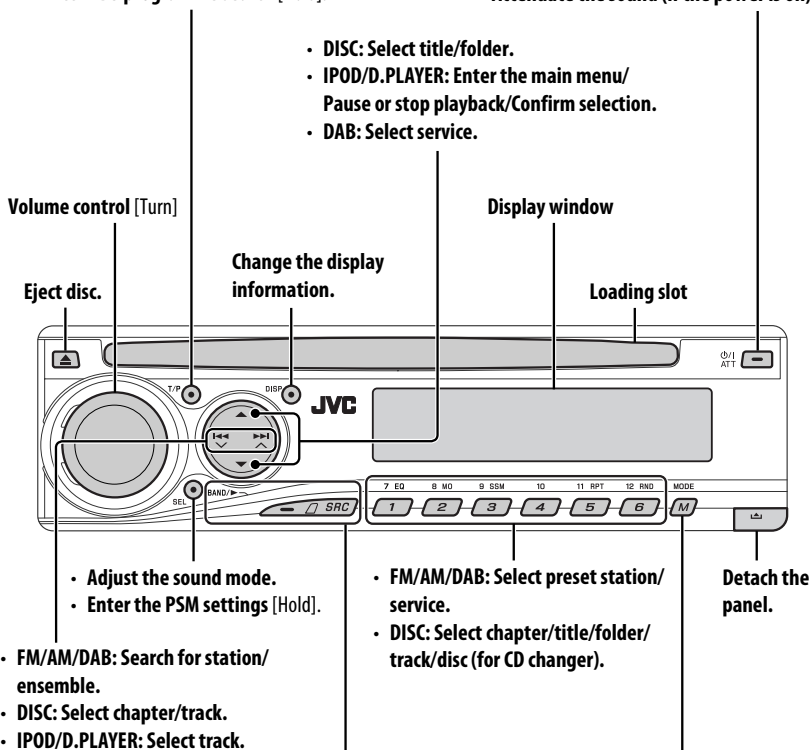

BAND/▶

- FM/AM/DAB: Select the bands.
- DISC: Start playback.

SRC

Select the source.

FM/AM → DAB* → DISC* → CD-CH*/IPOD*/
D.PLAYER* (or EXT IN) → (back to the beginning)

Enter functions mode.

Press M MODE, then one of the following buttons (within 5 seconds)...

- EQ** : Select the sound mode.
- MO** : Turn on/off monaural reception.
- SSM** : Automatic station presetting [Hold].
- RPT** : Select repeat play.
- RND** : Select random play.
- ▲/▼ : Skip 10 chapters/tracks.

* You cannot select these sources if they are not ready or not connected.

Display window

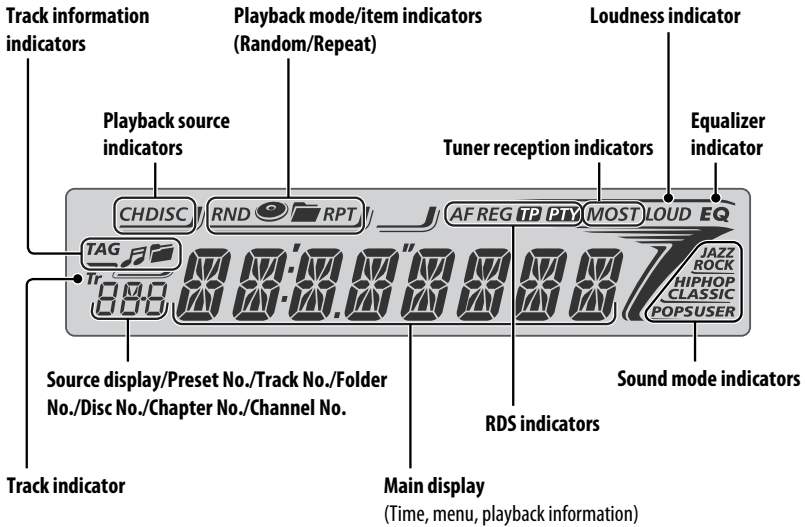

Basic operations — Remote controller (RM-RK241)

Installing the lithium coin battery (CR2025)

Before using the remote controller:

- Aim the remote controller directly at the remote sensor on the unit.
- DO NOT expose the remote sensor to bright light (direct sunlight or artificial lighting).

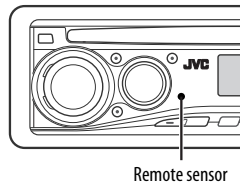
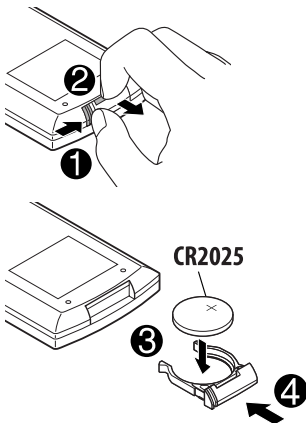

Continued on the next page

Warning: To prevent accidents and damage

- Do not install any battery other than CR2025 or its equivalent.
- Do not leave the remote controller in a place (such as dashboards) exposed to direct sunlight for a long time; otherwise, it may explode.
- Store the battery in a place where children cannot reach.
- Do not recharge, short, disassemble, heat the battery, or dispose of it in a fire.
- Do not leave the battery with other metallic materials.
- Do not poke the battery with tweezers or similar tools.
- Wrap the battery with tape and insulate when throwing away or saving it.

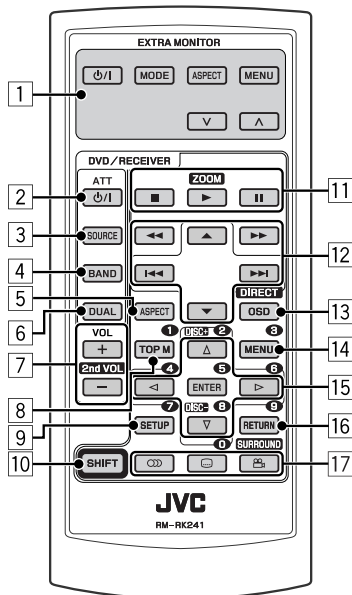

EXTRA MONITOR

- 1 Monitor control buttons
 - Used for a JVC monitor—KV-MR9010 or KV-MH6510.

DVD/RECEIVER

- 2
 - Turns the power on if pressed briefly or attenuates the sound when the power is on.
 - Turns the power off if pressed and held.
 - 3 Selects the source.
 - 4 Selects the FM/AM/DAB bands.
 - 5 Not applicable for this unit.
 - 6 Not applicable for this unit.
 - 7 Adjusts the volume level.
 - 2nd VOL: Not applicable for this unit.
 - 8 *1
 - DVD-Video/DivX: Shows disc menu.
 - VCD: Starts PBC playback.
 - 9 *1 Enters disc setup menu.
 - 10 SHIFT button
 - 11
 - (stop), ► (play), || (pause)
 - ► (play) also function as ZOOM button when pressed with SHIFT button (see page 17).
 - Not applicable for CD changer/iPod/D. player operations.
 - 12 **For advanced disc operations:**
 - ▲ / ▼:
 - DVD-Video: Selects the titles.
 - DivX/MPEG Video/MP3/WMA/WAV: Selects the folders if included.
 - ◀◀ / ▶▶:
 - Reverse skip/forward skip if pressed briefly.
 - Reverse search/forward search if pressed and held.
 - ◀◀ / ▶▶: Reverse search/forward search.*2
- For FM/AM tuner operations:**
- ▲ / ▼: Changes the preset stations.
 - ◀◀ / ▶▶:
 - Searches for stations automatically if pressed briefly.
 - Searches for stations manually if pressed and held.

For DAB tuner operations:

- ▲ / ▼: Changes the preset services.
- ◀◀ / ▶▶:
 - Changes the service if pressed briefly.
 - Searches for ensembles if pressed and held.

For Apple iPod/JVC D. player operations:

- ▼: Pauses/stops or resumes playback.
- ▲: Enters the main menu.
 - (Now ▲/▼/◀◀/▶▶ work as the menu selecting buttons.)*³
- ◀◀ / ▶▶ (in menu selecting mode):
 - Selects an item if pressed briefly. (Then, press ▼ to confirm the selection.)
 - Skips 10 items at a time if pressed and held.
- ◀◀ / ▶▶:
 - Reverse skip/forward skip if pressed briefly.
 - Reverse search/forward search if pressed and held.

- 13 Shows the on-screen bar.
 - Also functions as DIRECT button when pressed with SHIFT button.*⁴
- 14 *¹
 - DVD-Video/DivX: Shows disc menu.
 - VCD: Starts PBC playback.
- 15 *¹
 - Makes selection/settings.
 - ◀ / ▶ : DivX: Searches for index during play.
 - DISC +/-: Changes discs when the source is "CD-CH."
- 16 *¹ RETURN button
- 17
 - DVD-Video: Selects audio language (Ⓛ), subtitles (Ⓜ)*¹, angle (Ⓜ)*⁵.
 - DivX: Selects audio language (Ⓛ), subtitles (Ⓜ).
 - VCD: Selects audio channel (Ⓛ).

How to select a number

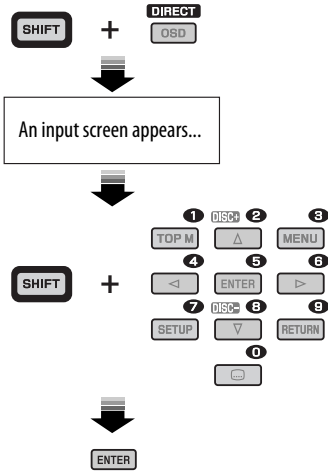

How to select a preset station/service

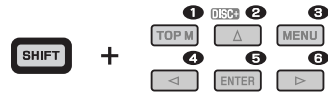

*¹ Functions as number buttons when pressed with SHIFT button.

- FM/AM/DAB: Selects preset stations/services.
- DISC: Selects chapter/title/folder/track after entering search mode by pressing SHIFT and DIRECT.

*² Not applicable for CD changer operations.

*³ ▲: Returns to the previous menu.

▼: Confirms the selection.

*⁴ You can directly select title/chapter/folder/track using the number buttons (see pages 15 and 16).

*⁵ Functions as SURROUND button when pressed with SHIFT button (not applicable for this unit).

Listening to the radio

Change the display information (for non-RDS station)

→ Clock ↔ Frequency

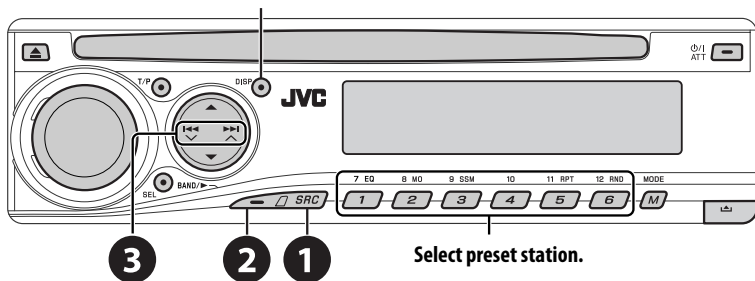

- 1 Select "FM/AM."
- 2 Select the bands.
→ FM1 → FM2 → FM3 → AM
- 3 Search for a station to listen—Auto Search.
Manual Search: Hold either one of the buttons until "M" flashes on the display, then press it repeatedly.

Lights up when receiving an FM stereo broadcast with sufficient signal strength.



Note:

FM1 and FM2: 87.5 MHz – 108.0 MHz
FM3: 65.00 MHz – 74.00 MHz

When an FM stereo broadcast is hard to receive

- 1 **MODE**
M
 - 2 **B MO**
2
- Reception improves, but stereo effect will be lost.
• MO indicator lights up.

→ MONO → MONO OFF (Canceled)

- 3 **9 SSM**
3 [Hold]



Local FM stations with the strongest signals are searched and stored automatically in the FM band.

Manual presetting

Ex.: Storing FM station of 92.5 MHz into preset number 4 of the FM1 band.

- 1 **BAND/▶**
→ FM1 → FM2 → FM3 → AM
- 2 92.5
- 3 **10**
4 [Hold]

FM station automatic presetting—SSM (Strong-station Sequential Memory)

You can preset six stations for each band.

- 1 **BAND/▶**
→ FM1 → FM2 → FM3 → AM
- 2 **MODE**
M

Searching for FM RDS programme — PTY Search

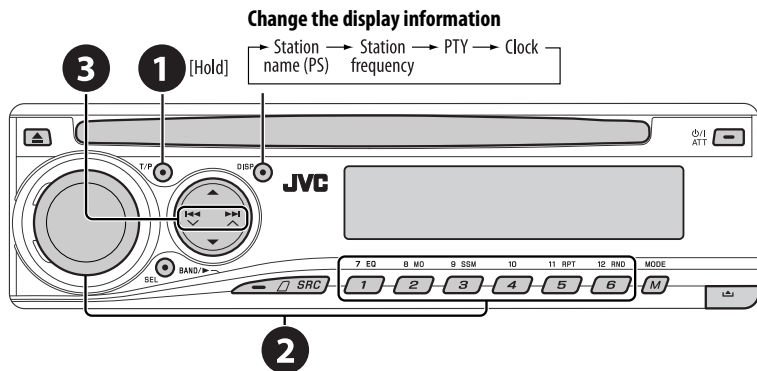

- 1** Activate PTY Search.
- 2** Select one of the PTY codes (programme types).

See the following for details.

- 3** Start searching.

If there is a station broadcasting a programme of the same PTY code as you have selected, that station is tuned in.

Storing your favorite programme types

You can store your favorite PTY codes into the number buttons.

- 1** Select a PTY code (see right column).

- 2** Select a preset number.

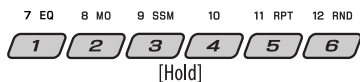

- 3** Repeat steps 1 and 2 for storing other PTY codes.

- 4** T/P



Preset PTY codes in the number buttons (1 to 6):

1	2	3	4	5	6
POP M	ROCK M	EASY M	CLASSICS	AFFAIRS	VARIED

PTY codes (available with the control dial):

NEWS, AFFAIRS, INFO, SPORT, EDUCATE, DRAMA, CULTURE, SCIENCE, VARIED, POP M (music), ROCK M (music), EASY M (music), LIGHT M (music), CLASSICS, OTHER M (music), WEATHER, FINANCE, CHILDREN, SOCIAL, RELIGION, PHONE IN, TRAVEL, LEISURE, JAZZ, COUNTRY, NATION M (music), OLDIES, FOLK M (music), DOCUMENT

Activating/deactivating TA/PTY Standby Reception

TA Standby Reception	Indicator	PTY Standby Reception	Indicator
Press T/P  to activate.	TP	See page 27.	PTY
The unit temporarily will switch to Traffic Announcement (TA), if available, from any source other than AM and FM3. The volume changes to the preset TA volume level if the current level is lower than the preset level (see page 27).	Lights up	The unit temporarily will switch to your favorite PTY programme from any source other than AM and FM3.	Lights up
Not yet activated. Tune in to another station providing the RDS signals.	Flashes	Not yet activated. Tune in to another station providing the RDS signals.	Flashes
Press T/P  to deactivate.	Goes off	Select "OFF" for the PTY code (see page 27) to deactivate.	Goes off

- When a DAB tuner is connected, TA/PTY Standby Reception also searches for services. (See also pages 22 and 27.)

Tracing the same programme—Network-Tracking Reception

When driving in an area where FM reception is not sufficient enough, this unit automatically tunes in to another FM RDS station of the same network, possibly broadcasting the same programme with stronger signals (see the illustration on the right).

When shipped from the factory, Network-Tracking Reception is activated.

To change the Network-Tracking Reception setting, see "AF-REG" on page 27.

- When the DAB tuner is connected, refer to "Tracing the same programme—Alternative Frequency Reception" on page 22.

Programme A broadcasting on different frequency areas (01 – 05)

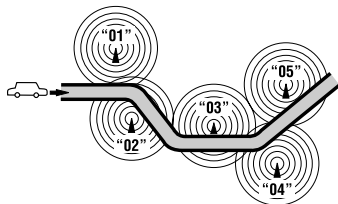

Automatic station selection—Programme Search

Usually when you press the number buttons, the preset station is tuned in.

If the signals from the FM RDS preset station are not sufficient for good reception, this unit, using the AF data, tunes in to another frequency broadcasting the same programme as the original preset station is broadcasting.

- The unit takes some time to tune in to another station using programme search.
- See also page 27.

Disc operations

Before performing any operations...

Turn on the monitor to watch the playback picture. If you turn on the monitor, you can also control playback of other discs by referring to the monitor screen. (See pages 17 – 20.)

The disc type is automatically detected, and playback starts automatically (for DVD: automatic start depends on its internal program).

If the current disc does not have any disc menu, all tracks will be played repeatedly until you change the source or eject the disc.

If "S" appears on the monitor when pressing a button, the unit cannot accept the operation you have tried to do.

- In some cases, without showing "S," operations will not be accepted.

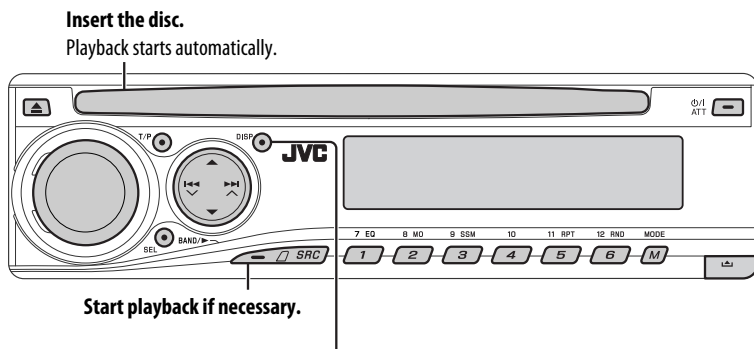

Change the display information

DVD Video	Elapsed playing time	Clock	Current title and chapter number
DivX/MPEG	Elapsed playing time	Clock	Track title
VCD	Elapsed playing time and Current track number	Clock and Current track number	Folder name
MP3/WMA/WAV	Elapsed playing time and Current track number	Clock and Current track number	Album name/performer (file name)*1
CD	Elapsed playing time and Current track number	Clock and Current track number	Disc title/performer*2

Prohibiting disc ejection

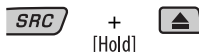









To cancel the prohibition, repeat the same procedure.

*1 If the file does not have Tag information or "TAG DISP" is set to "TAG OFF" (see page 28), folder name and file name appear. TAG indicator will not light up.

*2 "NO NAME" appears for an audio CD.

Operations using the control panel

Pressing (or holding) the following buttons allows you to...









Disc type			7 EQ 12 RND  ...  (Number buttons) *3
 DVD Video	Press: Select chapter Hold: Reverse/fast-forward chapter *1	Select title	During stop: Locate title During play/pause: Locate chapter
 DivX/MPEG	Press: Select track Hold: Reverse/fast-forward track *2	Select folder	Locate particular folder directly
 VCD	Press: Select track Hold: Reverse/fast-forward track *1	—	Locate particular track directly (PBC not in use)
 MP3/WMA/WAV	Press: Select track Hold: Reverse/fast-forward track *1	Select folder	Locate particular folder directly
 CD	Press: Select track Hold: Reverse/fast-forward track *1	—	Locate particular track directly

*1 Search speed changes to $\times 2 \Rightarrow \times 10$ on the monitor.

*2 Search speed changes $\Rightarrow 1 \Rightarrow 2$ on the monitor.

*3 Press to select number 1 to 6; hold to select number 7 to 12.

After pressing ^{MODE}, press the following buttons to...

Disc type		11 RPT 	12 RND 
 DVD Video	Skip 10 chapters (during play or pause)	CHP RPT: Repeat current chapter TIT RPT: Repeat current title	—
 DivX/MPEG	Skip 10 tracks (within the same folder)	TRK RPT: Repeat current track FLDR RPT: Repeat current folder	—
 VCD	Skip 10 tracks (PBC not in use)	TRK RPT: Repeat current track (PBC not in use)	DISC RND: Randomly play all tracks (PBC not in use)
 MP3/WMA/WAV	Skip 10 tracks (within the same folder)	TRK RPT: Repeat current track FLDR RPT: Repeat current folder	FLDR RND: Randomly play all tracks of current folder, then tracks of next folders DISC RND: Randomly play all tracks
 CD	Skip 10 tracks	TRK RPT: Repeat current track	DISC RND: Randomly play all tracks

• To cancel repeat play or random play, select "RPT OFF" or "RND OFF."

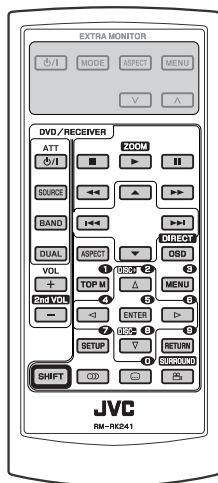

*1, 2, 3, 4, 5 : See page 16.

- : Stop play
- : Pause (Frame by frame playback if pressed during pause.)
- : Start play
- : Reverse/forward chapter search *1
 - Slow motion *2 during pause. No sound can be heard.
- : Press: Select chapter (during play or pause)
 - Hold: Reverse/fast-forward chapter search *3
- : Select title
- : Select audio language
- : Select subtitle language
- : Select view angle



To search for chapter/title directly

- 1 Select chapter/title search.



- 2 Enter the desired number.



- 3

Using menu driven features...

- 1
- 2 Select an item you want to start play.
 -
- 3

- : Stop play
- : Pause (Frame by frame playback if pressed during pause.)
- : Start play
- : Reverse/forward track search *4
- : Press: Select track
 - Hold: Reverse/fast-forward track search *5
- : Select folder
- :
 - Return/advance the scenes by about 5 minutes (Index search).
 - Select chapter.
- : DivX: Select subtitles language
- : DivX: Select audio language



To search for track (within the same folder)/ folder directly

- 1 Select track/folder search.





- 2 Enter the desired number.











- 3







Continued on the next page

-  : Stop play
-  : Pause (Frame by frame playback if pressed during pause.)
-  : Start play
-  : Reverse/forward track search *1
 - Forward slow motion *2 during pause. No sound can be heard. (Reverse slow motion does not work.)
-  : *Press:* Select track
Hold: Reverse/fast-forward track search *3
-  : Select audio channel (ST: stereo, L: left, R: Right)









Canceling the PBC playback...



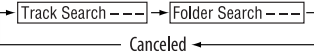

- 1 
 - 2  + 
 - 3 Enter the desired number.
 +  ... 
 - 4 
- To resume PBC, press  / .

-  : Stop play
-  : Pause
-  : Start play
-  : Reverse/forward track search *1
-  : *Press:* Select tracks
Hold: Reverse/fast-forward track search *3
-  : Select folder

To search for track (within the same folder)/folder directly









- 1 Select track/folder search.
 + 
- 
- 2 Enter the desired number.
 +  ... 
 - 3 

-  : Stop play
-  : Pause
-  : Start play
-  : Reverse/forward track search *1
-  : *Press:* Select tracks
Hold: Reverse/fast-forward track search *3

To search for track directly



- 1 Select track search.
 + 
- 
- 2 Enter the desired number.
 +  ... 
 - 3 

*1 Search speed changes to $\times 2 \Rightarrow \times 5 \Rightarrow \times 10 \Rightarrow \times 20 \Rightarrow \times 60$ on the monitor if pressed repeatedly.

*2 Slow motion speed changes to  \Rightarrow  \Rightarrow  \Rightarrow  \Rightarrow  on the monitor if pressed repeatedly.

*3 Search speed changes to $\times 2 \Rightarrow \times 10$ on the monitor.

*4 Search speed changes  \Rightarrow  \Rightarrow  on the monitor if pressed repeatedly.

*5 Search speed changes  \Rightarrow  on the monitor.

Enlarging the view—Zoom in (DVD/DivX/MPEG Video/VCD)

During moving picture playback...

- 1 While holding **SHIFT**, press **ZOOM** repeatedly.



- 2 Move the enlarged portion.



- To cancel zoom, select “ZOOM OFF.”

Operations using the on-screen bar (DVD/DivX/MPEG Video/VCD)

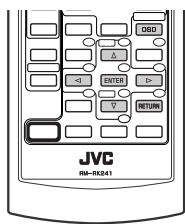

These operations are possible on the monitor using the remote controller.

- 1 Show the on-screen bar (see page 18).

OSD (twice)

- 2 Select an item.



- 3 Make a selection.

ENTER

If pop-up menu appears...



- To cancel pop-up menu, press **RETURN**.
- For entering time/numbers, see the following.

- 4 Remove the on-screen bar.

OSD

Entering time/numbers

Press **Δ** **▽** to change the number, then press **◀** **▶** to move to the next entry.

- Each time you press **Δ** **▽**, the number increases/decreases by one value.
- After entering the numbers, press **ENTER**.
- It is not required to enter the zero and trailing zeros (the last two digits in the example below).

Ex.: Time search

DVD: _:__:__ (Ex.: 1:02:00)

Press **Δ** once, then **▶** twice to go to the third entry, **Δ** twice, then press **ENTER**.

On-screen bar

Ex.: DVD-Video

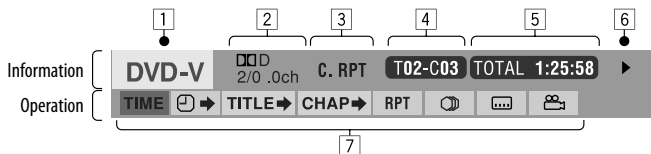

- 1** Disc type
- 2** • DVD-Video/DTS-CD: Audio signal format type and channel
• VCD: PBC
- 3** Playback mode *¹
DVD-Video: **T. RPT:** Title repeat
C. RPT: Chapter repeat
DivX/MPEG Video: **T. RPT:** Track repeat
F. RPT: Folder repeat
VCD *²: **T. RPT:** Track repeat
D. RND: Disc random
T. INT: Track intro *³
- 4** Playback information
T02-C03 Current title/chapter
TRACK 01 Current track
F001-T001 Current folder/track
- 5** Time indication
TOTAL Elapsed playing time of the disc (For DVD-Video, elapsed playing time of the current title.)
T. REM DVD-Video: Remaining title time
VCD: Remaining disc time
TIME Elapsed playing time of the current chapter/track
REM Remaining time of the current chapter/track
- 6** Playback status
▶ Play
▶▶ / ◀◀ Forward/reverse search
|▶ / ◀| Forward/reverse slow-motion
|| Pause
■ Stop
- 7** Operation icons
TIME Change time indication (see **5**)
▶▶ Time Search (Enter the elapsed playing time of the current title or of the disc.)
TITLE▶ Title Search (by its number)
CHAP▶ Chapter Search (by its number)
TRACK▶ Track Search (by its number)
🔊 Change the audio language or audio channel
🗣️ Change the subtitle language
📺 Change the view angle
RPT Repeat play *¹
INT Intro play *³
RND Random play *¹
- *¹ For repeat play/random play, see also page 14.
*² While PBC is not in use.
*³ Plays the beginning 15 seconds of...
- TRACK INTRO:** All tracks of the current disc.
FOLDER INTRO: First tracks of all folders of the current disc.

Operations using the control screen (DivX/MPEG Video/MP3/WMA/WAV/CD) ■

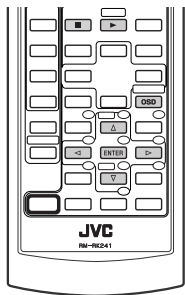

These operations are possible on the monitor using the remote controller.

- 1 Show the control screen.**
 DivX/MPEG Video: Press during play.
 MP3/WMA/WAV/CD: Automatically appear during play.
- 2 Select "Folder" column or "Track" column (except for CD).**
- 3 Select a folder or track.**
- 4 Start playback.**
 DivX/MPEG Video: Press / .
 MP3/WMA/WAV/CD: Playback starts automatically.

Control screen

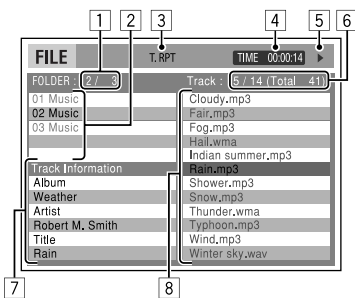

Ex.: MP3/WMA/WAV disc

- 1 Current folder number/total folder number
- 2 Folder list with the current folder selected
- 3 Selected playback mode
- 4 Elapsed playing time of the current track
- 5 Operation mode icon (▶, ■, II, ►►, ◀◀)
- 6 Current track number/total number of tracks in the current folder (total number of tracks on the disc)
- 7 Track information
- 8 Track list with the current track selected

To select a playback mode

- 1 While control screen is displayed...



Playback mode selection screen appears on the folder list section of the control screen.

- 2 Select a playback mode.



- 3 Select an item.



REPEAT/INTRO:

RANDOM:

- 4 Confirm the selection.



*1 Not selectable for DivX/MPEG Video

*2 Not selectable for CD

Continued on the next page

Mode	Playback functions
F. RPT (folder repeat):	Repeat current folder
T. RPT (track repeat):	Repeat current track
F. INT (folder intro):	Plays the beginning 15 seconds of first tracks of all folders of the current disc
T. INT (track intro):	Plays the beginning 15 seconds of all tracks of the current disc
D. RND (disc random):	Randomly play all tracks
F. RND (folder random):	Randomly play all tracks of current folder, then tracks of next folders

Operations using the list screen (DivX/MPEG Video/MP3/WMA/WAV)

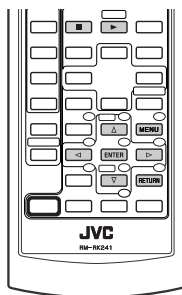

These operations are possible on the monitor using the remote controller. Before playing, you can display the folder list/track list to confirm the contents and start playing a track.

1 Display the folder list while stop.



2 Select an item from the folder list.



- Track list of the selected folder appears.
- To go back to the folder list, press **RETURN**.

3 Select a track to start playing.



- MP3/WMA/WAV: Control screen appears (see page 19).

List screen

Folder: 153/240		Track: 154/198		Page: 4/ 6	
fol130	fol140	fol150	fol160		
fol131	fol141	fol151	fol161		
fol132	fol142	fol152	fol162		
fol133	fol143	fol153	fol163		
fol134	fol144	fol154	fol164		
fol135	fol145	fol155	fol165		
fol136	fol146	fol156	fol166		
fol137	fol147	fol157	fol167		
fol138	fol148	fol158	fol168		
fol139	fol149	fol159	fol169		

Ex.: Folder list

- 1 Current folder number/total folder number
- 2 Current track number/total number of tracks in the current folder
- 3 Current page/total number of the pages included in the list
- 4 Current folder/track (highlighted bar)

Listening to the CD changer

Change the display information

(see page 13)

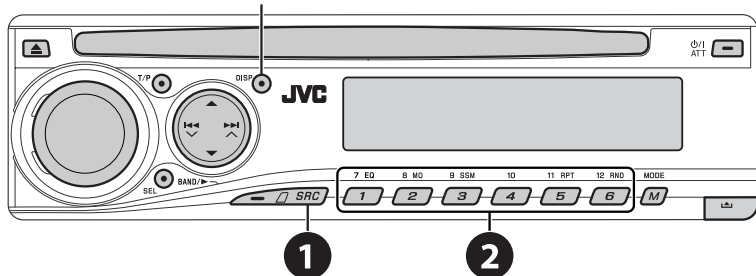

It is recommended to use a JVC MP3-compatible CD changer with your unit.

- You can only play conventional CDs (including CD Text) and MP3 discs.

1 Select "CD-CH."

2 Select a disc to start playing.

Press: For selecting disc number 1 – 6.

Hold: For selecting disc number 7 – 12.

	<i>Press:</i> Select track <i>Hold:</i> Reverse/fast-forward track
	MP3: Select folders

After pressing **MODE** **M**, press the following buttons to...

	Skip 10 tracks (MP3: within the same folder)
11 RPT 	TRK RPT: Repeat current track FLDR RPT: MP3: Repeat all tracks of current folder DISC RPT: Repeat all tracks of the current disc
12 RND 	FLDR RND: MP3: Randomly play all tracks of the current folder, then tracks of the next folder DISC RND: Randomly play all tracks of current disc MAG RND: Randomly play all tracks of the inserted discs

- To cancel repeat play or random play, select "RPT OFF" or "RND OFF."

Listening to the DAB tuner

Change the display information

→ Service name → Ensemble name → Channel number → Frequency → Clock

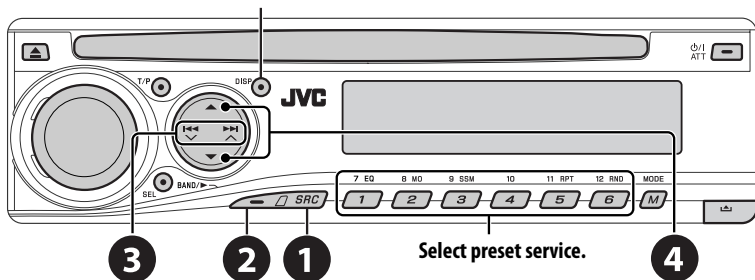

1 Select "DAB."

2 Select the bands.

→ DAB1 → DAB2 → DAB3

3 Searching for an ensemble.

Manual Search: Hold either one of the buttons until "MANU" flashes on the display, then press it repeatedly.

4 Select a service (either primary or secondary) to listen to.

Storing DAB services in memory

While listening to a DAB service...

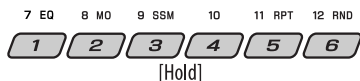

Activating/deactivating TA/PTY Standby Reception

- Operations are exactly the same as explained on page 12 for FM RDS stations.
- You cannot store PTY codes separately for the DAB tuner and for the FM tuner.

Tracing the same programme— Alternative Frequency Reception

• While receiving a DAB service:

When driving in an area where a service cannot be received, this unit automatically tunes in to another ensemble or FM RDS station, broadcasting the same programme.

• While receiving an FM RDS station:

When driving in an area where a DAB service is broadcasting the same programme as the FM RDS station is broadcasting, this unit automatically tunes in to the DAB service.

When shipped from the factory, Alternative Frequency Reception is activated.

To deactivate the Alternative Frequency Reception, see page 28.

Listening to the iPod / D. player

Change the display information

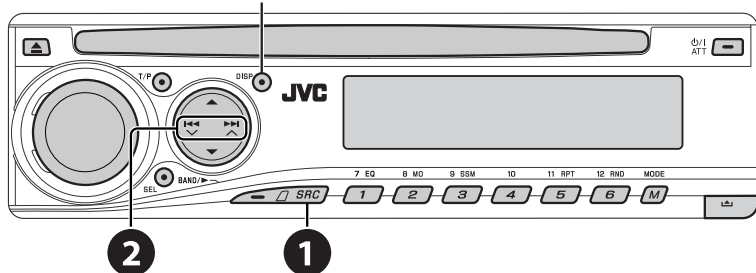

Before operating, connect either one of the following (separately purchased) to the CD changer jack on the rear of this unit.

- **Interface adapter for iPod**—KS-PD100 for controlling an iPod.
- **D. player interface adapter**—KS-PD500 for controlling a D. player.

Preparations

Make sure "CHANGER" is selected for the external input setting, see page 28.

- 1 Select "IPOD" or "D. PLAYER."
- 2 Select a song to start playing.

Selecting a track from the menu

1 Enter the main menu.



- This mode will be canceled if no operations are done for about 5 seconds.

2 Select the desired menu.



For iPod:

PLAYLIST ↔ ARTISTS ↔ ALBUMS ↔ SONGS
↔ GENRES ↔ COMPOSER ↔ (back to the beginning)

For D. player:

PLAYLIST ↔ ARTIST ↔ ALBUM ↔ GENRE
↔ TRACK ↔ (back to the beginning)

3 Confirm the selection.



- To move back to the previous menu, press ▲.
- If a track is selected, playback starts automatically.
- Holding ◀◀ ◻ / ▶▶ ▶ can skip 10 items at a time.

	Pause/stop playback <ul style="list-style-type: none">• To resume playback, press the button again.
	Press: Select tracks Hold: Reverse/fast-forward track

Continued on the next page

After pressing **MODE** **M**, press the following buttons to...

11 RPT 5	ONE RPT: Functions the same as "Repeat One" or "Repeat Mode → One." ALL RPT: Functions the same as "Repeat All" or "Repeat Mode → All."
12 RND 6	ALBM RND*: Functions the same as "Shuffle Albums" of the iPod. SONG RND/RND ON: Functions the same as "Shuffle Songs" or "Random Play → On."

- To cancel repeat play or random play, select "RPT OFF" or "RND OFF."

* iPod: Functions only if you select "ALL" in "ALBUMS" of the main "MENU."

Listening to the other external components

Change the display information

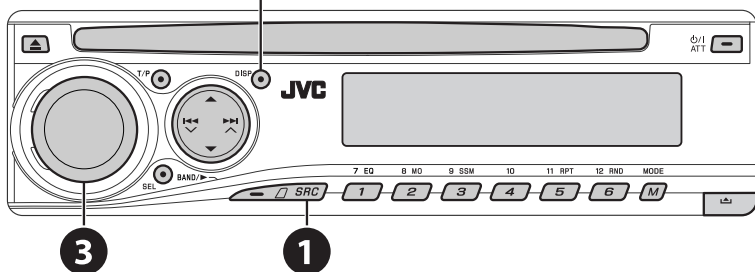

You can connect an external component to the CD changer jack on the rear using the **Line Input Adapter**—KS-U57 (not supplied) or **AUX Input Adapter**—KS-U58 (not supplied). Make sure "EXT IN" is selected for the external input setting, see page 28.

- 1 Select "EXT IN."
- 2 Turn on the connected component and start playing the source.
- 3 Adjust the volume.
- 4 Adjust the sound as you want (see pages 25 and 26).

Concept diagram of the external device connection

- For connection, see Installation/Connection manual (separate volume).

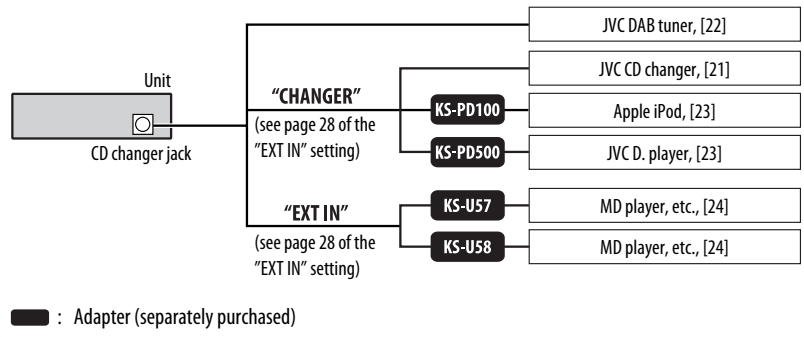

Selecting a preset sound mode

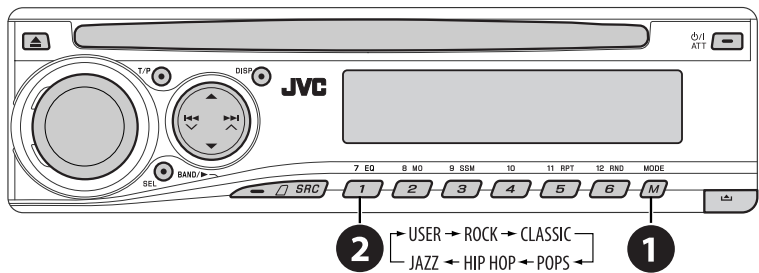

Indication (For)	Preset values	BAS (bass)	TRE (treble)	LOUD (loudness)
USER (Flat sound)		00	00	OFF
ROCK (Rock or disco music)		+03	+01	ON
CLASSIC (Classical music)		+01	-02	OFF
POPS (Light music)		+04	+01	OFF
HIP HOP (Funk or rap music)		+02	00	ON
JAZZ (Jazz music)		+02	+03	OFF

Adjusting the sound



2 Adjust the level.



BAS * ¹ (bass) Adjust the bass.	-06 to +06
TRE * ¹ (treble) Adjust the treble.	-06 to +06
FAD * ² (fader) Adjust the front and rear speaker balance.	R06 to F06
BAL (balance) Adjust the left and right speaker balance.	L06 to R06
LOUD * ¹ (loudness) Boost low and high frequencies to produce a well-balanced sound at low volume level.	LOUD ON or LOUD OFF
VOL.A * ³ (volume adjust) Adjust and store auto-adjustment volume level for each source, comparing to the FM volume level.	-05 to +05; initial: 00
VOL (volume) Adjust the volume.	00 to 30 (or 50) * ⁴

*¹ When you adjust the bass, treble, or loudness, the adjustment you have made is stored for the currently selected sound mode (C-EQ) including "USER."

*² If you are using a two-speaker system, set the fader level to "00."

*³ You cannot make an adjustment for FM. "FIX" appears.

*⁴ Depending on the amplifier gain control setting. (See page 28 for details.)

General settings — PSM

You can change PSM (Preferred Setting Mode) items listed in the table on pages 27 and 28.

1 Enter the PSM settings.



2 Select a PSM item.



3 Select or adjust the selected PSM item.



4 Repeat steps 2 and 3 to adjust other PSM items if necessary.

5 Finish the procedure.



Indication	Item (__: Initial)	Setting, [reference page]
DEMO Display demonstration	<ul style="list-style-type: none"> • DEMO ON • DEMO OFF 	<ul style="list-style-type: none"> : Display demonstration will be activated automatically if no operation is done for about 20 seconds, [5]. : Cancels.
CLK DISP *1 Clock display	<ul style="list-style-type: none"> • ON • OFF 	<ul style="list-style-type: none"> : Clock time is shown on the display at all times when the power is turned off. : Cancels; pressing DISP will show the clock time for about 5 seconds when the power is turned off, [5].
CLOCK H Hour adjustment	0 – 23 (1 – 12)	: Initial: 0 (0:00), [5].
CLOCK M Minute adjustment	00 – 59	: Initial: 00 (0:00), [5].
24H/12H Time display mode	<ul style="list-style-type: none"> • 12H • 24H 	: See also page 5 for setting.
CLK ADJ Clock adjustment	<ul style="list-style-type: none"> • AUTO • OFF 	<ul style="list-style-type: none"> : The built-in clock is automatically adjusted using the CT (clock time) data in the RDS signal. : Cancels.
AF-REG *2 Alternative frequency/ regionalization reception	<ul style="list-style-type: none"> • AF • AF REG • OFF 	<ul style="list-style-type: none"> : When the currently received signals become weak, the unit switches to another station or service (the programme may differ from the one currently received), [12]. : When the currently received signals become weak, the unit switches to another station broadcasting the same programme. : Cancels (not selectable when "DAB AF" is set to "AF ON").
PTY-STBY PTY standby	OFF , PTY codes (see page 11)	: Activates PTY Standby Reception with one of the PTY codes, [11, 12].
TA VOL Traffic announcement volume	VOL 00 – VOL 30 or 50 *3	: Initial: VOL 15, [12].
P-SEARCH *2 Programme search	<ul style="list-style-type: none"> • ON • OFF 	<ul style="list-style-type: none"> : Activates Programme Search, [12]. : Cancels.

*1 If the power supply is not interrupted by turning off the ignition key of your car, it is recommended to select "OFF" to save the car's battery.

*2 Only for RDS FM stations.

*3 Depending on the "AMP GAIN" setting.

Continued on the next page

Indication	Item (__: Initial)	Setting, [reference page]
DAB AF * ⁴ Alternative frequency reception	<ul style="list-style-type: none"> • <u>AF ON</u> • <u>AF OFF</u> 	<ul style="list-style-type: none"> : Traces the programme among DAB services and FM RDS stations, [22]. : Cancels.
DIMMER Dimmer	<ul style="list-style-type: none"> • <u>ON</u> • <u>OFF</u> 	<ul style="list-style-type: none"> : Dims the display illumination. : Cancels.
TEL Telephone muting	<ul style="list-style-type: none"> • <u>MUTING 1/</u> <u>MUTING 2</u> • <u>OFF</u> 	<ul style="list-style-type: none"> : Select either one which mutes the playback sounds while using a cellular phone. : Cancels.
SCROLL * ⁵ Scroll	<ul style="list-style-type: none"> • <u>ONCE</u> • <u>AUTO</u> • <u>OFF</u> 	<ul style="list-style-type: none"> : Scrolls the track information once. : Repeats scrolling (at 5-second intervals). : Cancels. (Holding DISP can scroll the display regardless of the setting.)
EXT IN * ⁶ External input	<ul style="list-style-type: none"> • <u>CHANGER</u> • <u>EXT IN</u> 	<ul style="list-style-type: none"> : To use a JVC CD changer, [21], or an Apple iPod/a JVC D. player, [23]. : To use any other external component, [24].
TAG DISP Tag display	<ul style="list-style-type: none"> • <u>TAG ON</u> • <u>TAG OFF</u> 	<ul style="list-style-type: none"> : Shows the tag while playing MP3/WMA/WAV tracks. : Cancels.
AMP GAIN Amplifier gain control	<ul style="list-style-type: none"> • <u>LOW PWR</u> • <u>HIGH PWR</u> 	<ul style="list-style-type: none"> : VOL 00 – VOL 30 (Select if the maximum power of each speaker is less than 50 W to prevent damaging the speaker.) : VOL 00 – VOL 50
IF BAND Intermediate frequency band	<ul style="list-style-type: none"> • <u>AUTO</u> • <u>WIDE</u> 	<ul style="list-style-type: none"> : Increases the tuner selectivity to reduce interference noises between adjacent stations. (Stereo effect may be lost.) : Subject to interference noises from adjacent stations, but sound quality will not be degraded and the stereo effect will remain.

*⁴ Displayed only when DAB tuner is connected.

*⁵ Some characters or symbols will not be shown correctly (or will be blanked) on the display.

*⁶ Displayed only when one of the following sources is selected—FM, AM, DAB, or DISC.

Menu	Item	Setting
PICTURE	MONITOR TYPE	<p>Select the monitor type to watch a wide screen picture on your monitor.</p> <p>16:9 4:3 LETTERBOX 4:3 PAN SCAN</p> 
	OSD POSITION	<p>Select the on-screen bar position on the monitor.</p> <ul style="list-style-type: none"> • 1 : Higher position • 2 : Lower position (Guidance below the disc setup menu will disappear.)
	FILE TYPE	<p>Select the file type to play.</p> <ul style="list-style-type: none"> • AUDIO : Play MP3/WMA/WAV files. • VIDEO : Play DivX/MPEG Video files.
AUDIO	DIGITAL AUDIO OUTPUT	<p>Select the signal format to be emitted through the DIGITAL OUT (Optical) terminal.</p> <ul style="list-style-type: none"> • OFF : Cancels. • PCM ONLY : Select for an amplifier or a decoder incompatible with Dolby Digital, DTS, MPEG Audio, or when connecting to a recording device. • DOLBY DIGITAL/PCM : Select for an amplifier or a decoder compatible with Dolby Digital. • STREAM/PCM : Select for an amplifier or a decoder compatible with Dolby Digital, DTS, and MPEG Audio.
	DOWN MIX	<p>When playing back a multi-channel disc, this setting affects the signals reproduced through the LINE OUT jacks (and through the DIGITAL OUT terminal when "PCM ONLY" is selected for "DIGITAL AUDIO OUTPUT").</p> <ul style="list-style-type: none"> • SURROUND COMPATIBLE: Select to enjoy multi-channel surround audio by connecting an amplifier compatible with Dolby Surround. • STEREO : Normally select this.
	D. RANGE COMPRESSION	<p>You can enjoy a powerful sound at low or middle volume levels while playing a Dolby Digital software.</p> <ul style="list-style-type: none"> • AUTO : Select to apply the effect to multi-channel encoded software (excluding 1-channel and 2-channel software). • ON : Select to always use this function.
OTHER	DivX REGISTRATION	<p>This unit has its own Registration Code. Once you have played back a disc in which the Registration Code recorded, this unit's Registration Code is overwritten for copyright protection.</p>

Maintenance

How to clean the connectors

Frequent detachment will deteriorate the connectors. To minimize this possibility, periodically wipe the connectors with a cotton swab or cloth moistened with alcohol, being careful not to damage the connectors.

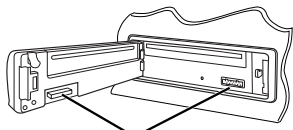

Connector

Moisture condensation

Moisture may condense on the lens inside the unit in the following cases:

- After starting the heater in the car.
- If it becomes very humid inside the car.

Should this occur, the unit may malfunction. In this case, eject the disc and leave the unit turned on for a few hours until the moisture evaporates.

How to handle discs

When removing a disc from its case, press down the center holder of the case and lift the disc out, holding it by the edges.

- Always hold the disc by the edges. Do not touch its recording surface.

When storing a disc into its case, gently insert the disc around the center holder (with the printed surface facing up).

- Make sure to store discs into the cases after use.

Center holder



To keep discs clean

A dirty disc may not play correctly. If a disc does become dirty, wipe it with a soft cloth in a straight line from center to edge.

- Do not use any solvent (for example, conventional record cleaner, spray, thinner, benzine, etc.) to clean discs.



To play new discs

New discs may have some rough spots around the inner and outer edges. If such a disc is used, this unit may reject the disc.

To remove these rough spots, rub the edges with a pencil or ball-point pen, etc.



Do not use the following discs:

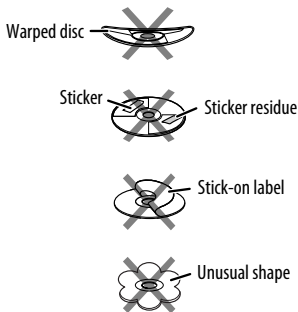

More about this unit

General

Turning on the power

- By pressing SRC on the unit, you can also turn on the power. If the source is ready, playback starts.

Turning off the power

- If you turn off the power while listening to a disc, disc play will start automatically, next time you turn on the power.

FM/AM/RDS

Storing stations in memory

- During SSM search...
 - Received stations are preset in No. 1 (lowest frequency) to No. 6 (highest frequency).
 - When SSM is over, the station stored in No. 1 will be automatically tuned in.
- When storing stations, the previously preset stations are erased and stations are stored newly.

FM RDS operations

- Network-Tracking Reception requires two types of RDS signals—PI (Programme Identification) and AF (Alternative Frequency) to work correctly. Without receiving these data correctly, Network-Tracking Reception will not operate correctly.
- If a Traffic Announcement is received by TA Standby Reception, the volume level automatically changes to the preset level (TA VOL) if the current level is lower than the preset level.
- When Alternative Frequency Reception is activated (with AF selected), Network-Tracking Reception is also activated automatically. On the other hand, Network-Tracking Reception cannot be deactivated without deactivating Alternative Frequency Reception. (See pages 27 and 28.)

- If you want to know more about RDS, visit <http://www.rds.org.uk>.

Disc

General

- In this manual, words “track” and “file” are interchangeably used when referring to DivX/MPEG Video/MP3/WMA/WAV files and their file names.
- This unit can also play back 8 cm discs.
- This unit can only play back audio CD (CD-DA) files if different type of files are recorded in the same disc.

Inserting a disc

- When a disc is inserted upside down, “PLEASE” and “EJECT” appear alternately on the display. Press ▲ to eject the disc.

Ejecting a disc

- If the ejected disc is not removed within 15 seconds, the disc is automatically inserted again into the loading slot to protect it from dust. Playback starts automatically.
- After ejecting a disc, “NO DISC” appears and you cannot operate some of the buttons. Insert another disc or press SRC to select another playback source.

Playing Recordable/Rewritable discs

- This unit can recognize a total of 5 000 files and 250 folders (a maximum of 999 files per folder).
- This unit can recognize a total 25 characters for file/folder names.
- Use only “finalized” discs.
- This unit can play back multi-session discs; however, unclosed sessions will be skipped while playing.
- This unit may be unable to play back some discs or files due to their characteristics or recording conditions.
- Rewritable discs may require a longer readout time.

Playing MP3/WMA/WAV files

- The maximum number of characters for folder and file names is 25 characters; 128 characters for MP3/WMA/WAV tag information.
- This unit can play back files with the extension code <.mp3>, <.wma>, or <.wav> (regardless of the letter case—upper/lower).
- This unit can show the names of albums, artists (performer), and Tag (Version 1.0, 1.1, 2.2, 2.3, or 2.4) for the MP3/WMA/WAV files.
- This unit can display only one-byte characters. No other characters can be correctly displayed.
- This unit can play back files recorded in VBR (variable bit rate).
Files recorded in VBR have a discrepancy in elapsed time indication.
- This unit cannot play back the following files:
 - MP3 files encoded with MP3i and MP3 PRO format.
 - MP3 files encoded with Layer 1/2.
 - WMA files encoded with lossless, professional, and voice format.
 - WMA files which are not based upon Windows Media® Audio.
 - WMA files copy-protected with DRM.
 - Files which have the data such as ATRAC3, etc.
 - AAC files and OGG files.

Playing DivX files

- This unit can play back DivX files with the extension code <.divx>, <.div>, <.avi> (regardless of the letter case—upper/lower).
- This unit supports DivX 6.x, 5.x, 4.x, and 3.11.
- This unit supports DivX Media Format files, <.divx> or <.avi>.
- This unit can display a unique registration code—DivX Video-on-Demand (VOD—a kind of Digital Rights Management). For activation and more details, visit <www.divx.com/vod>.

- Audio stream should conform to MP3 or Dolby Digital.
- This unit does not support GMC (Global Motion Compression).
- The file encoded in the interlaced scanning mode may not be played back correctly.
- Index Search:

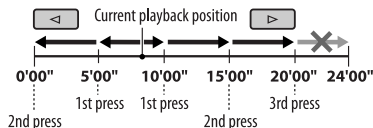

- This unit cannot play back the following files:
 - Files encoded in Codec (Compressor-decompressor) other than DivX Codec.
- If you want to know more about DivX, visit <http://www.divx.com>.

Changing the source

- If you change the source, playback also stops (without ejecting the disc).
Next time you select "DISC" for the playback source, disc play starts from where it has been stopped previously.

Playing MPEG Video files

- This unit can play back MPEG Video files with the extension code <.mpg> or <.mpeg>.
- Audio stream should conform to MPEG1 Audio Layer 2.
- This unit cannot playback the following files:
 - WMV (Windows Media Video) files
 - RM (Real Media) format files

DAB

- Only the primary DAB service can be preset even when you store a secondary service.
- A previously preset DAB service is erased when a new DAB service is stored in the same preset number.

Continued on the next page

iPod or D. player

- When you turn on this unit, the iPod or D. player is charged through this unit.
- While the iPod or D. player is connected, all operations from the iPod or D. player are disabled. Perform all operations from this unit.
- The text information may not be displayed correctly.
- If the text information includes more than 8 characters, it scrolls on the display. This unit can display up to 40 characters.

Notice:

When operating an iPod or a D. player, some operations may not be performed correctly or as intended. In this case, visit the following JVC web site:

For iPod users: <<http://www.jvc.co.jp/english/car/support/ks-pd100/index.html>>

For D. player users: <<http://www.jvc.co.jp/english/car/support/ks-pd500/index.html>>

General settings—PSM







- If you change the “AMP GAIN” setting from “HIGH PWR” to “LOW PWR” while the volume level is set higher than “VOL 30,” the unit automatically changes the volume level to “VOL 30.”

Disc setup menu



- When the language you have selected is not recorded on a disc, the original language is automatically used as the initial language. In addition, for some discs, the initial languages settings will not work as you set due to their internal disc programming.
- When you select “16:9” for a picture whose aspect ratio is 4:3, the picture slightly changes due to the process for converting the picture width.
- Even if “4:3 PAN SCAN” is selected, the screen size may become “4:3 LETTERBOX” for some discs.

On-screen guide icons

During playback, the following guide icons may appear for a while on the monitor.

- : Playback
- : Pause
- : DVD-Video/VCD: Forward slow motion
- : DVD-Video: Reverse slow motion
- : Forward search
- : Reverse search

DVD: The following icons appear at the beginning of a scene containing:

- : Multi-subtitle languages
- : Multi-audio languages
- : Multi-angle views

Available characters on the display

- Available characters
- Display indications

A	B	V	G	D	E	J	Z	I	Y	K	L	M
А	Б	В	Г	Д	Е	Ж	З	И	Й	К	Л	М
Н	О	П	Р	С	Т	У	Ф	Х	Ц	Ч	Ш	Щ
Н	О	П	Р	С	Т	У	Ф	Х	Ц	Ч	Ш	Щ
Ъ	Ы	Ь	Э	Ю	Я	Ё	A	B	C	D	E	F
'	И	Б	З	И	Я	Е	А	З	С	Д	Е	Ф
G	H	I	J	K	L	M	N	O	P	Q	R	S
G	H	I	J	K	L	M	N	O	P	Q	R	S
T	U	V	W	X	Y	Z	0	1	2	3	4	5
T	U	V	W	X	Y	Z	0	1	2	3	4	5
6	7	8	9	-	/	<	>	space				
6	7	8	9	--	/	/	/					

About sounds reproduced through the rear terminals

- **Through the analog terminals (Speaker out/LINE OUT):** 2-channel signal is emitted. When playing a multi-channel encoded disc, multi-channel signals are downmixed. DTS sound cannot be reproduced. (AUDIO—DOWN MIX: see page 30.)
- **Through DIGITAL OUT (optical):**
Digital signals (Linear PCM, Dolby Digital, DTS, MPEG Audio) are emitted through this terminal. (For more details, see table below.)
To reproduce multi-channel sounds such as Dolby Digital, DTS, and MPEG Audio, connect an amplifier or a decoder compatible with these multi-channel sources to this terminal, and set "DIGITAL AUDIO OUTPUT" correctly. (See page 30.)

Output signals through the DIGITAL OUT terminal

Output signals are different depending on the "DIGITAL AUDIO OUTPUT" setting on the setup menu (see page 30).

Playback Disc	Output Signal			
	STREAM/PCM	DOLBY DIGITAL/ PCM	PCM ONLY	OFF
DVD-Video	48 kHz, 16/20/24 bits Linear PCM	48 kHz, 16 bits stereo Linear PCM *		
	96 kHz, Linear PCM	48 kHz, 16 bits stereo Linear PCM		
	Dolby Digital	Dolby Digital bitstream	48 kHz, 16 bits stereo Linear PCM	OFF
	DTS	DTS bitstream		
	MPEG Audio	MPEG bitstream	48 kHz, 16 bits stereo Linear PCM	
Audio CD, Video CD	44.1 kHz, 16 bits stereo Linear PCM / 48 kHz, 16 bits stereo Linear PCM			
Audio CD with DTS	DTS bitstream			
DivX	Dolby Digital	Dolby Digital bitstream	48 kHz, 16 bits stereo Linear PCM	
	MPEG Audio	32/44.1/48 kHz, 16 bits Linear PCM		
MPEG	44.1/48 kHz, 16 bits Linear PCM			
MP3/WMA	32/44.1/48 kHz, 16 bits Linear PCM			
WAV	44.1 kHz, 16 bits stereo Linear PCM			

* Digital signals may be emitted at 20 or 24 bits (at their original bit rate) through the DIGITAL OUT terminal if the discs are not copy-protected.

Continued on the next page

Language codes

Code	Language	Code	Language	Code	Language	Code	Language	Code	Language
AA	Afar	FA	Persian	KL	Greenlandic	OC	Occitan	ST	Sesotho
AB	Abkhazian	FI	Finnish	KM	Cambodian	OM	(Afan) Oromo	SU	Sundanese
AF	Afrikaans	FJ	Fiji	KN	Kannada	OR	Oriya	SW	Swahili
AM	Ameharic	FO	Faroese	KO	Korean (KOR)	PA	Panjabi	TA	Tamil
AR	Arabic	FY	Frisian	KS	Kashmiri	PL	Polish	TE	Telugu
AS	Assamese	GA	Irish	KU	Kurdish	PS	Pashto, Pushto	TG	Tajik
AY	Aymara	GD	Scots Gaelic	KY	Kirghiz	PT	Portuguese	TH	Thai
AZ	Azerbaijani	GL	Galician	LA	Latin	QU	Quechua	TI	Tigrinya
BA	Bashkir	GN	Guarani	LN	Lingala	RM	Rhaeto-Romance	TK	Turkmen
BE	Byelorussian	GU	Gujarati	LO	Laothian	RN	Kirundi	TL	Tagalog
BG	Bulgarian	HA	Hausa	LT	Lithuanian	RO	Rumanian	TN	Setswana
BH	Bihari	HI	Hindi	LV	Latvian, Lettish	RW	Kinyarwanda	TO	Tonga
BI	Bislama	HR	Croatian	MG	Malagasy	SA	Sanskrit	TR	Turkish
BN	Bengali, Bangla	HU	Hungarian	MI	Maori	SD	Sindhi	TS	Tsonga
BO	Tibetan	HY	Armenian	MK	Macedonian	SG	Sangho	TT	Tatar
BR	Breton	IA	Interlingua	ML	Malayalam	SH	Serbo-Croatian	TW	Twi
CA	Catalan	IE	Interlingue	MN	Mongolian	SI	Singhalese	UK	Ukrainian
CO	Corsican	IK	Inupiak	MO	Moldavian	SK	Slovak	UR	Urdu
CS	Czech	IN	Indonesian	MR	Marathi	SL	Slovenian	UZ	Uzbek
CY	Welsh	IS	Icelandic	MS	Malay (MAY)	SM	Samoan	VI	Vietnamese
DZ	Bhutani	IW	Hebrew	MT	Maltese	SN	Shona	VO	Volapuk
EL	Greek	JI	Yiddish	MY	Burmese	SO	Somali	WO	Wolof
EO	Esperanto	JW	Javanese	NA	Nauru	SQ	Albanian	XH	Xhosa
ET	Estonian	KA	Georgian	NE	Nepali	SR	Serbian	YO	Yoruba
EU	Basque	KK	Kazakh	NO	Norwegian	SS	Siswati	ZU	Zulu

Troubleshooting

What appears to be trouble is not always serious. Check the following points before calling a service center.

	Symptom	Remedy/Cause
General	<ul style="list-style-type: none"> • Sound cannot be heard from the speakers. 	<ul style="list-style-type: none"> • Adjust the volume to the optimum level. • Check the cords and connections.
	<ul style="list-style-type: none"> • The unit does not work at all. 	Reset the unit (see page 2).
FM/AM	<ul style="list-style-type: none"> • SSM automatic presetting does not work. 	Store stations manually.
	<ul style="list-style-type: none"> • Static noise while listening to the radio. 	Connect the aerial firmly.
Discs in general	<ul style="list-style-type: none"> • Disc cannot be played back. 	Insert the disc correctly.
	<ul style="list-style-type: none"> • Disc can be neither played back nor ejected. 	<ul style="list-style-type: none"> • Unlock the disc (see page 13). • Eject the disc forcibly (see page 2).
	<ul style="list-style-type: none"> • Recordable/Rewritable discs cannot be played back. • Tracks on the Recordable/Rewritable discs cannot be skipped. 	<ul style="list-style-type: none"> • Insert a finalized disc. • Finalize the discs with the component which you have used for recording.
	<ul style="list-style-type: none"> • Disc cannot be recognized. 	Eject the disc forcibly (see page 2).
	<ul style="list-style-type: none"> • Sound and pictures are sometimes interrupted or distorted. 	<ul style="list-style-type: none"> • Stop playback while driving on rough roads. • Change the disc. • Check the cords and connections.
	<ul style="list-style-type: none"> • No playback picture (DVD-Video/DivX/MPEG/VCD) appears on the monitor. 	Parking brake wire is not connected properly. (See Installation/Connection Manual.)
	<ul style="list-style-type: none"> • No picture appears on the monitor at all. 	<ul style="list-style-type: none"> • Connect the video cord correctly. • Select a correct input on the monitor.
<ul style="list-style-type: none"> • The left and right edges of the picture are missing on the monitor. 	Select "4:3 LETTERBOX" (see page 30).	

Continued on the next page

	Symptom	Remedy/Cause
DivX/MPEG Video/MP3/WMA/WAV	• Disc cannot be played back.	<ul style="list-style-type: none"> • Change the disc. • Record the tracks using a compliant application in the appropriate discs (see page 4). • Add the extension code <.divx>, <.div>, <.avi>, <.mpg>, <.mpeg>, <.mp3>, <.wma>, or <.wav> to the file names.
	• Noise is generated.	Skip to another track or change the disc.
	• Longer readout time is required.	Readout time varies due to the complexity of the folder/file configuration. Do not use too many hierarchies and folders.
	• Tracks cannot play back as you have intended them to play.	Playback order is determined when files are recorded.
	• No sound can be heard when picture is displayed while playing a DivX/MPEG Video file.	<ul style="list-style-type: none"> • Record the audio track using MP3 or Dolby Digital as the audio stream of DivX files. • Record the audio track using MPEG1 Audio Layer 2 as the audio stream for MPEG Video files.
	• Elapsed playing time is not correct.	This sometimes occurs during playback. This is caused by how the tracks are recorded.
	• "PLEASE" and "EJECT" appear alternately on the display.	Insert a disc that contains tracks of appropriate formats.
CD changer	• Correct characters are not displayed (e.g. album name).	This unit can only display letters (Roman and Cyrillic alphabets—upper case), numbers, and a limited number of symbols.
	• "NO DISC" appears on the display.	Insert a disc into the magazine.
	• "NO MAG" appears on the display.	Insert the magazine.
	• "RESET 8" appears on the display.	Connect this unit and the CD changer correctly and press the reset button of the CD changer.
	• "RESET 1" – "RESET 7" appears on the display.	Press the reset button of the CD changer.
• The CD changer does not work at all.	Reset the unit (see page 2).	
DAB	• "noSIGNAL" appears on the display.	Move to an area with stronger signals.
	• "RESET 8" appears on the display.	Connect this unit and the DAB tuner correctly and reset the unit (see page 2).
	• The DAB tuner does not work at all.	Reconnect this unit and the DAB tuner correctly. Then, reset the unit (see page 2).
	• "ANTENNA" appears on the display.	Check the cords and connections.

	Symptom	Remedy/Cause
iPod/D. player	• The iPod or D. player does not turn on or does not work.	<ul style="list-style-type: none"> • Check the connecting cable and its connection. • Charge the battery. • Update the firmware version.
	• The sound is distorted.	Deactivate the equalizer either on this unit or the iPod/D. player.
	• “NO IPOD” or “NO DP” appears on the display.	<ul style="list-style-type: none"> • Check the connecting cable and its connection. • Charge the battery.
	• Playback stops.	The headphones are disconnected during playback. Restart the playback operation (see page 23).
	• No sound can be heard when connecting an iPod nano.	<ul style="list-style-type: none"> • Disconnect the headphones from the iPod nano. • Update the firmware version of the iPod nano.
	• No sound can be heard. • “ERROR 01” appears on the display when connecting a D. player.	Disconnect the adapter from the D. player. Then, connect it again.
	• “NO FILES” or “NO TRACK” appears on the display.	No tracks are stored. Import tracks to the iPod or D. player.
	• “RESET 1” – “RESET 7” appears on the display.	Disconnect the adapter from both this unit and iPod/D. player. Then, connect it again.
	• “RESET 8” appears on the display.	Check the connection between the adapter and this unit.
• The iPod’s or D. player’s controls do not work after disconnecting from this unit.	Reset the iPod or D. player.	

- Manufactured under license from Dolby Laboratories. Dolby and the double-D symbol are trademarks of Dolby Laboratories.
- “DTS” and “DTS Digital Out” are registered trademarks of DTS, Inc.
- “DVD Logo” is a trademark of DVD Format/Logo Licensing Corporation registered in the US, Japan and other countries.
- DivX, DivX Ultra Certified, and associated logos are trademarks of DivX, inc. and are used under license.
- Official DivX® Ultra Certified product
- Plays all versions of DivX® video (including DivX® 6) with enhanced playback of DivX® media files and the DivX® Media Format
- Microsoft and Windows Media are either registered trademarks or trademarks of Microsoft Corporation in the United States and/or other countries.
- iPod is a trademark of Apple Computer, Inc., registered in the U.S. and other countries.

Specifications

AUDIO AMPLIFIER SECTION	Maximum Power Output:	Front/Rear:	50 W per channel
	Continuous Power Output (RMS):	Front/Rear:	19 W per channel into 4 Ω , 40 Hz to 20 000 Hz at no more than 0.8% total harmonic distortion
	Load Impedance:		4 Ω (4 Ω to 8 Ω allowance)
	Tone Control Range:	Bass:	± 12 dB at 100 Hz
		Treble:	± 12 dB at 10 kHz
	Signal to Noise Ratio:		70 dB
	Audio Output Level:	Digital (DIGITAL OUT: Optical):	Signal wave length: 660 nm Output level: -21 dBm to -15 dBm
		Line-Out Level/Impedance:	2.5 V/20 k Ω load (full scale)
		Output Impedance:	1 k Ω
	Color system:		PAL
	Video Output (composite):		1 V _{p-p} /75 Ω
	Other Terminal:	CD changer	

TUNER SECTION	Frequency Range:	FM1/FM2:	87.5 MHz to 108.0 MHz
		FM3:	65.00 MHz to 74.00 MHz
		AM:	(MW) 522 kHz to 1 620 kHz (LW) 144 kHz to 279 kHz
	FM Tuner:	Usable Sensitivity:	11.3 dBf (1.0 μ V/75 Ω)
		50 dB Quieting Sensitivity:	16.3 dBf (1.8 μ V/75 Ω)
		Alternate Channel Selectivity (400 kHz):	65 dB
		Frequency Response:	40 Hz to 15 000 Hz
		Stereo Separation:	30 dB
	MW Tuner:	Sensitivity/Selectivity:	20 μ V/35 dB
	LW Tuner:	Sensitivity:	50 μ V

DVD/CD PLAYER SECTION	Signal Detection System:		Non-contact optical pickup (semiconductor laser)	
	Number of Channels:		2 channels (stereo)	
	Frequency Response:	DVD, fs=48 kHz/96 kHz:	16 Hz to 22 000 Hz	
		CD, fs=44.1 kHz:	16 Hz to 20 000 Hz	
	Dynamic Range:		96 dB	
	Signal-to-Noise Ratio:		98 dB	
	Wow and Flutter:		Less than measurable limit	
	DivX/MPEG Video:	Video:	Max. Resolution:	720 × 480 pixels (30 fps) 720 × 576 pixels (25 fps)
			Audio:	Bit Rate:
		Sampling Frequency:		DivX: MPEG-1: 32 kHz, 44.1 kHz, 48 kHz MPEG-2: 16 kHz, 22.05 kHz, 24 kHz MPEG Video: 32 kHz, 44.1 kHz, 48 kHz
	MP3:	Bit Rate:	32 kbps – 320 kbps	
		Sampling Frequency:	MPEG-1: 32 kHz, 44.1 kHz, 48 kHz MPEG-2: 16 kHz, 22.05 kHz, 24 kHz	
	WMA:	Bit Rate:	32 kbps – 320 kbps	
Sampling Frequency:		22.05 kHz, 32 kHz, 44.1 kHz, 48 kHz		
WAV:	Quantization Bit Rate:	16 bit		
	Sampling Frequency:	44.1 kHz		

GENERAL	Power Requirement:	Operating Voltage:	DC 14.4 V (11 V to 16 V allowance)
	Grounding System:		Negative ground
	Allowable Operating Temperature:		0°C to +40°C
	Dimensions (W × H × D):	Installation Size (approx.):	182 mm × 52 mm × 158 mm
		Panel Size (approx.):	187 mm × 58 mm × 13 mm
	Mass (approx.):		1.6 kg (excluding accessories)

Design and specifications are subject to change without notice.

Благодарим Вас за приобретение изделия JVC.

Перед тем, как приступить к эксплуатации, пожалуйста, внимательно прочитайте все инструкции с тем, чтобы полностью изучить и обеспечить оптимальную работу этого устройства.

ВАЖНО ДЛЯ ЛАЗЕРНОЙ АППАРАТУРЫ

1. ЛАЗЕРНАЯ АППАРАТУРА КЛАССА 1
2. **ПРЕДУПРЕЖДЕНИЕ:** Не открывайте верхнюю крышку. Внутри устройства нет частей, которые пользователь может отремонтировать. Ремонт должен осуществляться квалифицированным обслуживающим персоналом.
3. **ПРЕДУПРЕЖДЕНИЕ:** В открытом состоянии происходит видимое и/или невидимое излучение лазера класса 1M. Не смотрите непосредственно в оптические инструменты.
4. **ЭТИКЕТКА:** ПРЕДУПРЕЖДАЮЩАЯ ЭТИКЕТКА, РАЗМЕЩЕННАЯ НА НАРУЖНОЙ СТОРОНЕ УСТРОЙСТВА.

CAUTION VISIBLE AND/OR INVISIBLE CLASS 1M LASER RADIATION WHEN OPEN. DO NOT VIEW DIRECTLY WITH OPTICAL INSTRUMENTS. IEC08025-2:2001 (ENG)	ATTENTION RAYONNEMENT LASER VISIBLE ET/OU INVISIBLE DE CLASSE 1M UNE FOIS OUVERT. NE PAS REGARDER DIRECTEMENT AVEC DES INSTRUMENTS OPTIQUES. (FRA)	AVISO RADIACION LASER DE CLASE 1M VISIBLE Y/O INVISIBLE CUANDO ESTA ABIERTO. NO MIRAR DIRECTAMENTE CON INSTRUMENTAL OPTICO. (ESP)	VARNING SYNLIG OCH/ELLER OSYNLIG LASERSTRÅLNING. KLASS 1M, NÄR DENNA DEL ÄR ÖPPNAD. BETRAKTA EJ STRÅLEN MED OPTISKA INSTRUMENT. (SWE)	注意 この装置を開いた時 及びまたは必ず不明 のクラス1M レーザー放射が 出ます。 光学機器や望遠鏡 を覗いてはダメです。 (JPN)	CAUTION VISIBLE AND/OR INVISIBLE CLASS II LASER RADIATION WHEN OPEN. DO NOT STARE INTO BEAM. FDA 21 CFR (ENG)
--	---	--	---	---	--



[только Европейский Союз]

Как перенастроить Ваше устройство

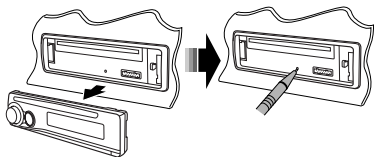

- Запрограммированные настройки будут также удалены.

Язык отображения:

В данном руководстве в качестве примера языка отображения используется английский язык.

Язык отображения на мониторе можно выбрать с помощью настройки "Язык" (см. стр. 29).

Принудительное извлечение диска



- Будьте осторожны, не уроните диск при извлечении.
- Если это не поможет, попробуйте перенастроить приемник.

Использование режима настройки функций

При нажатии кнопки M MODE приемник переходит в режим функций, после чего нумерованные кнопки и кнопки ▲/▼ работают как кнопки вызова различных функций.

MODE

M



[В течение 5 секунд...]



В соответствии с Законом Российской Федерации "О защите прав потребителей" срок службы (годности) данного товара "по истечении которого он может представлять опасность для жизни, здоровья потребителя, причинять вред его имуществу или окружающей среде" составляет семь (7) лет со дня производства. Этот срок является временным, в течение которого потребитель данного товара может безопасно им пользоваться при условии соблюдения инструкции по эксплуатации данного товара, проводя необходимое обслуживание, включающее замену расходных материалов и/или соответствующее ремонтное обеспечение в специализированном сервисном центре.

Дополнительные косметические материалы к данному товару, поставляемые вместе с ним, могут храниться в течение двух (2) лет со дня его производства.

Срок службы (годности), кроме срока хранения дополнительных косметических материалов, упомянутых в предыдущих двух пунктах, не затрагивает никаких других прав потребителя, в частности, гарантийного свидетельства JVC, которое он может получить в соответствии с законом о правах потребителя или других законов, связанных с ним.

ПРЕДУПРЕЖДЕНИЯ:

Предотвращение несчастных случаев и повреждений

- НЕ устанавливайте устройство в местах, где:
 - оно может помешать рулевому управлению и переключению передач;
 - оно может помешать функционированию средств безопасности, например, пневмоподушкам;
 - может ухудшиться обзор.
- НЕ управляйте устройством во время вождения автомобиля.
- При необходимости управления устройством во время вождения автомобиля внимательно следите за дорогой.
- Водителю не следует смотреть на монитор во время вождения. Если стояночный тормоз не включен, на мониторе появляется сообщение **“ВОДИТЕЛЬ НЕ ДОЛЖЕН СМОТРЕТЬ НА МОНИТОР ВО ВРЕМЯ ВОЖДЕНИЯ.”** и изображение воспроизведения отображаться не будет.
 - Это предупреждение появляется только в том случае, если провод стояночного тормоза подключен к стояночной тормозной системе автомобиля (см. Руководство по установке/подключению).

Это устройство оборудовано системой защиты авторских прав, методы которой защищены патентами США, права на которые принадлежат Macrovision и другим владельцам авторских прав. Использование этой технологии защиты авторских прав должно быть санкционировано Macrovision и предназначается для домашнего и другого ограниченного использования, кроме случаев, когда Macrovision санкционирует обратное. Разборка системы запрещена.

Для Вашей безопасности...

- Не повышайте слишком сильно громкость, поскольку в результате этого заглушаются внешние звуки, что делает опасным управление автомобилем.
- Остановите автомобиль перед тем, как выполнять любые сложные операции.

Температура внутри автомобиля...

Если Вы припарковали Ваш автомобиль на длительное время в жаркую или холодную погоду, перед тем, как включать это устройство, подождите до тех пор, пока температура в автомобиле не придет в норму.

СОДЕРЖАНИЕ

ВВЕДЕНИЕ

<i>Типы воспроизводимых дисков</i>	4
<i>Подготовка</i>	5

ОПЕРАЦИИ

<i>Основные операции</i>	
• <i>Панель управления</i>	6
• <i>Пульт дистанционного управления (RM-RK241)</i>	7
<i>Прослушивание радио</i>	10
<i>Поиск программы FM RDS—поискPTY...</i>	11
<i>Операции с дисками</i>	13

ВНЕШНИЕ УСТРОЙСТВА

<i>Прослушивание с устройства автоматической смены компакт-дисков</i>	21
<i>Прослушивание тюнера DAB</i>	22
<i>Прослушивание с проигрывателя iPod или D</i>	23
<i>Прослушивание с других внешних устройств</i>	24





НАСТРОЙКИ

<i>Выбор запрограммированного режима звучания</i>	25
<i>Общие настройки—PSM</i>	26
<i>Меню настройки диска</i>	29

СПРАВОЧНАЯ ИНФОРМАЦИЯ

<i>Обслуживание</i>	31
<i>Дополнительная информация о приемнике</i>	32
<i>Устранение проблем</i>	37
<i>Технические характеристики</i>	40

Типы воспроизводимых дисков

Тип диска	Формат записи, тип файла и т.д.	Поддерживаемые
DVD	Видео DVD (код региона содержит цифру "5") *1    	✓OK
	Звуковые DVD-диски/DVD-ROM (данные)	✗NO
DVD-диск однократной или многократной записи (DVD-R *2/-RW, +R/+RW *3)	Видео DVD-диск	✓OK
	DivX Video	
	MPEG-1/MPEG-2 Video	
	MP3/WMA/WAV	✗NO
	JPEG/MPEG4	
DVD-VR, +VR		
диски DVD-RAM	Все	✗NO
Dual Disc	Сторона DVD	✓OK
	Сторона не-DVD	✗NO
CD/VCD	Звуковой компакт-диск (CD-DA)/DTS-CD *4	✓OK
	VCD (Видео компакт-диск)	
	CD-текст	
	Компакт-диски формата CD-ROM/CD-I (CD-I Ready)	✗NO
Компакт-диск однократной или многократной записи (CD-R/-RW) • Совместимые со стандартами ISO 9660 Level 1, Level 2, Romeo и Joliet	CD-DA	✓OK
	DivX Video, VCD (Видео компакт-диск)	
	MPEG-1/MPEG-2 Video	
	MP3/WMA/WAV	
	JPEG/MPEG4	✗NO

*1 Если вставить видео DVD-диск с неправильным кодом региона, на мониторе отображается сообщение "ОШИБКА В КОДЕ РЕГИОНА".

*2 Диски DVD-R, записанные в формате "multi-border", тоже воспроизводятся (кроме двухслойных дисков).

*3 Возможно воспроизведение завершенных дисков +R/+RW (только в видеоформате). Однако использование двухслойных дисков +R на этом устройстве не рекомендуется.

*4 Для воспроизведения звука в формате DTS используйте терминал DIGITAL OUT (Цифровой выход) (см. также стр. 30 и 35).

Предостережение для воспроизведения дисков DualDisc

Сторона диска DualDisc, отличная от DVD, не совместима со стандартом "Compact Disc Digital Audio". Поэтому не рекомендуется использовать сторону диска DualDisc, отличную от DVD, на данном устройстве.

Предостережение, касающееся настройки громкости

По сравнению с другими источниками звука диски создают незначительный шум. Уменьшите громкость перед воспроизведением диска, чтобы предотвратить повреждение динамиков из-за внезапного повышения уровня громкости на выходе.

Подготовка

Отмена демонстрации функций дисплея и настройка часов

• См. также стр. 27.

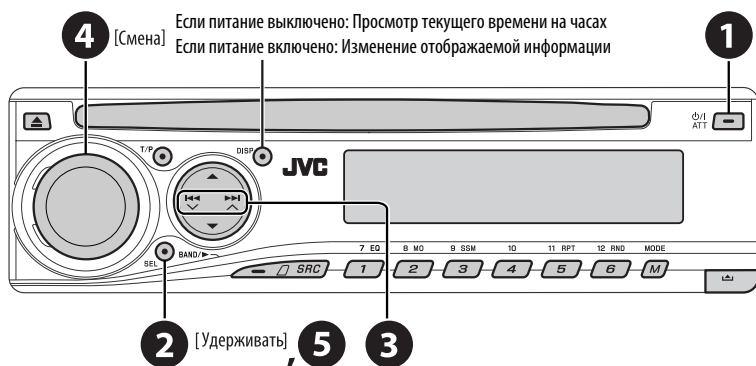

- 1 Включение питания.
- 2 Войдите в настройки PSM.
- 3 → 4 Отмена демонстрации функций дисплея
Выберите "DEMO", затем "DEMO OFF".

Настройка часов

Выберите "CLOCK H" (час) и настройте час.

Выберите "CLOCK M" (минута) и настройте минуту.

Выберите "24H/12H", затем "24H" (час) или "12H" (час).

- 5 Завершите процедуру.

Отсоединение панели управления

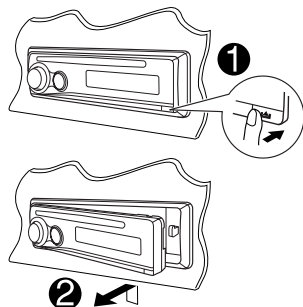

Подключение панели управления

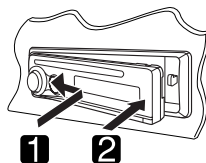

Основные операции — Панель управления

- Включение или выключение функции резервного приема TA.
- Поиск программы RDS [Удерживать].
- Включение питания.
- Выключение питания [Удерживать].
- Ослабление звука (при включенном питании).



- DISC: Выбор названия или папки.
- IPOD/D.PLAYER: Вход в главное меню/Пауза или останов воспроизведения/Подтверждение выбора.
- DAB: Выберите службу.

- Настройка режима звучания.
- Войдите в настройки PSM [Удерживать].

- FM/AM/DAB: Выбор запрограммированной радиостанции или службы.
- DISC: Выбор раздела/названия/папки/дорожки/диска (для устройства автоматической смены компакт-дисков).

- FM/AM/DAB: Поиск радиостанции или блока трансляции.
- DISC: Выбор раздела или дорожки.
- IPOD/D.PLAYER: Выберите дорожку.

BAND/▶

- FM/AM/DAB: Выберите диапазон частот.
- DISC: Начало воспроизведения.

SRC

Осуществляет выбор источника звука.
 FM/AM → DAB* → DISC* → CD-CH*/IPOD*/
 D.PLAYER* (или EXT IN) → (возврат на начало)

Вход в режим настройки функций.

Нажмите кнопку M MODE, а затем одну из следующих кнопок (в течение 5 секунд)...

- EQ : Выбор режимов звучания.
- MO : Включение или выключение монофонического приема.
- SSM : Автоматическое программирование радиостанции [Удерживать].
- RPT : Выбор повторного воспроизведения.
- RND : Выбор произвольного воспроизведения.
- ▲/▼ : Пропуск 10 разделов или дорожек.

* Если эти источники не готовы или не подключены, их невозможно выбрать.

**Предупреждение:
Предотвращение несчастных случаев и повреждений**

- Устанавливайте только аккумуляторную батарею CR2025 или эквивалентную ей.
- Не оставляйте пульт дистанционного управления в местах, подверженных длительному воздействию прямых солнечных лучей (например на приборной панели), это может привести к взрыву.
- Храните аккумуляторную батарею в недоступном для детей месте.
- Не перезаряжайте, не укорачивайте, не разбирайте и не нагревайте батарею, а также не подвергайте ее воздействию огня.
- Не оставляйте аккумуляторную батарею рядом с другими металлическими материалами.
- Не разбирайте аккумуляторную батарею с помощью пинцета или аналогичного инструмента.
- При утилизации батареи или помещении ее на хранение оберните батарею изоляционной лентой и изолируйте ее полюса.

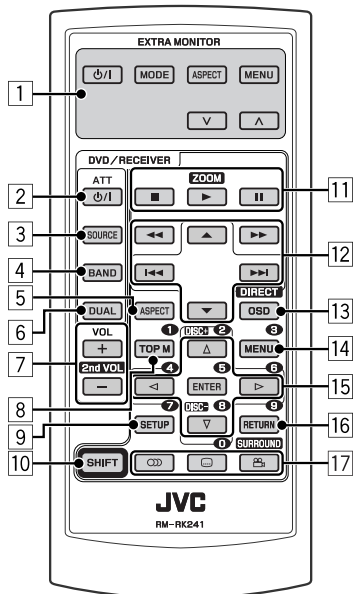

EXTRA MONITOR

- 1 Кнопки управления монитором
 - Используются для монитора JVC—KV-MR9010 или KV-MH65.10.

DVD/RECEIVER

- 2
 - Включение питания при кратковременном нажатии или ослабление звука при включенном питании.
 - Отключение питания при нажатии и удерживании.
- 3 Выбор источников.
- 4 Выбор диапазонов FM/AM/DAB.
- 5 Не применяется для данного устройства.
- 6 Не применяется для данного устройства.
- 7 Настройка уровня звука.
 - 2nd VOL: Не применяется для данного устройства.
- 8*1
 - Видео DVD-диск/DivX: Отображение меню дисков.
 - VCD: Начало воспроизведения PBC.
- 9*1 Вход в меню настройки диска.
- 10 Кнопка SHIFT
- 11
 - (останов), ► (воспроизведение), || (пауза)
 - При нажатой кнопке SHIFT кнопка ► (воспроизведение) также работает в качестве кнопки ZOOM (см. стр. 17).
 - Не применяется для операций с устройством автоматической смены компакт-дисков, проигрывателем iPod или D.

12 Для дополнительных операций с диском:

- ▲ / ▼: Видео DVD-диск: Выбор названий. DivX/MPEG Video/MP3/WMA/WAV: Выбор папок, если содержатся.

- ◀◀ / ▶▶:
 - Прокрутка назад и вперед при кратковременном нажатии.
 - Поиск в обратном и прямом направлениях при нажатии и удерживании нажатой.
- ◀◀ / ▶▶: Поиск назад/поиск вперед.*2

Для операций с тюнером FM/AM:

- ▲ / ▼: Смена запрограммированных радиостанций.
- ◀◀ / ▶▶:
 - Автоматический поиск радиостанций при кратковременном нажатии.
 - Поиск радиостанций вручную при нажатии и удерживании нажатой.

Для операций с тюнером DAB:

- ▲ / ▼: Смена запрограммированных служб.
- ◀◀ / ▶▶:
 - При кратковременном нажатии выполняется изменение службы.
 - Поиск блоков трансляции при нажатии и удерживании нажатой.

Операции с проигрывателем Apple iPod или JVC D.:

- ▼: Пауза/останов или возобновление воспроизведения.
- ▲: Перейдите главное меню. (Теперь меню можно выбрать с помощью кнопок ▲/▼/◀/▶.)^{*3}
- ◀◀ / ▶▶ (в режиме выбора меню для воспроизведения):
 - Выбор элемента при кратковременном нажатии. (Затем нажмите ▼ для подтверждения выбора.)
 - Пропуск сразу 10 элементов при нажатии и удерживании нажатой.
- ◀◀ / ▶▶:
 - Прокрутка назад и вперед при кратковременном нажатии.
 - Поиск в обратном и прямом направлениях при нажатии и удерживании нажатой.

13 Отображение строки состояния.

- В сочетании с кнопкой SHIFT работает в качестве кнопки DIRECT.^{*4}

14^{*1} DVD-Video/DivX: Отображение меню дисков.

- VCD: Начало воспроизведения PBC.

15^{*1} Выбор или выполнение настроек.

- ◀ / ▶: DivX: Индексный поиск во время воспроизведения.
- DISC +/-: Смена дисков, если в качестве источника выбрано "CD-CH".

16^{*1} Кнопка RETURN

- 17
- Видео DVD-диск: Выбор языка звукозаписи (Ⓚ), субтитров (Ⓜ)^{*1}, угла (Ⓜ)^{*5}.
 - DivX: Выбор языка звукозаписи (Ⓚ), субтитров (Ⓜ).
 - VCD: Выбор звукового канала (Ⓚ).

Выбор номера

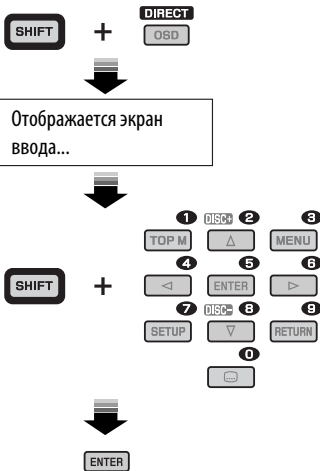

Выбор запрограммированной радиостанции или службы



^{*1} В сочетании с кнопкой SHIFT выполняет функцию нумерованных кнопок.

- FM/AM/DAB: Выбор запрограммированных радиостанций/служб.
- DISC: Выбор раздела, названия, папки или дорожки после ввода режима поиска путем нажатия клавиш SHIFT и DIRECT.

^{*2} Не применяется для операций с устройством автоматической смены компакт-дисков.

^{*3} ▲: Возврат к предыдущему меню.

▼: Подтверждение выбора.

^{*4} С помощью нумерованных кнопок можно непосредственно выбрать название, раздел, папку или дорожку (см. стр. 15 и 16).

^{*5} В сочетании с кнопкой SHIFT работает в качестве кнопки SURROUND (не применяется для данного устройства).

Прслушивание радио

Изменение отображаемой информации (для радиостанций без RDS)

← Часы ↔ Частота

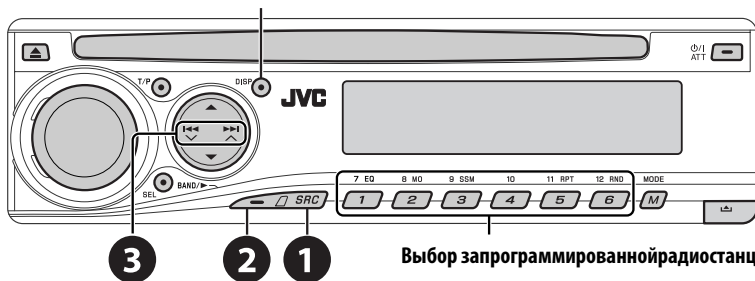

РУССКИЙ

- 1** Выбор "FM/AM".
- 2** Выберите диапазон частот.
FM1 → FM2 → FM3 → AM
- 3** Поиск радиостанции — автоматический поиск.

Поиск вручную: Удерживайте нажатой одну из кнопок, пока на дисплее не замигает индикатор "M", а затем неоднократно нажмите кнопку.

Выбор запрограммированной радиостанции.

Данный индикатор отображается при приеме стереосигнала FM-передачи достаточной силы.



Примечание:

FM1 и FM2: От 87,5 МГц до 108,0 МГц
FM3: От 65,00 МГц до 74,00 МГц

При слабом стереофоническом радиовещании на частоте FM

- 1** MODE **M**
- 2** BAND/▶ **2** MONO → MONO OFF (Отменено)
Прием улучшается, но стереоэффект будет потерян.
• Загорается индикатор MO.

Автоматическое программирование FM-радиостанций — SSM (Strong-station Sequential Memory — последовательная память для радиостанций с устойчивым сигналом)

Для каждого диапазона частот можно запрограммировать 6 радиостанций.

- 1** BAND/▶ **1** → FM1 → FM2 → FM3 → AM
- 2** MODE **M**

- 3** 9 SSM **3** [Удерживать] **SSM**

Осуществляется поиск местных FM-радиостанций с наиболее сильными сигналами и их автоматическое сохранение в диапазоне FM.

Программирование вручную

Пример: Сохранение FM-радиостанции с частотой 92,5 МГц для запрограммированного канала с номером 4 диапазона FM1.

- 1** BAND/▶ **1** → FM1 → FM2 → FM3 → AM
- 2** **92.5**
- 3** 10 **4** [Удерживать] **P4 92.5**

Поиск программы FM RDS — поискPTY



- 1 Включите поиск РТУ.
- 2 Выберите один из кодов РТУ (типов программ).

Дополнительную информацию см. далее.

- 3 Начните поиск.

Если есть радиостанция, передающая в эфир программу того же кода РТУ, что был Вами выбран, осуществляется настройка на эту радиостанцию.

Сохранение любимых программ

Предпочитаемые коды РТУ можно назначить нумерованным кнопкам.

- 1 Выберите код РТУ (см. столбец справа).
- 2 Выберите запрограммированный номер.



- 3 Повторите действия 1 и 2 для назначения других кодов РТУ.

- 4

Запрограммированные коды РТУ для нумерованных кнопок (от 1 до 6):

1	2	3	4	5	6
POP M	ROCK M	EASY M	CLASSICS	AFFAIRS	VARIED

Коды РТУ (изменение с помощью диска управления):

NEWS, AFFAIRS, INFO, SPORT, EDUCATE, DRAMA, CULTURE, SCIENCE, VARIED, POP M (музыка), ROCK M (музыка), EASY M (музыка), LIGHT M (музыка), CLASSICS, OTHER M (музыка), WEATHER, FINANCE, CHILDREN, SOCIAL, RELIGION, PHONE IN, TRAVEL, LEISURE, JAZZ, COUNTRY, NATION M (музыка), OLDIES, FOLK M (музыка), DOCUMENT

Включение или выключение функции резервного приема сообщений о движении на дорогах (ТА) или РТУ

Резервный прием ТА	Индикатор	РТУ Резервный прием	Индикатор
Индикатор ^{TRP} для включения.	TRP	См. стр. 27.	РТУ
Устройство временно переключается в режим приема сообщений о движении на дорогах (ТА) (если он доступен) с любого источника, отличного от АМ и FM3. Громкость устанавливается на запрограммированный уровень ТА, если текущий уровень ниже запрограммированного (см. стр. 27).	Индикатор загорается	Устройство временно переключается на любую программу РТУ с любого источника, отличного от АМ и FM3.	Индикатор загорается
Еще не активировано. Настройтесь на другую радиостанцию, передающую сигналы RDS.	Мигает	Еще не активировано. Настройтесь на другую радиостанцию, передающую сигналы RDS.	Мигает
Нажмите ^{TRP} для выключения.	Гаснет	Выберите "OFF" для выключения кода РТУ (см. стр. 27).	Гаснет

- Если подключен тюнер DAB, функция резервного приема сообщений о движении на дорогах (ТА) или РТУ также выполняет поиск служб. (См. также стр. 22 и 27.)

Отслеживание той же программы (сеть-отслеживающий прием)

При поездке по региону, где невозможен качественный прием в диапазоне FM, данное устройство автоматически настраивается на другую радиостанцию FM RDS в той же сети, которая может передавать в эфир ту же программу с помощью более сильных сигналов (см. иллюстрацию справа).

В настройках, установленных на заводе-изготовителе, сеть-отслеживающий прием включен.

Для получения информации об изменении параметров сеть-отслеживающего приема см. "AF-REG" на стр. 27.

- Если подключен тюнер DAB, см. раздел "Отслеживание той же программы—Поиск альтернативной частоты" на стр. 22.

Радиовещание программы А в других диапазонах частот (01 – 05)

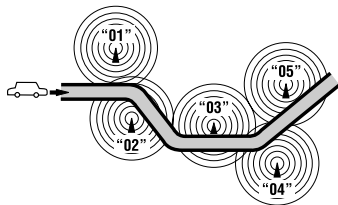

Автоматический выбор радиостанции—поиск программы

Обычно при нажатии нумерованных кнопок производится настройка на запрограммированную радиостанцию.

Если уровень сигналов от запрограммированной радиостанции FM RDS является недостаточным для качественного приема, данное устройство с помощью данных AF настраивается на другую частоту, по которой может передаваться та же программа, что передает первоначальная запрограммированная радиостанция.

- Настройка устройства на другую радиостанцию с помощью поиска программы занимает некоторое время.
- См. также стр. 27.

Операции с дисками

Перед выполнением любых операций выполните следующие действия...

Включите монитор для просмотра воспроизводимого изображения. Если монитор включен, воспроизведением других дисков также можно управлять с помощью экрана монитора. (См. страницы 17 – 20).

Устройство автоматически распознает диск и начинает его воспроизведение (для DVD-дисков: автоматическое воспроизведение зависит от внутренней программы).

Если на текущем диске нет дискового меню, все дорожки будут воспроизводиться последовательно до тех пор, пока не произойдет смена источника или диск не будет извлечен.

Если при нажатии кнопки на экране появляется значок "⊘", значит, запрашиваемая операция не может быть выполнена приемником.

- Иногда операция не выполняется и при отсутствии значка "⊘".

Вставка диска.

Воспроизведение начинается автоматически.

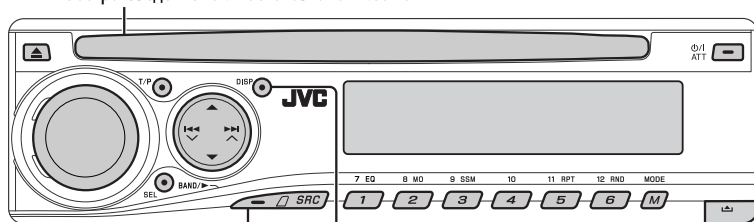

Начало воспроизведения при необходимости.

Изменение отображаемой информации



Истекшее время воспроизведения → Уасы → Текущего названия и номера раздела



Истекшее время воспроизведения → Уасы
Название дорожки ← Имя папки



Истекшее время воспроизведения и номер текущей дорожки → Уасы и номер текущей дорожки



Истекшее время воспроизведения и номер текущей дорожки → Уасы и номер текущей дорожки
Название дорожки ← Название альбома/исполнитель (имя папки*)
← (имя файла*)



Истекшее время воспроизведения и номер текущей дорожки → Уасы и номер текущей дорожки
Название дорожки*2 ← Название диска/исполнитель*2

Запрещение извлечения диска



Для отмены блокировки повторите эту же процедуру.

*1 Если файл не содержит информацию тегов или для настройки "TAG DISP" установлено значение "TAG OFF" (см. стр. 28), появляется имя папки и имя файла. Индикатор TAG не загорится.

*2 Для звукового компакт-диска отображается "NO NAME".

Операции с помощью панели управления

Нажатие (или удерживание нажатыми) следующих кнопок позволяет выполнять следующие операции...

Тип диска			7 EQ 12 RND (Нумерованные кнопки) *3
DVD Video	Нажать: Выбор раздела Удерживать: Перемотка раздела назад или в перед *1	Выбор названия	Во время останова: определение местоположения названия При воспроизведении или во время паузы; Определение местоположения раздела
DivX/MPEG	Нажать: Выберите дорожку Удерживать: Перемотка дорожки назад или вперед *2	Выберите папку	Непосредственный поиск определенной папки
VCD	Нажать: Выберите дорожку Удерживать: Перемотка дорожки назад или вперед *1	—	Непосредственный поиск определенной дорожки (функция PBC не используется)
MP3/WMA/WAV	Нажать: Выберите дорожку Удерживать: Перемотка дорожки назад или вперед *1	Выберите папку	Непосредственный поиск определенной папки
CD	Нажать: Выберите дорожку Удерживать: Перемотка дорожки назад или вперед *1	—	Непосредственный поиск определенной дорожки

*1 Скорость поиска меняется на $\times 2 \Rightarrow \times 10$ на мониторе.

*2 Скорость поиска меняется на $\blacktriangleright 1 \Rightarrow \blacktriangleright 2$ на мониторе.

*3 Нажмите для выбора номеров от 1 до 6, удерживайте для выбора номеров от 7 до 12.

После нажатия MODE, нажмите следующие кнопки для выполнения следующих операций...

Тип диска		11 RPT 	12 RND
DVD Video	Пропуск 10 разделов (при воспроизведении или во время паузы)	CHP RPT: Повтор текущего раздела TIT RPT: Повтор текущего названия	—
DivX/MPEG	Пропуск 10 дорожек (внутри одной папки)	TRK RPT: Повтор текущей дорожки FLDR RPT: Повтор текущей папки	—
VCD	Пропуск 10 дорожек (функция PBC не используется)	TRK RPT: Повтор текущей дорожки (функция PBC не используется)	DISC RND: Произвольное воспроизведение всех дорожек (функция PBC не используется)
MP3/WMA/WAV	Пропуск 10 дорожек (внутри одной папки)	TRK RPT: Повтор текущей дорожки FLDR RPT: Повтор текущей папки	FLDR RND: Произвольное воспроизведение всех дорожек текущей папки, а затем дорожек других папок DISC RND: Произвольное воспроизведение всех дорожек
CD	Пропуск 10 дорожек	TRK RPT: Повтор текущей дорожки	DISC RND: Произвольное воспроизведение всех дорожек

• Чтобы отключить повторное или произвольное воспроизведение, выберите "RPT OFF" или "RND OFF".

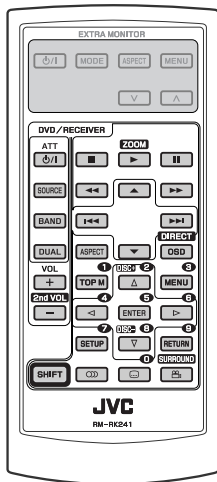

*1, 2, 3, 4, 5: См. стр. 16.

- : Останов воспроизведения
- : Пауза (покадровое воспроизведение при нажатии в режиме паузы)
- : Начало воспроизведения
- : Поиск раздела путем перемотки назад или вперед *1
 - Медленное воспроизведение *2 во время паузы. Звук не слышен.
- : *Нажать*: Выбор раздела (при воспроизведении или во время паузы)
Удерживать: Поиск раздела путем перемотки назад или быстрой перемотки вперед *3
- : Выбор названия
- : Выбор языка звукозаписи
- : Выбор языка субтитров
- : Выбор угла обзора



Непосредственный поиск раздела или названия

- 1 Выберите поиск раздела или названия.



- 2 Введите требуемый номер.

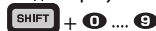

- 3

Использование функций, управляемых с помощью меню...

- 1

- 2 Выберите элемент для воспроизведения.



- 3

РУССКИЙ

- : Останов воспроизведения
- : Пауза (покадровое воспроизведение при нажатии в режиме паузы)
- : Начало воспроизведения
- : Поиск дорожки путем перемотки назад или вперед *4
- : *Нажать*: Выберите дорожку
Удерживать: Поиск дорожки путем перемотки назад или быстрой перемотки вперед *5
- : Выберите папку
- : • Переход назад или вперед примерно на 5 минут (индексный поиск).
 • Выбор раздела.
- : DivX: Выбор языка субтитров
- : DivX: Выбор языка звукозаписи



Непосредственный поиск дорожки (в той же папке) или папки

- 1 Выберите поиск дорожки или папки.

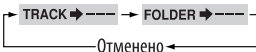



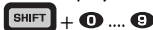





- 2 Введите требуемый номер.











- 3







Продолжение на следующей странице

-  : Останов воспроизведения
-  : Пауза (покадровое воспроизведение при нажатии в режиме паузы)
-  : Начало воспроизведения
-   : Поиск дорожки путем перемотки назад или вперед *¹
 - Медленное воспроизведение *² во время паузы. Звук не слышен. (Медленное воспроизведение назад не работает).
-   : *Нажать:* Выберите дорожку
Удерживать: Поиск дорожки путем перемотки назад или быстрой перемотки вперед *³
-  : Выбор звукового канала (ST: стерео, L: левый, R: правый)



Отмена воспроизведения PVC...

- 1 
 - 2  +  
 - 3 Введите требуемый номер.
 +  ... 
 - 4 
- Для возобновления использования функции PVC нажмите  / .







-  : Останов воспроизведения
-  : Пауза
-  : Начало воспроизведения
-   : Поиск дорожки путем перемотки назад или вперед *¹
-   : *Нажать:* Выбор дорожек
Удерживать: Поиск дорожки путем перемотки назад или быстрой перемотки вперед *³
-   : Выберите папку

Непосредственный поиск дорожки (в той же папке) или папки







- 1 Выберите поиск дорожки или папки.
 +  
- 





Отменено ←
- 2 Введите требуемый номер.
 +  ... 
 - 3 

-  : Останов воспроизведения
-  : Пауза
-  : Начало воспроизведения
-   : Поиск дорожки путем перемотки назад или вперед *¹
-   : *Нажать:* Выбор дорожек
Удерживать: Поиск дорожки путем перемотки назад или быстрой перемотки вперед *³

Непосредственный поиск дорожки



- 1 Выберите поиск дорожки.
 +  
- 

Отменено ←
- 2 Введите требуемый номер.
 +  ... 
 - 3 

*1 Скорость поиска меняется на $\times 2 \Rightarrow \times 5 \Rightarrow \times 10 \Rightarrow \times 20 \Rightarrow \times 60$ на мониторе при неоднократном нажатии.

*2 Скорость замедленной перемотки меняется на $\blacktriangleleft 1/32 \Rightarrow \blacktriangleleft 1/16 \Rightarrow \blacktriangleleft 1/8 \Rightarrow \blacktriangleleft 1/4 \Rightarrow \blacktriangleleft 1/2$ на мониторе при неоднократном нажатии.

*3 Скорость поиска меняется на $\times 2 \Rightarrow \times 10$ на мониторе.

*4 При неоднократном нажатии скорость поиска $\blacktriangleleft 1 \Rightarrow \blacktriangleleft 2 \Rightarrow \blacktriangleleft 3$ на мониторе меняется.

*5 Скорость поиска меняется на $\blacktriangleleft 1 \Rightarrow \blacktriangleleft 2$ на мониторе.

Увеличение изображения—крупный план (DVD/DivX/MPEG Video/VCD)

При воспроизведении движущегося изображения...

- 1 Удерживая нажатой **SHIFT**, нажмите неоднократно **ZOOM**.



- 2 Перемещение увеличенного участка.



- Чтобы отменить увеличение, выберите “ZOOM OFF”.

Операции с помощью строки состояния (DVD/DivX/MPEG Video/VCD)

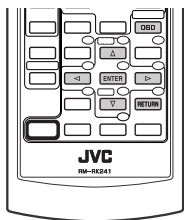

Эти операции можно выполнять на мониторе с помощью пульта дистанционного управления.

- 1 **Отобразите строку состояния на экране (см. стр. 18).**

OSD (два раза)

- 2 **Выберите элемент.**



- 3 **Подтвердите выбор.**

ENTER

Если появилось всплывающее меню...



- Для закрытия всплывающего меню нажмите **RETURN**.
- Информацию о вводе времени и чисел см. далее.

- 4 **Удалите строку состояния.**

OSD

Ввод времени и чисел

Нажмите **Δ** **▽** для смены номера, затем нажмите **◀** **▶** для перехода к следующему элементу.

- При каждом нажатии **Δ** **▽**, номер увеличивается или уменьшается на единицу.
- После ввода номеров нажмите **ENTER**.
- Вводить завершающие нули (последние две цифры в приведенных выше примерах) необязательно.

Пример: Поиск по времени

DVD: _:__:__ (Пример: 1:02:00)

Нажмите **Δ** один раз, затем нажмите **▶** два раза для перехода к третьему элементу, нажмите **Δ** два раза и затем нажмите **ENTER**.

Строки состояния

Пример: Видео DVD-диск

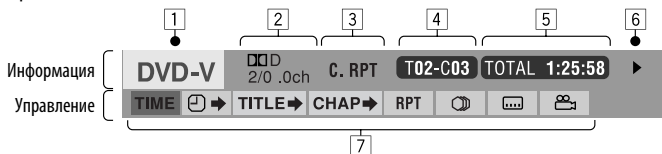

1 Тип диска

2 • Видео DVD-диск/DTS-CD: Тип формата и канал

- VCD: звукового сигнала
PBC

3 Режим воспроизведения *1

Видео DVD-диск: **T. RPT**: Повтор названия

C. RPT: Повтор раздела

DivX/MPEG Video: **T. RPT**: Повтор дорожки

F. RPT: Повтор папки

VCD *2: **T. RPT**: Повтор дорожки

D. RND: Произвольное воспроизведение

T. INT: Вступление дорожки *3

4 Информация о воспроизведении

T02-C03 Текущее название или раздел

TRACK 01 Текущая дорожка

F001-T001 Текущая папка/дорожка

5 Отображение времени

TOTAL Время от начала воспроизведения диска (для Видео DVD-диск – время от начала воспроизведения текущего названия).

T. REM Видео DVD-диск: Оставшееся время для названия
VCD: Оставшееся время для диска

TIME Время, прошедшее от начала воспроизведения текущего раздела или дорожки

REM Оставшееся время воспроизведения текущего раздела или дорожки.

6 Состояние воспроизведения

- ▶ Воспроизведение
- ▶▶ / ◀◀ Поиск вперед или назад
- ▶ / ◀ Замедленное воспроизведение вперед или назад

|| Пауза

■ Останов

7 Значки операций

TIME Изменение индикатора времени (см. 5)

▶ → Поиск времени (Введите время, к которому необходимо перейти внутри текущего названия или диска).

TITLE → Поиск названия (по номеру)

CHAP → Поиск раздела (по номеру)

TRACK → Поиск дорожки (по номеру)

🗣️ Смена языка звучания или звукового канала

📄 Смена языка субтитров

📐 Смена угла просмотра

RPT Повторное воспроизведение *1

INT Прослушивание вступлений *3

RND Воспроизведение в произвольном порядке *1

*1 Дополнительную информацию о повторном или произвольном воспроизведении см. на стр. 14.

*2 Когда не используется функция PBC.

*3 Воспроизведение первых 15 секунд...

TRACK INTRO: Все дорожки на текущем диске.

FOLDER INTRO: Первые дорожки всех папок текущего диска.

Операции с помощью экрана управления (DivX/MPEG Video/MP3/WMA/WAV/CD)

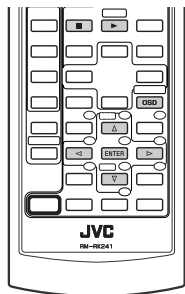

Эти операции можно выполнять на мониторе с помощью пульта дистанционного управления.

- 1 **Отобразите экран управления.**
DivX/MPEG Video: Нажмите во время воспроизведения.
MP3/WMA/WAV/CD: Отображается автоматически во время воспроизведения.
- 2 **Выберите столбец "Folder" или "Track" (кроме компакт-диска).**
- 3 **Выберите папку или дорожку.**
- 4 **Начало воспроизведения.**
DivX/MPEG Video: Нажмите / .
MP3/WMA/WAV/CD: Воспроизведение начинается автоматически.

Экран управления

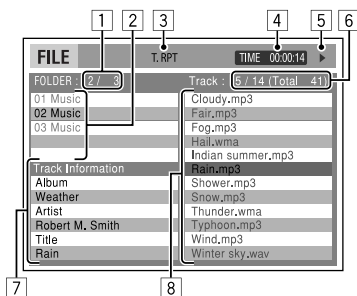

Пример: Диск MP3/WMA/WAV

- 1 Номер текущей папки/общее число папок
- 2 Список папок с выбранной текущей папкой
- 3 Выбранный режим воспроизведения
- 4 Истекшее время воспроизведения текущей дорожки
- 5 Значок режима работы (▶, ■, II, ▶▶, ◀◀)
- 6 Номер текущей дорожки/общее число дорожек в текущей папке (общее число дорожек на диске)
- 7 Информация о дорожке
- 8 Список дорожек с выбранной текущей дорожкой

Выбор режима воспроизведения

- 1 Пока отображается экран управления...



В области списка папок на экране управления отображается экран выбора режима воспроизведения.

- 2 Выберите режим воспроизведения.



- 3 Выберите элемент.



- 4 Подтвердите выбор.



*1 Недоступно для DivX/MPEG Video

*2 Недоступно для компакт-диска

Режим	Функции воспроизведения
F. RPT (повтор папки):	Повтор текущей папки
T. RPT (повтор дорожки):	Повтор текущей дорожки
F. INT (вступление папки):	Воспроизведение первых 15 секунд первых дорожек из всех папок текущего диска.
T. INT (вступление дорожки):	Воспроизведение первых 15 секунд всех дорожек текущего диска.
D. RND (произвольное воспроизведение):	Произвольное воспроизведение всех дорожек
F. RND (произвольная папка):	Произвольное воспроизведение всех дорожек текущей папки, а затем дорожек других папок

Операции с помощью экрана списка (DivX/MPEG Video/MP3/WMA/WAV) ■

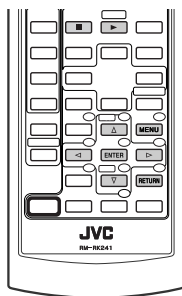

Эти операции можно выполнять на мониторе с помощью пульта дистанционного управления.

Перед воспроизведением можно отобразить список папок или список дорожек, чтобы проверить их содержимое и начать воспроизведение дорожки.

1 Отобразите список папок во время останова.



2 Выберите элемент из списка папок.



- Отображается список дорожек выбранной папки.
- Чтобы вернуться к списку папок, нажмите **RETURN**.

3 Выберите дорожку для воспроизведения.



- MP3/WMA/WAV: Отображается экран управления (см. стр. 19).

Экран списка

Folder: 153/240		Track: 154/198		Page: 4/ 6	
fol130	fol140	fol150	fol160		
fol131	fol141	fol151	fol161		
fol132	fol142	fol152	fol162		
fol133	fol143	fol153	fol163		
fol134	fol144	fol154	fo164		
fol135	fol145	fol155	fo165		
fol136	fol146	fol156	fo166		
fol137	fol147	fol157	fo167		
fol138	fol148	fol158	fo168		
fol139	fol149	fol159	fo169		

Пример: Список папок

- 1 Номер текущей папки/общее число папок
- 2 Номер текущей дорожки/общее число дорожек в текущей папке
- 3 Текущая страница/общее число входящих в список страниц
- 4 Текущая папка/дорожка (выделена)

Прслушивание с устройства автоматической смены компакт-дисков

Изменение отображаемой информации
(см. стр. 13)

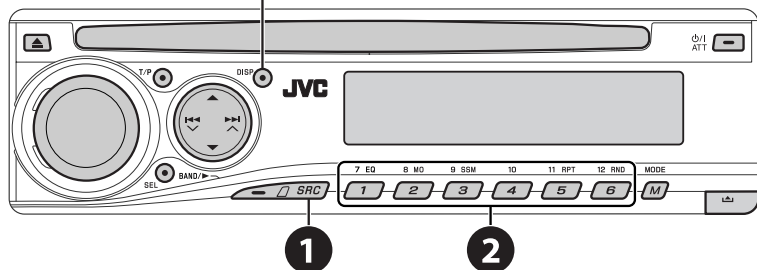

Для подключения к данному приемнику рекомендуется использовать устройство автоматической смены компакт-дисков компании JVC, совместимое с MP3.

- Можно воспроизводить только обычный компакт-диск (включая CD-текст) и диски MP3.

- 1 Выберите "CD-CH".**
- 2 Выберите диск для воспроизведения.**

Нажать: Выбор диска с номером от 1 до 6.
Удерживать: Выбор диска с номером от 7 до 12.

	<i>Нажать:</i> Выберите дорожку <i>Удерживать:</i> Перемотка дорожки назад или вперед
	MP3: Выбор папок

После нажатия **MODE** , нажмите следующие кнопки для выполнения следующих операций...

	Пропуск 10 дорожек (MP3: внутри одной папки)
11 RPT 	TRK RPT: Повтор текущей дорожки FLDR RPT: MP3: Повтор всех дорожек из текущей папки DISC RPT: Повтор всех дорожек текущего диска
12 RND 	FLDR RND: MP3: Произвольное воспроизведение всех дорожек текущей папки, а затем дорожек следующей папки DISC RND: Произвольное воспроизведение всех дорожек текущего диска MAG RND: Произвольное воспроизведение всех дорожек вставленных дисков

- Чтобы отключить повторное или произвольное воспроизведение, выберите "RPT OFF" или "RND OFF".

Прослушивание тюнера DAB



1 Выберите "DAB".

2 Выберите диапазон частот.

DAB1 → DAB2 → DAB3

3 Поиск блока трансляции.

Поиск вручную: Удерживайте нажатой одну из кнопок, пока на дисплее не замигает индикатор "MANU", а затем неоднократно нажмите кнопку.

4 Выберите службу (основную или дополнительную) для прослушивания.

Сохранение служб DAB в памяти

При прослушивании службы DAB...



Включение или выключение функции резервного приема сообщений о движении на дорогах (TA) или PTY

- Операции в точности соответствуют описанию для радиостанций FM RDS на стр. 12.
- Невозможно сохранять коды PTY отдельно для тюнера DAB и для тюнера FM.

Отслеживание той же программы—Поиск альтернативной частоты

- **Во время приема службы DAB:** Если автомобиль находится в регионе, где прием службы невозможен, приемник автоматически настраивается на другой блок трансляции или радиостанцию FM RDS, транслирующую ту же программу.
- **Во время приема радиостанции FM RDS:** При поездке по региону, где служба DAB транслирует ту же программу, что и радиостанция FM RDS, приемник автоматически настраивается на службу DAB.

В исходных настройках, выполненных на заводе-изготовителе, режим альтернативного приема включен.

Информация о деактивации приема на альтернативных частотах см. на стр. 28.

Прослушивание с проигрывателя iPod или D.

Изменение отображаемой информации

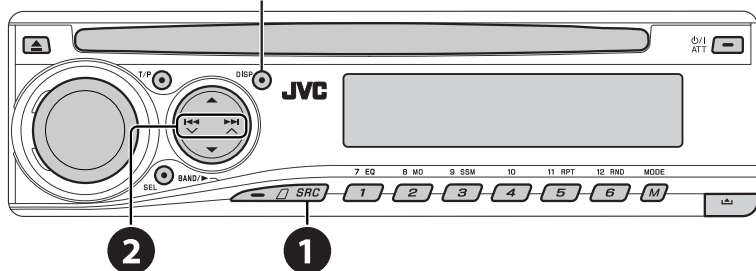

Перед включением устройства подключите одно из следующих устройств (приобретаются отдельно) к разьему устройства автоматической смены компакт-дисков, расположенному на задней панели устройства.

- Интерфейсного адаптера для iPod — KS-PD100 для управления iPod.
- Интерфейсного адаптера для проигрывателя D. — KS-PD500 для управления проигрывателем D.

Подготовка

Убедитесь в том, что для настройки внешнего входа выбрано значение “CHANGER” (см. стр. 28).

- 1 Выберите “IPOD” или “D. PLAYER”.
- 2 Выберите песню для воспроизведения.

Выбор дорожки из меню

1 Перейдите главное меню.



- Данный режим отключается, если в течение 5 секунд не выполнено ни одного действия.

2 Выберите необходимое меню.



Для iPod:

PLAYLIST ↔ ARTISTS ↔ ALBUMS ↔ SONGS
↔ GENRES ↔ COMPOSER ↔ (возврат на начало)

Для проигрывателя D.:

PLAYLIST ↔ ARTIST ↔ ALBUM ↔ GENRE ↔
TRACK ↔ (возврат на начало)

3 Подтвердите выбор.



- Для возврата в предыдущее меню нажмите ▲.
- Если выбрана дорожка, воспроизведение начинается автоматически.
- Удерживая ◀◀ ◻ / ▶▶ ▶, можно пропустить сразу 10 элементов.



Пауза или останов воспроизведения

- Повторное нажатие кнопки возобновляет воспроизведение.



Нажать: Выбор дорожек
Удерживать: Перемотка дорожки назад или вперед

Продолжение не следующей странице

MODE



После нажатия **M**, нажмите следующие кнопки для выполнения следующих операций...

<p>11 RPT 5</p>	<p>ONE RPT:</p>	<p>Функционирует аналогично "Repeat One" или "Режим повтора → Один трек".</p>
	<p>ALL RPT:</p>	<p>Функционирует аналогично "Repeat All" или "Режим повтора → Все".</p>
<p>12 RND 6</p>	<p>ALBM RND*:</p>	<p>Функции, аналогичные функции "Shuffle Albums" проигрывателя iPod.</p>
	<p>SONG RND/RND ON:</p>	<p>Функционирует аналогично "Shuffle Songs" или "Произв. Воспроизв. → Включить".</p>

• Чтобы отключить повторное или произвольное воспроизведение, выберите "**RPT OFF**" или "**RND OFF**".

* iPod: Работает только при выборе значения "ALL" в элементе "ALBUMS" главного меню "MENU".

Прослушивание с других внешних устройств

Изменение отображаемой информации

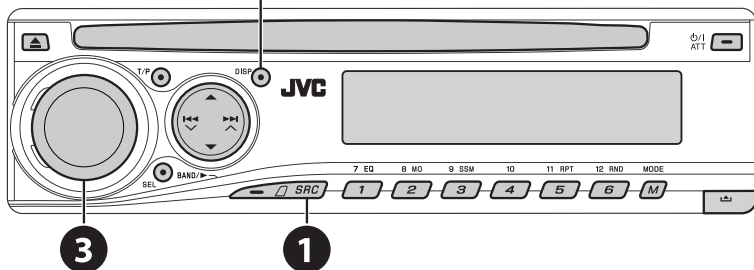

К расположенному сзади разъему устройства автоматической смены компакт-дисков можно подключить внешнее устройство с помощью коммуникационного адаптера KS-U57 (не входит в комплект поставки) или дополнительного адаптера входа KS-U58 (не входит в комплект поставки). Убедитесь в том, что для настройки внешнего входа выбрано значение "EXT IN" (см. стр. 28).

- 1 Выберите "EXT IN".
- 2 Включите подключенное устройство и начните воспроизведение звука с его помощью.
- 3 Настройте громкость.
- 4 Настройка необходимого звука (См. страницы 25 и 26).

Концептуальная схема подключения внешних устройств

- Информацию о подключении см. в Руководство по установке/подключению (в отдельном издании).

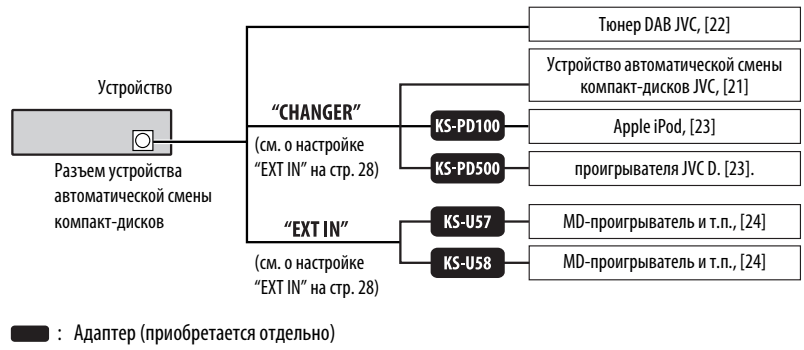

Выбор запрограммированного режима звучания

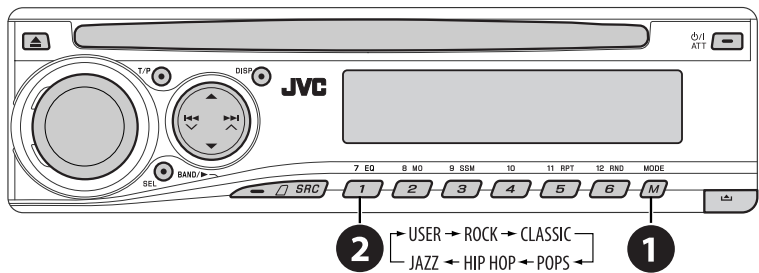

Индикатор (Для)	Запрограммированные настройки	BAS (низкие частоты)	TRE (верхние частоты)	LOUD (громкость)
USER (Бемольный звук)		00	00	OFF
ROCK (Музыка в стиле рок или диско)		+03	+01	ON
CLASSIC (Классическая музыка)		+01	-02	OFF
POPS (Легкая музыка)		+04	+01	OFF
HIP HOP (Музыка в стиле фанк или рэп)		+02	00	ON
JAZZ (Джазовая музыка)		+02	+03	OFF

Настройка звучания



2 Настройте уровень.



BAS *1 (низкие частоты) Настройте низкие частоты.	от -06 до +06
TRE *1 (верхние частоты) Настройте верхние частоты.	от -06 до +06
FAD *2 (микшер) Настройка баланса передних и задних динамиков.	от R06 до F06
BAL (баланс) Настройка баланса левых и правых динамиков.	от L06 до R06
LOUD *1 (громкость) Увеличьте низкие и высокие частоты для получения хорошо сбалансированного звучания при низком уровне громкости.	LOUD ON или LOUD OFF
VOL.A *3 (настройка громкости) Настройка и сохранение самонастраиваемого уровня громкости для каждого источника в сравнении с уровнем громкости FM.	от -05 до +05; по умолчанию: 00
VOL (громкость) Настройте громкость.	от 00 до 30 (или 50) *4

*1 При настройке верхних и нижних частот или громкости выполненная настройка сохраняется для текущего выбранного режима звучания (C-EQ), включая режим "USER" (пользовательский).

*2 При использовании системы с двумя динамиками установите для уровня баланса значение "00".

*3 Для источника FM настройка невозможна. Появляется надпись "FIX".

*4 В зависимости от настройки регулятора усиления. (Подробнее см. на стр. 28).

Общие настройки—PSM

Можно изменять параметры PSM (предпочитаемый режим настройки), которые перечислены в таблице на стр. 27 и 28.

1 Войдите в настройки PSM.



2 Выберите параметр PSM.



3 Выберите или настройте выбранный элемент PSM.



4 Повторите действия 2 и 3 для настройки других параметров PSM, если необходимо.

5 Завершите процедуру.



Индикатор	Элемент (__: По умолчанию)	Настройки, [страница для справки]
DEMO Демонстрация функций дисплея	<ul style="list-style-type: none"> • DEMO ON • DEMO OFF 	<ul style="list-style-type: none"> : Если в течение 20 секунд не будет выполнено операций, начнется демонстрация функций дисплея, [5]. : Отмена.
CLK DISP *1 Отображение часов	<ul style="list-style-type: none"> • ON • OFF 	<ul style="list-style-type: none"> : Когда устройство выключено, время постоянно отображается на дисплее. : Отмена; Если устройство выключено, при нажатии “DISP” время отображается примерно в течение 5 секунд, [5].
CLOCK H Настройка часа	0 – 23 (1 – 12)	: По умолчанию: 0 (0:00), [5].
CLOCK M Настройка минуты	00 – 59	: По умолчанию: 00 (0:00), [5].
24H/12H Формат отображения времени	<ul style="list-style-type: none"> • 12H • 24H 	: Описание настройки см. на стр. 5.
CLK ADJ Настройка часов	<ul style="list-style-type: none"> • AUTO • OFF 	<ul style="list-style-type: none"> : Встроенные часы автоматически настраиваются с помощью данных СТ (время на часах) в сигнале RDS. : Отмена.
AF-REG *2 Прием на альтернативных частотах/прием региональных передач	<ul style="list-style-type: none"> • AF • AF REG • OFF 	<ul style="list-style-type: none"> : Если принимаемые сигналы ослабевают, устройство переключается на другую радиостанцию или службу (программа может отличаться от принимаемой в текущий момент программы), [12]. : Если принимаемые сигналы ослабевают, устройство переключается на другую радиостанцию, передающую в эфир ту же программу. : Отмена (нельзя выбрать, если для “DAB AF” установлено значение “AF ON”).
PTY-STBY Резервный PTY	OFF , кодов PTY (см. стр. 11)	: Включение функции резервного приема PTY с помощью одного из кодов PTY, [11, 12].
TA VOL Громкость передачи сообщений о движении на дорогах	VOL 00 – VOL 30 или 50 *3	: По умолчанию: VOL 15, [12].
P-SEARCH *2 Поиск программ	<ul style="list-style-type: none"> • ON • OFF 	<ul style="list-style-type: none"> : Активация поиска программы, [12]. : Отмена.

*1 Если подача питания не прекращается при выключении зажигания автомобиля, рекомендуется выбрать “OFF” для сохранения заряда аккумулятора автомобиля.

*2 Только для радиостанций FM RDS.

*3 В зависимости от настройки “AMP GAIN”.

Индикатор	Элемент (__: По умолчанию)	Настройки, [страница для справки]
DAB AF * ⁴ Поиск альтернативной частоты	<ul style="list-style-type: none"> • AF ON • AF OFF 	<ul style="list-style-type: none"> : Отслеживание программы среди служб DAB и радиостанций FM RDS, [22]. : Отмена.
DIMMER Затемнение	<ul style="list-style-type: none"> • ON • OFF 	<ul style="list-style-type: none"> : Затемнение подсветки дисплея. : Отмена.
TEL Отключение звука телефона	<ul style="list-style-type: none"> • MUTING 1/ MUTING 2 • OFF 	<ul style="list-style-type: none"> : Выберите любой из параметров, обеспечивающий отключение звука воспроизведения при использовании сотового телефона. : Отмена.
SCROLL * ⁵ Прокрутка	<ul style="list-style-type: none"> • ONCE • AUTO • OFF 	<ul style="list-style-type: none"> : Однократная прокрутка информации дорожки. : Повторная прокрутка (через 5-секундные интервалы). : Отмена. (Независимо от настройки прокрутку экрана можно осуществлять, удерживая нажатой кнопку DISP.)
EXT IN * ⁶ Ввод внешних сигналов	<ul style="list-style-type: none"> • CHANGER • EXT IN 	<ul style="list-style-type: none"> : Использование устройства автоматической смены компакт-дисков JVC [21], Apple iPod или проигрывателя JVC D. [23]. : Использование любого внешнего устройства, [24].
TAG DISP Отображение тегов	<ul style="list-style-type: none"> • TAG ON • TAG OFF 	<ul style="list-style-type: none"> : Отображение метки во время воспроизведения дорожек MP3/WMA/WAV. : Отмена.
AMP GAIN Регулятор усиления	<ul style="list-style-type: none"> • LOW PWR • HIGH PWR 	<ul style="list-style-type: none"> : VOL 00 – VOL 30 (Выберите значение из этого интервала, если максимальная мощность динамика меньше 50 Вт, что позволит предотвратить его выход из строя.) : VOL 00 – VOL 50
IF BAND Полоса промежуточных частот	<ul style="list-style-type: none"> • AUTO • WIDE 	<ul style="list-style-type: none"> : Повышение избирательности тюнера для устранения интерференционных помех от соседних радиостанций. (Сопровождается потерей стереоэффекта). : Могут возникать интерференционные помехи от соседних радиостанций, но качество звучания при этом не ухудшается и сохраняется стереоэффект.

*⁴ Отображается только при подключении тюнера DAB.

*⁵ Некоторые буквы или символы не будут отображаться правильно (или не будут отображаться) на дисплее.

*⁶ Отображается только при выборе одного из следующих источников—FM, AM, DAB или DISC.

Меню настройки диска

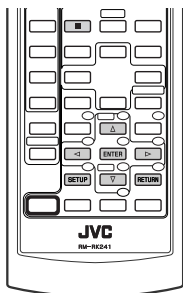

Эти операции можно выполнять на мониторе с помощью пульта дистанционного управления.

- Во время останова перейдите в меню настройки диска.**

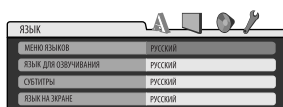

- Выберите меню.**

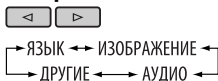

- Выберите элемент для настройки.**

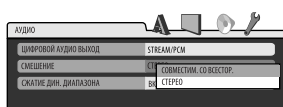

- Для закрытия всплывающего меню нажмите **RETURN**.

- Выберите параметр.**



Для возврата на стандартный экран



Меню	Элемент	Настройка
ЯЗЫК	МЕНЮ ЯЗЫКОВ	Выбор исходного языка для меню диска. См. также раздел "Коды языков" на стр. 36.
	ЯЗЫК ДЛЯ ОЗВУЧИВАНИЯ	Выбор исходного языка звучания. См. также раздел "Коды языков" на стр. 36.
	СУБТИТРЫ	Выбор исходного языка субтитров или удаление субтитров (ВЫКЛЮЧЕНО). См. также раздел "Коды языков" на стр. 36.
	ЯЗЫК НА ЭКРАНЕ	Выбор языка для отображения на экране.

Продолжение не следующей странице

Меню	Элемент	Настройка
ИЗОБРАЖЕНИЕ	ТИП МОНИТОРА	<p>Выбор типа монитора для просмотра широкоэкрannого изображения на мониторе.</p> <p>16:9 4:3 ПОЧТОВЫЙ ЯЩИК 4:3 PAN SCAN</p> 
	ПОЗИЦИЯ OSD	<p>Выбор положения строки состояния на мониторе.</p> <ul style="list-style-type: none"> • 1 : Самое высокое положение • 2 : Самое низкое положение (пропадают инструкции под меню настройки диска)
	ТИП ФАЙЛА	<p>Выбор типа воспроизводимого файла.</p> <ul style="list-style-type: none"> • АУДИО : Воспроизведение файлов MP3/WMA/WAV. • ВИДЕО : Воспроизведение файлов DivX/MPEG Video.
АУДИО	ЦИФРОВОЙ АУДИО ВЫХОД	<p>Выбор формата сигнала, поступающего от терминала DIGITAL OUT (оптический).</p> <ul style="list-style-type: none"> • ВЫКЛЮЧЕНО : Отмена. • ТОЛЬКО РСМ : Выберите для усилителя или декодера, не совместимого с Dolby Digital, DTS и MPEG Audio, или при подключении записывающего устройства. • ЦИФРОВОЙ DOLBY/РСМ : Выберите для усилителя или декодера, совместимого с Dolby Digital. • ПОТОК/РСМ : Выберите для усилителя или декодера, совместимого с Dolby Digital, DTS и MPEG Audio.
	СМЕШЕНИЕ	<p>При воспроизведении многоканального диска этот параметр влияет на сигнал разъемов LINE OUT (и терминала DIGITAL OUT, если для параметра "ЦИФРОВОЙ АУДИО ВЫХОД" выбрано значение "ТОЛЬКО РСМ").</p> <ul style="list-style-type: none"> • СОВМЕСТИМ. СО ВСЕСТОР : Выберите для получения многоканального объемного звучания при подключении усилителя, совместимого с Dolby Surround. • СТЕРЕО : Обычно выбирается данный режим.
	СЖАТИЕ ДИН. ДИАПАЗОНА	<p>Можно наслаждаться мощным звуком при низком и среднем уровне громкости во время воспроизведения программного обеспечения Dolby Digital.</p> <ul style="list-style-type: none"> • АВТО : Выберите, чтобы применить действия к программному обеспечению многоканального кодирования (за исключением одноканального и двухканального программного обеспечения). • ВКЛЮЧЕНО : Выберите для постоянного использования этой функции.
	ДРУГИЕ	DivX РЕГИСТРАЦИЯ

Обслуживание

Очистка разъемов

При частом отсоединении разъемы загрязняются. Чтобы снизить уровень загрязнения, периодически проводите очистку разъемов с помощью ватных валиков или ткани, смоченных спиртом, соблюдая при этом меры предосторожности во избежание повреждения разъемов.

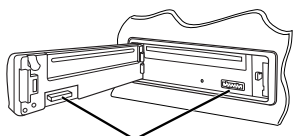

Разъем

Конденсация влаги

Влага может конденсироваться на линзе внутри устройства в следующих случаях:

- После включения автомобильного обогревателя.
- При повышении влажности внутри автомобиля.

Это может привести к неисправной работе устройства. В этом случае извлеките диск и оставьте приемник включенным на несколько часов, чтобы испарилась влага.

Как обращаться с дисками

При извлечении диска из футляра, нажмите на центральный держатель футляра и снимите диск, удерживая его за края.



- Всегда удерживайте диск за края. Не прикасайтесь к поверхности, на которой находится запись.

Чтобы поместить диск в футляр, аккуратно установите диск на центральный держатель (стороной с изображением вверх).

- После прослушивания обязательно помещайте диски в футляры.

Хранение дисков в чистом виде

Воспроизведение грязного диска может быть некорректным. Если диск загрязнится, протрите его мягкой тканью по прямой линии от центра к краю.



- Не используйте растворитель (например, обычное средство для чистки кассет, распыляемые средства, разбавитель, бензин и т.д.) для чистки дисков.

Прослушивание новых дисков

Вблизи внутреннего и внешнего краев новых дисков иногда бывают грубые выступы. Такой диск не может быть загружен в приемник.



Чтобы удалить такие пятна, потрите их карандашом или шариковой ручкой и т.д.

Не используйте следующие диски:

Изогнувшийся диск



Диск с наклейкой



Диски с остатками наклейки



Диск с наклеиваемой этикеткой



Необычная форма

Дополнительная информация о приемнике

Общие сведения

Включение питания

- Для включения питания приемника также можно использовать кнопку SRC. Если источник готов, воспроизведение также начинается.

Выключение питания

- Если питание отключается во время прослушивания диска, при последующем включении питания воспроизведение диска начнется автоматически.

FM/AM/RDS

Сохранение радиостанций

- Во время поиска SSM...
 - Выполняется программирование принимаемых радиостанций для кнопок № 1 (наименьшая частота) - № 6 (наибольшая частота).
 - По завершении использования функции SSM будет выполнена автоматическая настройка на радиостанцию, сохраненную под номером 1.
- При сохранении радиостанций предыдущие запрограммированные радиостанции удаляются, и сохраняются новые радиостанции.

Операции с FM RDS

- Для правильной работы функции сеть-отслеживающего приема требуется два типа сигналов RDS—PI (идентификация программы) и AF (альтернативная частота). Если прием указанных данных осуществляется неправильно, функция сеть-отслеживающего приема не будет работать.
- Если осуществляется прием сообщений о движении на дорогах с помощью резервного приема TA, уровень громкости автоматически меняется на запрограммированный (TA VOL), когда текущий уровень ниже запрограммированного.
- Когда функция приема на альтернативных частотах включена (выбрано AF), автоматически включается сеть-отслеживающий прием. С другой стороны, функцию сеть-отслеживающего приема невозможно отключить, не отключая режим альтернативного приема. (См. стр. 27 и 28).

- Дополнительную информацию об услуге RDS см. на странице <<http://www.rds.org.uk>>.

Диск

Общие сведения

- В этом руководстве слова “дорожка” и “файл” взаимозаменяемы в случае ссылки на файлы DivX/MPEG Video/MP3/WMA/WAV и их имена.
- На данном приемнике можно воспроизводить диски диаметром 8 см.
- Если на один диск записаны файлы разных типов, данный на данном приемнике будут воспроизводиться только файлы формата звукового компакт-диска (CD-DA).

Установка диска

- Если диск вставляется верхней стороной вниз, на дисплее поочередно появляются надписи “PLEASE” и “EJECT”. Нажмите ▲ для извлечения диска.

Извлечение диска

- Если в течение 15 секунд извлеченный диск не будет вынут, он автоматически помещается обратно в загрузочный отсек в целях защиты от загрязнения. Воспроизведение начинается автоматически.
- После извлечения диска появляется надпись “NO DISC” и невозможно использовать некоторые кнопки. Вставьте другой диск или нажмите кнопку SRC для выбора другого источника воспроизведения.

Воспроизведение дисков однократной или многократной записи

- Данное устройство может распознавать до 5 000 файлов и 250 папок (до 999 файлов в папке).
- Данное устройство может распознавать имена файлов или папок длиной до 25 символов.
- Используйте только “завершенные” диски.
- На данном приемнике возможно воспроизведение дисков с несколькими сеансами записи; однако, незавершенные сеансы будут пропускаться при воспроизведении.
- Данное устройство может не воспроизводить некоторые диски и файлы с неподходящими характеристиками или режимами записи.
- Для считывания диска многократной записи может потребоваться больше времени.

Воспроизведение файлов MP3/WMA/WAV

- Максимальное количество символов для названий папок и файлов составляет 25 символов, для информации тега MP3/WMA/WAV – 128 символов.
- Данный приемник может воспроизводить файлы с расширением <.mp3>, <.wma> или <.wav> (не зависит от регистра).
- Устройство может отображать названия альбомов, имена артистов (исполнителей) и тег (версии 1,0, 1,1, 2,2, 2,3 или 2,4) для файлов MP3/WMA/WAV.

• Данный приемник может обрабатывать только однокбайтовые символы. Все остальные символы отображаются неправильно.

- Данный приемник может воспроизводить файлы, записанные в режиме VBR (переменная скорость в битах).

Для файлов, записанных в режиме VBR, по-разному отображается время от начала воспроизведения.

- Данный приемник не может воспроизводить следующие файлы:
 - файлы MP3, закодированные в форматах MP3i и MP3 PRO;
 - файлы MP3, закодированные в формате Layer 1/2;
 - файлы WMA, закодированные в формате “без потерь”, профессиональном и голосовом форматах;
 - файлы WMA, основой которых служит формат, отличный от формата Windows Media® Audio;
 - файлы WMA, защищенные от копирования по методу DRM;
 - файлы, содержащие данные, например, ATRAC3 и т.д.
 - Файлы AAC и файлы OGG.

Воспроизведение файлов DivX

- Данное устройство может воспроизводить файлы DivX с расширениями <.divx>, <.div>, <.avi> (независимо от регистра).
- Данное устройство поддерживает форматы DivX 6.x, 5.x, 4.x и 3.11.
- Данное устройство поддерживает файлы формата DivX Media: <.divx> или <.avi>.
- Данное устройство отображает уникальный регистрационный код “DivX Video on Demand” (технология VOD подобна технологии управления цифровыми правами (DRM—Digital Rights Management)). Для получения дополнительной информации об активации см. страницу в Интернете <www.divx.com/vod>.

- Звуковой поток должен соответствовать характеристикам MP3 или Dolby Digital.
- Данное устройство не поддерживает формат GMC (Global Motion Compression).
- Файл, закодированный в режиме чересстрочной развертки, может воспроизводиться неправильно.
- Индексный поиск:

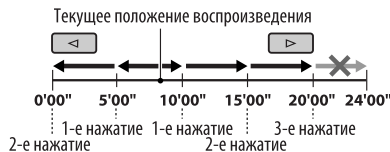

- Данный приемник не может воспроизводить следующие файлы:

- Файлы, закодированные с использованием кодека, отличного от DivX.
- Дополнительную информацию о DivX можно получить по адресу <<http://www.divx.com>>.

Смена источника звука

- При смене источника воспроизведение прекращается (извлечения диска не происходит). При повторном выборе “DISC” в качестве источника звука воспроизведение диска начнется с того места, где оно было остановлено.

Воспроизведение файлов MPEG Video

- Данное устройство может воспроизводить файлы MPEG Video с расширениями <.mpg> или <.mpeg>.
- Звуковой поток должен соответствовать характеристикам MPEG1 Audio Layer 2.
- Данный приемник не может воспроизводить следующие файлы:
 - Файлы WMV (Windows Media Video)
 - Файлы в формате RM (Real Media)

DAB

- Даже при сохранении дополнительной службы запрограммировать можно только основную службу DAB.
- При сохранении новой службы DAB с тем же запрограммированным номером происходит удаление ранее запрограммированной службы DAB.

Продолжение не следующей странице

Проигрыватель iPod или D.

- При включении этого устройства проигрыватель iPod или D. заряжается через него.
- При подключении проигрывателя iPod или D. все операции из проигрывателя iPod или D. запрещаются. Все операции выполняйте с устройства.
- Текстовая информация может отображаться неправильно.
- Если текстовая информация содержит более 8 символов, она прокручивается на дисплее. Это устройство может отображать до 40 символов.

Примечание:

При управлении проигрывателем iPod или D. некоторые операции могут выполняться неправильно. В этом случае см. веб-узел компании JVC:

Для пользователей iPod: <<http://www.jvc.co.jp/english/car/support/ks-pd100/index.html>>

Для пользователей проигрывателя D.:
<<http://www.jvc.co.jp/english/car/support/ks-pd500/index.html>>

Общие настройки—PSM







- Если для элемента “AMP GAIN” настройка “HIGH PWR” меняется на “LOW PWR” и при этом для уровня громкости установлено значение больше “VOL 30”, приемник автоматически меняет уровень громкости на “VOL 30”.

Меню настройки диска



- Если на диске нет записи для выбранного языка, автоматически будет использоваться исходный язык. Кроме того, для некоторых дисков первоначальные настройки языка не будут работать в соответствии с настройкой из-за внутреннего программирования дисков.
- При выборе элемента “16:9” для изображения с форматом 4:3 происходит преобразование его ширины, и изображение слегка изменяется.
- Даже при выбранном параметре “4:3 PAN SCAN” для некоторых дисков размер экрана может быть “4:3 ПОЧТОВЫЙ ЯЩИК”.

Значки на экране

При воспроизведении на мониторе могут временно появляться следующие значки:

- : Воспроизведение
- : Пауза
- : Для дисков DVD-Video/VCD:
Медленное воспроизведение
- : Видео DVD-диск: Обратное медленное воспроизведение
- : Поиск вперед
- : Поиск назад

DVD: Приведенные ниже значки отображаются в начале демонстрации изображения, содержащего:

- : Субтитры на нескольких языках
- : Звукозаписи на нескольких языках
- : Несколько углов обзора

Доступные символы дисплея

- Допустимые символы
- Отображение индикаторов

А	Б	В	Г	Д	Е	Ж	З	И	Й	К	Л	М
А	Б	В	Г	Д	Е	Ж	З	И	Й	К	Л	М
Н	О	П	Р	С	Т	У	Ф	Х	Ц	Ч	Ш	Щ
Н	О	П	Р	С	Т	У	Ф	Х	Ц	Ч	Ш	Щ
Ъ	Ы	Ь	Э	Ю	Я	Ё	А	В	С	Д	Е	Ф
'	И	Ь	Э	И	Я	Е	А	Д	С	Д	Е	Ф
G	H	I	J	K	L	M	N	O	P	Q	R	S
G	H	I	J	K	L	M	N	O	P	Q	R	S
T	U	V	W	X	Y	Z	0	1	2	3	4	5
T	U	V	W	X	Y	Z	0	1	2	3	4	5
6	7	8	9	-	/	<	>	промежуток				
6	7	8	9	-	/							

О звуках, воспроизводимых через задние терминалы

- **Через аналоговые терминалы (выход для динамиков/LINE OUT):** передается двухканальный сигнал. При воспроизведении диска с многоканальным кодированием выполняется преобразование многоканальных сигналов. Воспроизведение звука в формате DTS невозможно. (АУДИО—СМЕШЕНИЕ: см. стр. 30.)
- **Через терминал DIGITAL OUT (оптический):**
Через данный терминал передаются цифровые сигналы (линейный PCM, Dolby Digital, DTS, MPEG Audio). (Более подробную информацию см. в приведенной ниже таблице.)
Для воспроизведения многоканального звука Dolby Digital, DTS и MPEG Audio подключите к данному терминалу усилитель или декодер, совместимый с этими многоканальными источниками и установите правильное значение для настройки “ЦИФРОВОЙ АУДИО ВЫХОД”. (См. стр. 30.)

Выходные сигналы, поступающие от терминала DIGITAL OUT

Выходные сигналы различаются, в зависимости от значения параметра “ЦИФРОВОЙ АУДИО ВЫХОД”, указанного в меню настройки (см. страницу 30).

Выходные сигналы	Выходной сигнал			
	ПОТОК/PCM	ЦИФРОВОЙ DOLBY/PCM	ТОЛЬКО PCM	ВЫКЛЮЧЕНО
Видео DVD-диск	48 кГц, 16/20/24-бит линейный PCM	48 кГц, 16-бит линейный стерео PCM *		
	96 кГц, линейный PCM	48 кГц, 16-бит линейный стерео PCM		
	Dolby Digital	Поток бит Dolby Digital	48 кГц, 16-бит линейный стерео PCM	ВЫКЛЮЧЕНО
	DTS	Поток бит DTS		
	MPEG Audio	Поток бит MPEG	48 кГц, 16-бит линейный стерео PCM	
Звуковой компакт-диск, видео компакт-диск	44,1 кГц, 16-бит линейный стерео PCM / 48 кГц, 16-бит линейный стерео PCM			
Audio CD с DTS	Поток бит DTS			
DivX	Dolby Digital	Поток бит Dolby Digital	48 кГц, 16-бит линейный стерео PCM	
	MPEG Audio	32/44,1/48 кГц, 16-бит линейный PCM		
MPEG	44,1/48 кГц, 16-бит линейный PCM			
MP3/WMA	32/44,1/48 кГц, 16-бит линейный PCM			
WAV	44,1 кГц, 16-бит линейный стерео PCM			

* Если диски не защищены от записи, от терминала DIGITAL OUT могут поступать 20-битные или 24-битные цифровые сигналы (в соответствии с исходной скоростью передачи данных).

Продолжение не следующей странице

Коды Языков

Код	Язык	Код	Язык	Код	Язык	Код	Язык	Код	Язык
AA	Афарский	FA	Персидский	KL	Гренландский	OC	Окитан	ST	Сесотхо
AB	Абхазский	FI	Финский	KM	Камбоджийский	OM	(Афан) Оромо	SU	Суданский
AF	Африкаанс	FJ	Фиджи	KN	Дравидийский	OR	Ория	SW	Суахили
AM	Амхарский	FO	Фарерский	KO	Корейский (KOR)	PA	Папјабі	TA	Тамильский
AR	Арабский	FY	Фризский	KS	Кашмирский	PL	Польский	TE	Телугу
AS	Ассамский	GA	Ирландский	KU	Курдский	PS	Пашто, пушту	TG	Таджикский
AY	Аймара	GD	Гаэльский	KY	Киргизский	PT	Португальский	TH	Тайский
AZ	Азербайджанский	GL	Галисийский	LA	Латинский	QU	Кечуа	TI	Тигриния
BA	Башкирский	GN	Гуарани	LN	Лингала	RM	Ретороманский	TK	Туркменский
BE	Белорусский	GU	Гуярати	LO	Лаосский	RN	Курунди	TL	Тагальский
BG	Болгарский	HA	Хауса	LT	Литовский	RO	Румынский	TN	Сетсвана
BH	Бихарийский	HI	Хинди	LV	Латвийский, латышский	RW	Кинаруанда	TO	Тонга
BI	Бисламийский	HR	Хорватский	MG	Малагасийский	SA	Санскрит	TR	Турецкий
BN	Бенгальский, бангла	HU	Венгерский	MI	Маори	SD	Синдхи	TS	Тсонго
BO	Тибетский	HY	Армянский	MK	Македонский	SG	Саньё	TT	Татарский
BR	Бретонский	IA	Интерлингва	ML	Малайялам	SH	Сербо-хорватский	TW	Тви
CA	Каталанский	IE	Интерлингво	MN	Монгольский	SI	Сингальский	UK	Украинский
CO	Корсиканский	IK	Инупиак	MO	Молдавский	SK	Словацкий	UR	Урду
CS	Чешский	IN	Индонезийский	MR	Маратхи	SL	Словенский	UZ	Узбекский
CY	Валлийский	IS	Исландский	MS	Малайский (MAY)	SM	Самоанский	VI	Вьетнамский
DZ	Дзонг-кэ	IW	Иврит	MT	Мальтийский	SN	Шона	VO	Волапак
EL	Греческий	JI	Идиш	MY	Бирманский	SO	Сомали	WO	Волоф
EO	Эсперанто	JW	Яванский	NA	Науруанский	SQ	Албанский	XH	Коса
ET	Эстонский	KA	Грузинский	NE	Непальский	SR	Сербский	YO	Йоруба
EU	Баскский	KK	Казахский	NO	Норвежский	SS	Сисвази	ZU	Зулусский

Устранение проблем

Не всякое нарушение в работе устройства является результатом его неисправности. Перед обращением в сервисный центр проверьте следующее.

	Симптомы	Способы устранения/Причины
Общие сведения	<ul style="list-style-type: none">• Не слышен звук динамиков.	<ul style="list-style-type: none">• Установите оптимальный уровень громкости.• Проверьте кабели и соединения.
	<ul style="list-style-type: none">• Приемник не работает.	Перенастройте приемник (см. стр. 2).
FM/AM	<ul style="list-style-type: none">• Автоматическое программирование SSM не работает.	Сохраните радиостанции вручную.
	<ul style="list-style-type: none">• Статические помехи при прослушивании радио.	Плотно подсоедините антенну.
Все диски	<ul style="list-style-type: none">• Диск не воспроизводится.	Вставьте диск правильно.
	<ul style="list-style-type: none">• Диск не может быть воспроизведен и или извлечен.	<ul style="list-style-type: none">• Снимите блокировку с диска (см. стр. 13).• Принудительно извлеките диск (см. стр. 2).
	<ul style="list-style-type: none">• Диски однократной и многократной записи не воспроизводятся.• Нельзя пропустить дорожки дисков однократной или многократной записи.	<ul style="list-style-type: none">• Вставьте заверченный диск.• Выполните завершение диска с помощью устройства, используемого для записи.
	<ul style="list-style-type: none">• Диск не распознается.	Принудительно извлеките диск (см. стр. 2).
	<ul style="list-style-type: none">• Иногда звук и изображения прерываются или искажаются.	<ul style="list-style-type: none">• Остановите воспроизведение на время езды по неровной дороге.• Смените диск.• Проверьте кабели и соединения.
	<ul style="list-style-type: none">• На мониторе не появляется изображение воспроизведения (DVD-Video/DivX/MPEG/VCD).	Неправильно подключен стояночный тормоз. (См. Руководство по установке и подключению.)
	<ul style="list-style-type: none">• Изображение вообще не появляется на мониторе.	<ul style="list-style-type: none">• Правильно подсоедините видеокабель.• Выберите правильный вход на мониторе.
	<ul style="list-style-type: none">• На мониторе отсутствуют левый и правый края изображения.	Выбор "4:3 ПОЧТОВЫЙ ЯЩИК" (см. стр. 30).

	Симптомы	Способы устранения/Причины
DivX/MPEG Video/MP3/WMA/WAV	• Диск не воспроизводится.	• Смените диск. • Запишите дорожки на подходящие диски, используя совместимое приложение (см.стр.4). • Добавьте к именам файлов расширение <.divx>, <.div>, <.avi>, <.mpg>, <.mpeg>, <.mp3>, <.wma>, или <.wav>.
	• Слышен шум.	Пропустите дорожку или смените диск.
	• На считывание требуется больше времени.	Время считывания зависит от степени сложности конфигурации папки или файла. Не используйте слишком сложную иерархию с большим количеством папок.
	• Дорожки невозможно воспроизвести намеченным образом.	Порядок воспроизведения определяется при записи файлов.
	• Во время отображения изображения при воспроизведении файла DivX/MPEG Video отсутствует звук.	• Запишите звуковые дорожки, используя для файлов DivX звуковой поток MP3 или Dolby Digital. • Запишите звуковые дорожки, используя для файлов MPEG Video звуковой поток MPEG1 Audio Layer 2.
	• Время от начала воспроизведения неправильное.	Это иногда происходит во время воспроизведения. Причиной является способ записи дорожек.
	• На дисплее поочередно появляются надписи "PLEASE" и "EJECT".	Вставьте диск, содержащий дорожки подходящего формата.
	• Не отображаются правильные символы (т.е. название альбома).	Данное устройство может отображать только буквы (латинские и кириллицу верхнего регистра), цифры и ограниченное число символов.
устройство автоматической смены компакт-дисков	• На дисплее появляется надпись "NO DISC".	Вставьте диск в загрузочное отверстие.
	• На дисплее появляется надпись "NO MAG".	Вставьте загрузочный механизм.
	• На дисплее появляется надпись "RESET 8".	Правильно подключите приемник к устройству автоматической смены компакт-дисков и нажмите кнопку сброса устройства автоматической смены компакт-дисков.
	• На дисплее появляется надпись "RESET 1" – "RESET 7".	Нажмите кнопку сброса устройства автоматической смены компакт-дисков.
	• Устройство автоматической смены компакт-дисков не работает.	Перенастройте приемник (см. стр. 2).
DAB	• На дисплее появляется надпись "noSIGNAL".	Перейдите в область с более сильным сигналом.
	• На дисплее появляется надпись "RESET 8".	Правильно подключите устройство к тюнеру DAB и выполните перенастройку устройства (см. стр. 2).
	• Тюнер DAB совсем не работает.	Отключите и вновь подключите устройство к тюнеру DAB и выполните перенастройку устройства (см.стр. 2).
	• На дисплее появляется надпись "ANTENNA".	Проверьте кабели и соединения.

Симптомы	Способы устранения/Причины
<ul style="list-style-type: none"> • Проигрыватель iPod или D. не включается или не работает. 	<ul style="list-style-type: none"> • Проверьте соединительный кабель и подключение. • Зарядите батарею. • Обновите версию микропрограммы.
<ul style="list-style-type: none"> • Звук искажается. 	Отключите эквалайзер на устройстве или на проигрывателе iPod или D.
<ul style="list-style-type: none"> • На дисплее появляется надпись "NO IPOD" или "NO DP". 	<ul style="list-style-type: none"> • Проверьте соединительный кабель и подключение. • Зарядите батарею.
<ul style="list-style-type: none"> • Воспроизведение останавливается. 	Наушники отключаются в процессе воспроизведения. Перезапустите операцию воспроизведения с помощью панели управления (см.стр. 23).
<ul style="list-style-type: none"> • Звук не слышен при подключении с iPod nano. 	<ul style="list-style-type: none"> • Отключите наушники от iPod nano. • Обновите версию встроенного программного обеспечения iPod nano.
<ul style="list-style-type: none"> • Звук не слышен. • При подключении проигрывателя D. на дисплее появляется сообщение "ERROR 01". 	Отключите адаптер от проигрывателя D. Затем подключите его снова.
<ul style="list-style-type: none"> • На дисплее появляется надпись "NO FILES" или "NO TRACK". 	Нет сохраненных дорожек. Импортируйте дорожки в проигрыватель iPod или D.
<ul style="list-style-type: none"> • На дисплее появляется надпись "RESET 1" – "RESET 7". 	Отключите адаптер от устройства и от проигрывателя iPod или D. Затем подключите его снова.
<ul style="list-style-type: none"> • На дисплее появляется надпись "RESET 8". 	Проверьте соединение между адаптером и этим устройством.
<ul style="list-style-type: none"> • Элементы управления проигрывателя iPod или D. не работают после отключения от устройства. 	Выполните сброс проигрывателя iPod или D.

- Изготовлено по лицензии компании Dolby Laboratories. Долби и знак в виде двойной буквы D являются товарными знаками компании Dolby Laboratories.
- "DTS" и "DTS Digital Out" являются зарегистрированными торговыми марками DTS, Inc.
- "DVD Logo" является товарным знаком DVD Format/Logo Licensing Corporation, зарегистрированным в США, Японии и других странах.
- "DivX", "DivX Ultra Certified" и соответствующие логотипы являются торговыми марками компании DivX, Inc. и используются в соответствии с лицензией.
- Логотип "DivX® Ultra Certified"
- Воспроизводит видеофайлы в формате DivX® всех версий (включая DivX® 6) и поддерживает расширенные функции представления медиа-контента файлов формата DivX® и воспроизведение файлов формата DivX® Media
- Microsoft и Windows Media являются либо зарегистрированными торговыми марками или торговыми марками корпорации Microsoft в США и/или других странах.
- iPod является торговой маркой Apple Computer, Inc., зарегистрированной в США и других странах.

Технические характеристики

РУССКИЙ

БЛОК УСИЛИТЕЛЕЙ ЗВУКА	Максимальная выходная мощность:	Передние/Задние:	50 Вт на каждый канал
	Длительная выходная мощность (RMS):	Передние/Задние:	19 Вт на канал в при 4 Ω, от 40 Гц до 20 000 Гц и не более чем 0,8% общего гармонического искажения
	Импеданс нагрузки:		4 Ω (допустимо от 4 Ω до 8 Ω)
	Диапазон настройки тембра:	Низкие частоты:	±12 дБ при 100 Гц
		Верхние частоты:	±12 дБ при 10 кГц
	Отношение сигнал/помеха:		70 дБ
	Уровень выходного аудиосигнала:	Цифровой (DIGITAL OUT: оптический):	Длина сигнала: 660 нм Уровень выходного сигнала: от -21 дБ мВт до -15 дБ мВт
		Уровень линейного выхода/полное сопротивление:	нагрузка 2,5 В/20 кΩ (полная шкала)
		Импеданс выходного сигнала:	1 кΩ
	Система кодирования цвета:		PAL
Выход видеосигнала (композитный):		1 Vp-p/75 Ω	
Другие терминалы:	устройство автоматической смены компакт-дисков		

БЛОК РАДИОПРИЕМНИКА	Диапазон частот:	FM1/FM2:	от 87,5 МГц до 108,0 МГц
		FM3:	от 65,00 МГц до 74,00 МГц
		AM:	(СВ) от 522 кГц до 1 620 кГц (ДВ) от 144 кГц до 279 кГц
	Радиоприемник в диапазоне FM:	Полезная чувствительность:	11,3 dBf (1,0 μВ/75 Ω)
		50 дБ пороговая чувствительность:	16,3 dBf (1,8 μВ/75 Ω)
		Альтернативная отстройка (400 кГц):	65 дБ
		Частотная характеристика:	от 40 Гц до 15 000 Гц
		Разделение стереоканалов:	30 дБ
	Радиоприемник в диапазоне СВ:	Чувствительность/Избирательность:	20 μВ/35 дБ
	Радиоприемник в диапазоне ДВ:	Чувствительность:	50 μВ

БЛОК ПРОИГРЫВАТЕЛЯ DVD/КОМПАКТ-ДИСКОВ	Система обнаружение сигнала:		бесконтактное оптическое считывание (полупроводниковый лазер)	
	Число каналов:		2 канала (стерео)	
	Частотная характеристика:	DVD, $f_s=48$ кГц/96 кГц:		от 16 Гц до 22 000 Гц
		CD, $f_s=44,1$ кГц:		от 16 Гц до 20 000 Гц
	Динамический диапазон:		96 дБ	
	Отношение сигнал/помеха:		98 дБ	
	Коэффициент детонации:		в пределах допусков измерительной аппаратуры	
	DivX/MPEG Video:	Видео:	Макс. разрешение:	720 × 480 пикселей (30 кадров в секунду) 720 × 576 пикселей (25 кадров в секунду)
			Звук:	Скорость передачи данных: DivX: 32 кбит/с – 320 кбит/с MPEG Video: 32 кбит/с – 320 кбит/с
		Частота дискретизации:		DivX: MPEG-1: 32 кГц, 44,1 кГц, 48 кГц MPEG-2: 16 кГц, 22,05 кГц, 24 кГц MPEG Video: 32 кГц, 44,1 кГц, 48 кГц
	MP3:	Скорость передачи данных:		32 кбит/с – 320 кбит/с
		Частота дискретизации:		MPEG-1: 32 кГц, 44,1 кГц, 48 кГц MPEG-2: 16 кГц, 22,05 кГц, 24 кГц
	WMA:	Скорость передачи данных:		32 кбит/с – 320 кбит/с
Частота дискретизации:		22,05 кГц, 32 кГц, 44,1 кГц, 48 кГц		
WAV:	Скорость квантования в битах:		16-бит	
	Частота дискретизации:		44,1 кГц	

ОБЩИЕ ТРЕБОВАНИЯ	Электрическое питание:		Рабочее напряжение:	постоянное напряжение 14,4 В (допустимо от 11 В до 16 В)
	Система заземления:		отрицательное заземление	
	Допустимая рабочая температура:		от 0°C до +40°C	
	Габариты, мм (Ш × В × Г)	Монтажный размер (прибл.):		182 мм × 52 мм × 158 мм
		Размер панели (прибл.):		187 мм × 58 мм × 13 мм
	Масса (прибл.):		1,6 кг (без дополнительных принадлежностей)	

Конструкция и технические требования могут быть изменены без уведомления.

Дякуємо за придбання продукції JVC.

Перед роботою уважно ознайомтеся з усіма інструкціями; досягти найкращої роботи пристрою можна тільки добре розуміючи їх.

ВАЖЛИВО ДЛЯ ЛАЗЕРНИХ ПРИСТРОЇВ

1. ЛАЗЕРНИЙ ПРИСТРІЙ КЛАСУ 1
2. **УВАГА:** Не відкривайте верхню кришку. В пристрої немає частин, які міг би обслуговувати користувач; будь-яке обслуговування має виконуватися кваліфікованим сервісним спеціалістом.
3. **УВАГА:** У відкритому вигляді існує небезпека видимого та/або невидимого випромінювання, притаманного лазерним продуктам класу 1M. Не вдивляйтеся безпосередньо або за допомогою оптичних інструментів.
4. РОЗТАШУВАННЯ МАРКУВАННЯ: ЗАПОБІЖНЕ МАРКУВАННЯ ЗЗОВНІ ПРИСТРОЮ.

CAUTION VISIBLE AND/OR INVISIBLE CLASS 1M LASER RADIATION WHEN OPEN, DO NOT VIEW DIRECTLY WITH OPTICAL INSTRUMENTS. IEC60825-1:2001 (EN6)	ATTENTION RAYONNEMENT LASER VISIBLE ET/OU INVISIBLE DE CLASSE 1M UNE FOIS OUVERT, NE PAS REGARDER DIRECTEMENT AVEC DES INSTRUMENTS OPTIQUES. (FR)	AVISO RADIACIÓN LASER DE CLASE 1M VISIBLE Y/O INVISIBLE CUANDO ESTA ABIERTO, NO MIRAR DIRECTAMENTE CON INSTRUMENTAL OPTICO. (ESP)	VARNING SYNLIG OCH/ELLER OSYNLIG LASERSTRÅLNING, KLASS 1M, NÄR DENNA DEL ÄR ÖPPNAD, BETRAKTA EJ STRÅLEN MED OPTISKA INSTRUMENT. (SWE)	注意 ここを覗くと可視 及び/または不可視 のクラス1M レーザー放射が 出ます。 光学機器で直観 見ないでください。 (JPN)	CAUTION VISIBLE AND/OR INVISIBLE CLASS II LASER RADIATION WHEN OPEN, DO NOT STARE INTO BEAM. FDA 21 CFR (EN6)
--	---	---	---	--	--



[Тільки для
Європейського Союзу]

Примусове виймання диску



- Виймаючи диск, не впусіть його на підлогу.
- Якщо цей спосіб не спрацює, перезавантажте пристрій.

Як повторно налаштувати пристрій

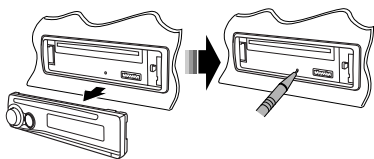

- Будуть також стерті зроблені вами настройки.

Мова, якою виводяться повідомлення:

У даній інструкції, з метою пояснення, наведено повідомлення англійською мовою. Мову, якою будуть виводитись інструкції на монітор, можна задати за допомогою налаштування "LANGUAGE" (див. стор. 29).

Користування режимом функцій

При натисненні кнопки M MODE пристрій переходить у функціональний режим, після цього цифрові кнопки та кнопки ▲/▼ працюють як різні функціональні кнопки.



Компанія JVC встановлює термін служби виробів JVC, що дорівнює 7 рокам, за умови дотримання правил експлуатації. Експлуатацію даного виробу може бути продовжено після закінчення терміну служби. Але ми радимо Вам звернутись до найближчого уповноваженого сервісного центру JVC для перевірки стану даного виробу. Також, якщо є потреба утилізації цього виробу, зверніться за консультацією до найближчого уповноваженого сервісного центру JVC.

ПОПЕРЕДЖЕННЯ:
Щоб запобігти нещасним випадкам
та пошкодженням

- НЕ встановлюйте даний пристрій у місцях, де він може
 - заважати повороту керма або переміщенню ручки переключення передач.
 - перешкоджати роботі таких пристроїв безпеки, як подушки безпеки.
 - затуляти огляд.
- НЕ виконуйте ніяких операцій з пристроєм під час керування авто.
- Якщо ж вам необхідно скористуватися пристроєм під час руху, уважно стежте за ситуацією на дорозі.
- Під час руху водій не повинен відволікатися і дивитись на монітор. Якщо автомобіль не на ручному гальмі, при спробі відтворення зображення на екрані монітора з'являється напис, "DRIVER MUST NOT WATCH THE MONITOR WHILE DRIVING.", і зображення не буде виводитися.
 - Це попередження з'являється тільки тоді, коли провід ручного гальма з'єднаний з ручним гальмом автомобіля (звертайтеся до Керівництва зі встановлення та з'єднання).

Цей продукт виготовлений за ліцензійною технологією, захищеною патентним та іншими правами захисту інтелектуальної власності США. Право на користування цією ліцензійною технологією може бути надане компанією Macrovision, і воно обмежує використання цього пристрою умовами домашнього використання та іншими обмеженнями перегляду, якщо вони не зняті компанією Macrovision. Відтворення або розбирання виробу заборонено.

Для безпеки...

- Не слід занадто підвищувати рівень гучності, оскільки при цьому приглушуються зовнішні звуки і керування машиною стає небезпечним.
- Зупинити машину перед виконанням складних операцій.

Температура в автомобілі...

Залишивши машину на тривалий час у жарку чи холодну погоду, перед роботою з пристроєм зачекайте, поки температура в автомобілі не стане нормальною.

ЗМІСТ

ПЕРЕДМОВА

Типи дисків, які можна програвати	4
Підготовка.....	5

РОБОТА

Основні функції	
• Панель керування	6
• Пульти дистанційного керування (RM-RK241)	7
Прослуховування радіо.....	10
Пошук вибраних програм FM RDS —PTY-пошук.....	11
Робота з дисками.....	13

ЗОВНІШНІ ПРИСТРОЇ

Прослуховування через пристрій зміни CD-дисків	21
Прослуховування тюнера DAB (цифрового радіомовлення)	22
Прослуховування програвачів iPod / D. player.....	23
Прослуховування інших зовнішніх компонентів.....	24

НАЛАШТУВАННЯ

Вибір запрограмованих режимів звучання	25
Загальні параметри — PSM	26
Меню налаштувань диску	29

ДОВІДКОВА ІНФОРМАЦІЯ

Обслуговування	31
Додаткова інформація про пристрій... ..	32
Пошук та усунення несправностей.....	37
Характеристики	40

Типи дисків, які можна програвати

Тип диску	Формат запису, тип файлу і т.і.	Можливість відтворення
DVD	DVD-Video (включає код країни "5") *1 	✓OK
	DVD-Audio/DVD-ROM	✗NO
DVD Одноразового/ багаторазового запису (DVD-диски стандартів R *2/- RW, +R/+RW *3)	DVD-Video	✓OK
	DivX Video	
	MPEG-1/MPEG-2 Video	
	MP3/WMA/WAV	✗NO
	JPEG/MPEG4	
DVD-VR, +VR		
DVD-RAM	Всі	✗NO
Двосторонній диск	DVD-сторона	✓OK
	Сторона, не призначена для DVD	✗NO
CD/VCD	Аудіо CD (CD-DA)/DTS-CD *4	✓OK
	VCD (Відео CD)	
	CD-Text	
	CD-ROM/CD-I (CD-I Ready)	✗NO
CD Одноразового/ багаторазового запису (CD-R/-RW)	CD-DA	✓OK
	DivX Video, VCD (Відео CD)	
	MPEG-1/MPEG-2 Video	
	MP3/WMA/WAV	
	JPEG/MPEG4	✗NO

*1 Якщо вставити відео DVD диск з неналежним кодом країни, на моніторі з'явиться напис "REGION CODE ERROR!" (Невірний код країни).

*2 Диски DVD-R, записані у форматі, який підтримує багато країн, можуть бути відтворені даним пристроєм (за виключенням двошарових дисків).

*3 Є можливість відтворювати диски +R/+RW із закритими сесіями запису (тільки відео-формат). Однак не рекомендується використовувати двошарові диски +R.

*4 Для того, щоб прослуховувати звук у форматі DTS, потрібно використовувати цифрове з'єднання (див. стор. 30 і 35).

Застереження при програванні дисків DualDisc

Сторона дисків "DualDisc", що не призначена для DVD, не відповідає стандартів цифрових аудіо компакт-дисків. Тобто, програвання тієї сторони дисків DualDisc, що не призначена для DVD, на цій системі не рекомендовано.

Попередження щодо налаштувань гучності

Шум при роботі дисків дуже низький порівняно з іншими джерелами. Перед програванням диску зменшіть гучність, щоб не допустити пошкодження гучномовців при раптовому збільшенні рівня вихідного сигналу.

Підготовка

Відміна демонстрації функцій дисплею та встановлення часу на годиннику.

• Див. також стор. 27.



- 1 Увімкніть живлення.
- 2 Увійдіть у режим налаштування PSM.
- 3 → 4 Відмініть демонстрацію функцій дисплею
Виберіть "DEMO", а потім "DEMO OFF".
- Встановіть час на годиннику
Виберіть "CLOCK H" (години) і встановіть години.
Виберіть "CLOCK M" (хвилини) і встановіть хвилини.
Виберіть "24H/12H", а потім "24H" (години) або "12H" (години).
- 5 Кінець процедури.

Від'єднання панелі управління

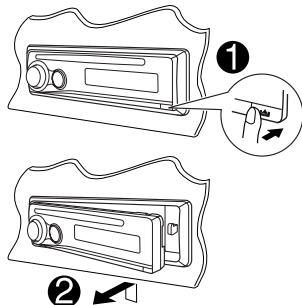

Приєднання панелі управління

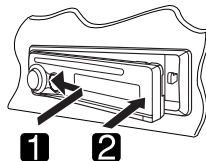

Основні функції — Панель керування

УКРАЇНА

- Вмикання та вимикання прийому повідомлень про стан дорожнього руху у режимі очікування.
- Пошук програм RDS [Утримувати].
- Увімкніть живлення.
- Вимикання живлення [Утримувати].
- Приглушення звуку (при увімкненому живленні).

Налаштування гучності [Повернути]

Висування диску.

Зміна інформації, що відображається на дисплеї.

Вікно дисплея

Завантажувальний отвір

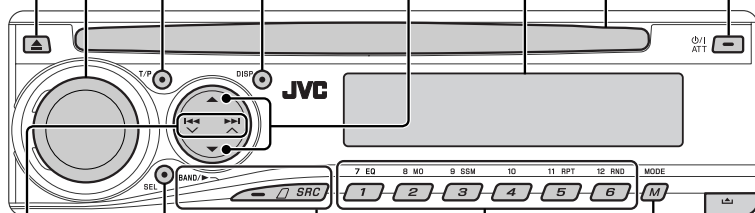

- Вибір режиму звучання.
- Ввести налаштування PSM [Утримувати].

- FM/AM/DAB: Перехід до запрограмованої станції/сервісу.
- DISC: Вибір розділу/назви/папки/доріжки/диску (пристрій зміни CD-дисків).

Від'єднання панелі.

- FM/AM/DAB: Пошук станції/блоку радіостанцій.
- DISC: Вибір розділу/доріжки.
- IPOD/D.PLAYER: Вибір доріжки.

BAND/▶

- FM/AM/DAB: Вибір діапазонів.
- DISC: Початок відтворення.

SRC

Вибір джерела.

FM/AM → DAB* → DISC* → CD-CH*/IPOD*/D.PLAYER* (або EXT IN) → (назад до початку)

Увійдіть у режим функцій.

Натисніть кнопку M MODE, потім одну з наступних кнопок (не пізніше, ніж за 5 секунд)...

EQ : Вибрати режим звучання.

MO : Вмикання та вимикання монофонічного прийому.

SSM : Автоматичне запам'ятовування станцій [Утримувати].

RPT : Вибрати відтворення з повтором.

RND : Вибрати відтворення у випадковому порядку.

▲/▼ : Пропуск 10 розділів/доріжок.

* Якщо ці джерела не готові або не підключені, вибрати їх не можна.

Вікно дисплея

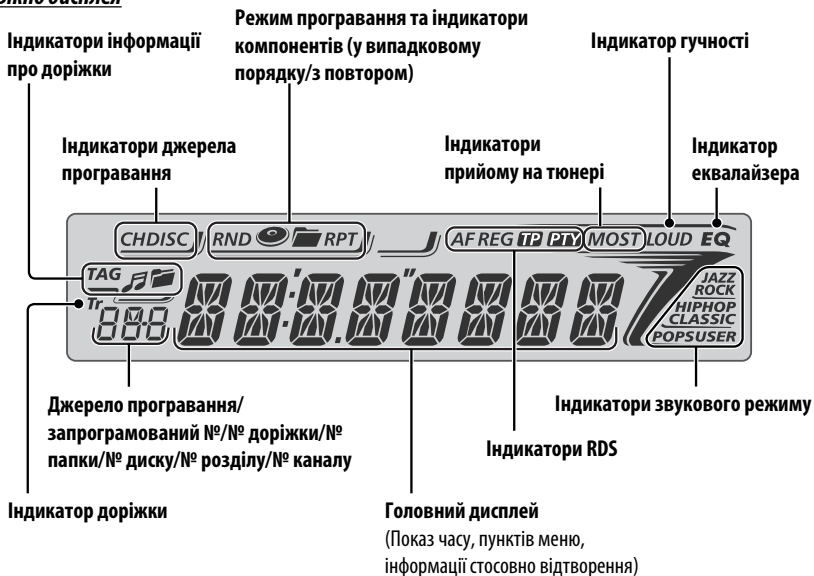

Основні функції — Пульт дистанційного керування (RM-RK241)

Встановлення літійової таблеткової батареї (CR2025)

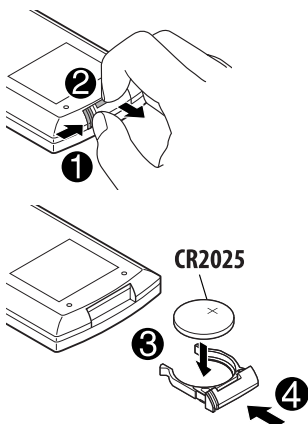

Перед використанням пульта дистанційного керування:

- Націльте дистанційний блок керування прямо на дистанційний датчик пристрою.
- НЕ ЗАЛИШАЙТЕ дистанційний датчик при сильному освітленні (під прямими променями сонця або штучного освітлення).



Продовження на наступній сторінці

Обережно:

Щоб запобігти нещасним випадкам та пошкодженням

- Не встановлюйте ніякі інші батареї, окрім CR2025 або її еквіваленту.
- Не залишайте пульт дистанційного керування у місцях дії прямого сонячного випромінювання (таких як приладова дошка) на тривалий час, бо він може вибухнути.
- Зберігайте батареї у місцях, недоступних для дітей.
- Не перезаряджайте батарею, не замикайте її на коротко, не розбирайте, не нагрівайте й не піддавайте дії вогню.
- Не зберігайте батарею з іншими металевими предметами.
- Не тикайте в батарею пінцетом або іншими інструментами.
- Викидаючи батарею або зберігаючи її, обгорніть її ізоляційною стрічкою.

EXTRA MONITOR

- 1 Кнопки керування монітором
 - При використанні монітора JVC моделі KV-MR9010 або KV-MH6510.

DVD/RECEIVER

- 2
 - При короткотривалому натисканні – увімкнення живлення, а при увімкненому живленні – зменшення звуку.
 - При натисканні та утриманні – вимкнення живлення.
- 3 Вибір джерела.
- 4 Вибирає діапазони FM, AM або DAB.
- 5 Ця функція не використовується для даного пристрою.
- 6 Ця функція не використовується для даного пристрою.
- 7 Регулювання рівня гучності.
 - 2nd VOL: Ця функція не використовується для даного пристрою.
- 8 *1
 - DVD-Video/DivX: Відображає меню диску.
 - VCD: Початок відтворення у режимі контролю відтворення.
- 9 *1 Вхід до меню налаштувань диску.
- 10 Кнопка SHIFT
- 11
 - (зупинка), ► (відтворення), || (пауза)
 - Кнопка ► (відтворення) також виконує функції кнопки ZOOM (збільшення), якщо її натиснути разом із кнопкою SHIFT (див. стор. 17).
- 12 При розширеному керуванні дисками:
 - ▲ / ▼:
 - DVD-Video: Вибирає назви.
 - DivX/MPEG Video/MP3/WMA/WAV: Вибирає папки, якщо вони є.
 - ◀◀ / ▶▶:
 - Пропуск у зворотному/прямому напрямку при короткотривалому натисканні.
 - Пошук у зворотному/прямому напрямку при натисканні та утриманні.
 - ◀◀ / ▶▶: Пошук у зворотному/прямому напрямку. *2

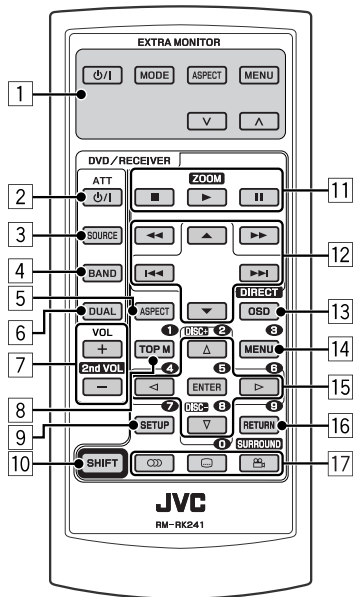

Для роботи з тюнером FM/AM:

- ▲ / ▼: Заміна запрограмованих станцій.
- ◀◀ / ▶▶:
 - При короткотривалому натисканні виконує автоматичний пошук станцій.
 - При натисканні та утриманні - пошук станцій власноруч.

При роботі з тюнером DAB:

- ▲ / ▼: Заміна запрограмованих сервісів.
- ◀◀ / ▶▶: – При короткочасному натисненні змінюється сервіс.
– При натисканні та утриманні - пошук груп.

Для роботи з програвачами Apple iPod/ JVC D. player:

- ▼: Призупинення/зупиняє або поновлює відтворення.
▲: Вхід до головного меню.
(Тепер ▲/▼/◀◀/▶▶ працюють як кнопки вибору меню).*3
- ◀◀ / ▶▶ (у режимі обирання опцій меню):
 - При короткочасному натисканні – вибір пункту (Потім натисніть ▼ для підтвердження вибору).
 - При натисканні та утриманні – перехід через 10 пунктів за один раз.
- ◀◀ / ▶▶:
 - Пропуск у зворотному/прямому напрямку при короткочасному натисненні.
 - Пошук у зворотному/прямому напрямку при натисненні та утриманні.

13 Відображає екранний рядок.

- Також виконує функції кнопки DIRECT, якщо її натиснути разом із кнопкою SHIFT.*4

14*1 DVD-Video/DivX: Відображає меню диску.

- VCD: Початок відтворення у режимі контролю відтворення.

15*1 Виконує вибір/налаштування.

- ◀ / ▷: DivX: Виконує пошук індексу під час відтворення.
- DISC +/-: Виконує заміну дисків, коли джерелом обрано "CD-CH".

16*1 Кнопка RETURN

- DVD-Video: Вибір мови звукової доріжки (CD), субтитрів (CC)*1 та кута (ANGLE)*5.
- DivX: Вибір мови звукової доріжки (CD), субтитрів (CC).
- VCD: Вибирає звуковий канал (CD).

Як вибрати номер



З'являється екран вводу...

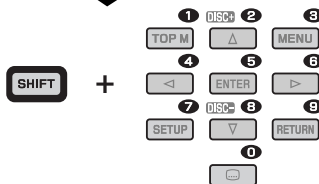

ENTER

Як вибрати запрограмовану станцію/сервіс



*1 Виконує функції цифрових кнопок при натисненні разом із кнопкою SHIFT.

– FM/AM/DAB: Вибирає запрограмовані станції/сервіси.

– DISC: Вибирає розділ/назву/папку/доріжку після входу у режим пошуку натисканням на кнопки SHIFT і DIRECT.

*2 Цією функцією не можна користуватись при роботі з пристроєм зміни CD-дисків.

*3 ▲: Повернення до попереднього меню.

▼: Підтвердження вибору.

*4 Безпосередній вибір назви/розділу/папки/доріжки можна зробити за допомогою цифрових кнопок (див. стор. 15 та 16).

*5 Також виконує функції кнопки SURROUND, якщо її натиснути разом із кнопкою SHIFT (ця функція не використовується при роботі з цим пристроєм).

Прослуховування радіо

Зміна інформації, що відображається на дисплеї (за виключенням станцій RDS)

→ Годинник ↔ Частота

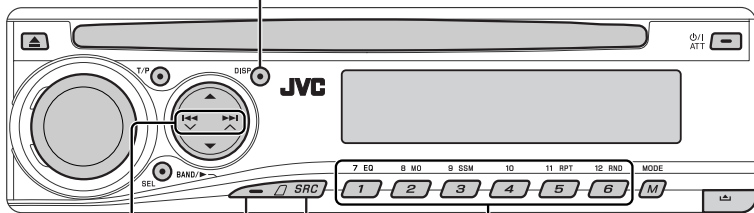

Вибрати запрограмовану станцію.

УКРАЇНА

- 1 Вибрати "FM/AM".
- 2 Вибір діапазонів.
→ FM1 → FM2 → FM3 → AM
- 3 Пошук станції для прослуховування — Auto Search.

Пошук у ручному режимі: Утримуйте натиснутою одну з кнопок доки "M" блимає на дисплеї, після чого повторно натисніть ту саму кнопку.

Загорається, коли від радіостанції FM-стерео є прийом сигналу достатньої потужності.



Примітка:
FM1 і FM2: 87,5 МГц – 108,0 МГц
FM3: 65,00 МГц – 74,00 МГц

Коли прийом радіостанції FM-стерео утруднений

- 1 MODE **M**
- 2 **8 MO** → MONO → MONO OFF (Скасовано)
Прийом покращується, але стереоефект буде втрачено.
• Загорається індикатор MO.

Автоматичне запам'ятання FM-станцій — SSM (Послідовна пам'ять станцій з сильним сигналом)

Ви можете занести в пам'ять шість станцій у кожному діапазоні.

- 1 BAND/▶ → FM1 → FM2 → FM3 → AM
- 2 MODE **M**

- 3 9 SSM **3** [Утримання] **SSM**

Пошук та занесення у пам'ять локальних FM-станцій з найсильнішими сигналами виконується у FM-діапазоні автоматично.

Ручне занесення у пам'ять

Напр.: FM-станції на частоті 92,5 МГц у ділянку пам'яті під номером 4 для діапазону FM1.

- 1 BAND/▶ → FM1 → FM2 → FM3 → AM
- 2 92.5
- 3 10 **4** [Утримання] **92.5**

Пошук вибраних програм FM RDS — РТУ-пошук

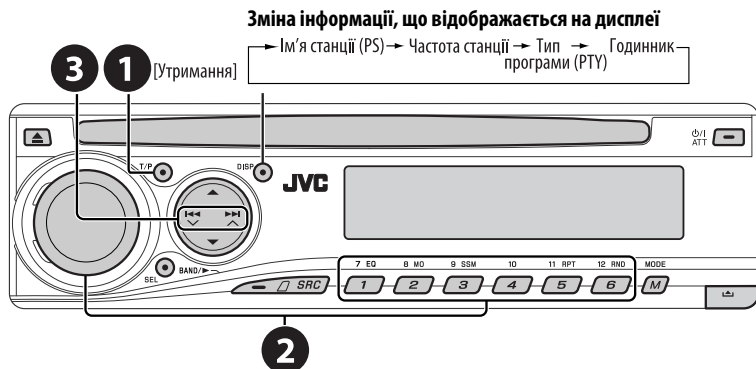

- 1** Вмикання РТУ-пошуку.
- 2** Виберіть один з РТУ-кодів (типів програм).
Для більш детального ознайомлення дивіться наступне.
- 3** Почати пошук.
Якщо буде знайдена станція, що транслює програму з тим самим РТУ-кодом, що обраний вами, відбудеться налаштування на цю станцію.

Занесення у пам'ять улюблених типів програм

Коди ваших улюблених РТУ програм можна зберігати на цифрових кнопках.

- 1** Виберіть код РТУ (дивіться стовпець праворуч).
- 2** Виберіть цифрову кнопку.
7 EQ 8 MD 9 SSM 10 11 RPT 12 RND
1 2 3 4 5 6
[Утримання]
- 3** Повторіть етапи 1 і 2 для збереження інших кодів РТУ.
- 4** T/P



Занесення кодів РТУ на цифрові кнопки (1 – 6):

1	2	3	4	5	6
POP M	ROCK M	EASY M	CLASSICS	AFFAIRS	VARIED

Коди РТУ (вибір за допомогою ручки керування):

NEWS, AFFAIRS, INFO, SPORT, EDUCATE, DRAMA, CULTURE, SCIENCE, VARIED, POP M (музика), ROCK M (музика), EASY M (музика), LIGHT M (музика), CLASSICS, OTHER M (музика), WEATHER, FINANCE, CHILDREN, SOCIAL, RELIGION, PHONE IN, TRAVEL, LEISURE, JAZZ, COUNTRY, NATION M (музика), OLDIES, FOLK M (музика), DOCUMENT

Вмикання та вимикання прийому програм ТА/PTY у режимі очікування

Прийом повідомлень про стан дорожнього руху у режимі очікування	Індикатор	Прийом вибраних програм у режимі очікування	Індикатор
Натисніть ^{T/P}  для вмикання.	TP	див. стор. 27.	PTY
Пристрій тимчасово переключиться у режим ТА - повідомлень про стан дорожнього руху, які можуть поступати з будь-якого джерела, крім радіо діапазонів АМ та FM3. Рівень гучності змінюється на запрограмований у режимі ТА-прийому, якщо поточний рівень буде нижчим від запрограмованого (див. стор.27).	Загорається	Пристрій тимчасово переключиться на вашу улюблену РТУ-програму, яка буде транслюватись будь-яким джерелом, окрім радіо діапазонів АМ та FM3.	Загорається
Ще не активовано. Налаштуйтеся на іншу станцію, яка транслює RDS-сигнали.	Блимає	Ще не активовано. Налаштуйтеся на іншу станцію, яка транслює RDS-сигнали.	Блимає
Натисніть ^{T/P}  для вимикання.	Гасне	Виберіть "OFF" для коду РТУ (див. стор. 27), щоби вимикнути.	Гасне

- У разі підключення тюнера DAB, режим прийому програм ТА/PTY у режимі очікування також виконує пошук сервісів. (Див. також стор. 22 і 27.)

Відстеження однієї програми — Прийом з мережним відстеженням

При перетинанні місцевості, де FM-прийом недостатньо якісний, система автоматично налаштується на іншу FM-станцію з послугою RDS тієї ж радіомережі, яка, можливо, транслює ту ж саму програму, але з більш потужним сигналом (див. ілюстрацію праворуч).

Завод-виробник постачає систему вже з активованим прийомом з мережним відстеженням.

Щоб змінити параметри режиму прийому з мережним відстеженням, див. "AF-REG" на стор. 27.

- При підключеному тюнері DAB - зверніться до розділу "Відстеження тієї ж самої програми— "Приймання альтернативної частоти" на сторінці 22.

Транслявання програми А у різних місцевостях на різних частотних діапазонах (01 – 05)

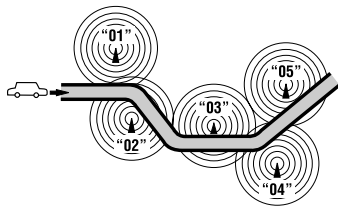

Автоматичний вибір радіостанції — Пошук програми

Зазвичай при натисненні цифрових кнопок відбувається налаштування на запрограмовану на них станцію. Якщо сигнали від запрограмованої FM-станції з RDS-прийомом недостатньо потужні для якісного прийому, то ця система, користуючись AF-даними, налаштується на іншу частоту, яка транслює ту ж саму програму, що й первісно запрограмована станція.

- Системі потрібен деякий час для налаштування на іншу станцію за допомогою функції пошуку програми.
- Див. також стор. 27.

Робота з дисками

Перед виконанням будь-яких операцій...

Увімкніть монітор для перегляду зображення що відтворюється. Якщо монітор увімкнено, можна також керувати програванням інших дисків за допомогою екрану монітору. (див. стор. 17 – 20).

Тип диску визначається автоматично, так само автоматично розпочинається відтворення (для DVD-дисків: параметри автоматичного запуску залежать від присутньої на них внутрішньої програми).

Якщо на диску відсутнє меню, усі доріжки на ньому будуть програватись у режимі циклічного повтору, доки не буде змінено джерело або висунуто диск.

Якщо на моніторі з'являється значок "⊘", це означає, що пристрій не може виконати задану операцію.

- У деяких випадках операції можуть не виконуватись і без виведення на екран значка "⊘".

Вставте диск.

Відтворення почнеться автоматично.

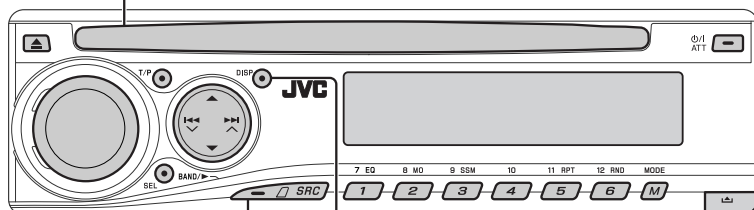

За необхідності можна розпочати відтворення.

Зміна інформації, що відображається на дисплеї



Час, що минув від початку відтворення → Годинник → Поточна назва і номер розділу



Час, що минув від початку відтворення → Годинник
Назва доріжки ← Назва папки



Час, що минув від початку відтворення, і номер поточної доріжки → Поточний час і номер поточної доріжки



Час, що минув від початку відтворення, і номер поточної доріжки → Поточний час і номер поточної доріжки
Назва доріжки ← Назва альбому/виконавця (ім'я файлу*1) ← Назва папки*1



Час, що минув від початку відтворення, і номер поточної доріжки → Поточний час і номер поточної доріжки
Назва доріжки*2 ← Назва диску/виконавця*2

Блокування висунання диску











Щоби відмінити блокування, повторіть ту ж саму процедуру.

*1 Якщо файл не містить інформації у своєму тегові, або коли параметр "TAG DISP" встановлено на "TAG OFF" (див. стор. 28), з'являються ім'я папки та ім'я файлу. Індикатор тегу TAG не загориться.

*2 Коли відтворюється аудіо компакт-диск, виводиться напис "NO NAME".

Дії, що виконуються за допомогою панелі керування

Щоби виконати наступні дії, потрібно натиснути (або утримувати) наступні кнопки...









Тип диску			 7 EQ 12 RND 1 ... 6 (Цифрові кнопки) *3
 DVD Video	<i>Натисність:</i> Вибір розділу <i>Утримувати:</i> Швидкий перехід вперед/назад на розділ *1	Вибрати назву	Під час зупинення: Пошук назви Під час відтворення/ призупинення: Пошук розділу
 DivX/MPEG	<i>Натисність:</i> Вибір доріжки <i>Утримувати:</i> Швидкий перехід вперед / назад на доріжку *2	Вибір папки	Безпосередній перехід до потрібної папки
 VCD	<i>Натисність:</i> Вибір доріжки <i>Утримувати:</i> Швидкий перехід вперед / назад на доріжку *1	—	Безпосереднє знаходження конкретної доріжки (при відключеному режимі PBC)
 MP3/WMA/WAV	<i>Натисність:</i> Вибір доріжки <i>Утримувати:</i> Швидкий перехід вперед / назад на доріжку *1	Вибір папки	Безпосередній перехід до потрібної папки
 CD	<i>Натисність:</i> Вибір доріжки <i>Утримувати:</i> Швидкий перехід вперед / назад на доріжку *1	—	Безпосереднє знаходження потрібної доріжки

*1 Зміна швидкості пошуку на $\times 2 \Rightarrow \times 10$ за допомогою дисплею.

*2 Змінює швидкість пошуку $\blacktriangleright 1 \Rightarrow \blacktriangleright 2$ на дисплеї.

*3 Натисність для вибору номеру від 1 до 6; утримуйте для вибору номеру від 7 до 12.

Після натиснення  , натисність наступні кнопки, щоби...

Тип диску		 11 RPT 5	 12 RND 6
 DVD Video	Пропустити 10 розділів (впродовж відтворення або паузи)	CHP RPT: Повторити відтворення поточного розділу TIT RPT: Повторити відтворення поточної назви	—
 DivX/MPEG	Пропустити 10 доріжок (в межах однієї папки)	TRK RPT: Повторити відтворення поточної доріжки FLDR RPT: Повторити відтворення поточної папки	—
 VCD	Пропустити 10 доріжок (при відключеному режимі PBC)	TRK RPT: Повторити відтворення поточної доріжки (при відключеному режимі PBC)	DISC RND: Відтворити у випадковій послідовності всі доріжки (при відключеному режимі PBC)
 MP3/WMA/WAV	Пропустити 10 доріжок (в межах однієї папки)	TRK RPT: Повторити відтворення поточної доріжки FLDR RPT: Повторити відтворення поточної папки	FLDR RND: Відтворити у випадковому порядку всі доріжки з поточної папки, потім - доріжки з наступної папки DISC RND: Відтворити у випадковій послідовності всі доріжки
 CD	Пропустити 10 доріжок	TRK RPT: Повторити відтворення поточної доріжки	DISC RND: Відтворити у випадковій послідовності всі доріжки

• Щоби скасувати відтворення з повтором або відтворення у випадковому порядку, виберіть "RPT OFF" або "RND OFF".

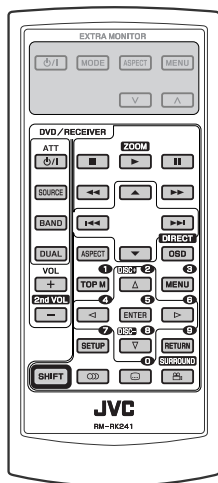

*1, 2, 3, 4, 5: Див. стор. 16.

- : Зупинити відтворення
- : Пауза (Послідовне відтворення окремих кадрів, якщо кнопку натиснуто у стані паузи).
- : Почати відтворення
- : Швидкий пошук розділу у зворотному/прямому напрямку *1
 - Уповільнене відтворення *2 в режимі паузи. Немає звуку.
- : *Натисність*: Вибрати розділ (впродовж відтворення або паузи)
Утримувати: Швидкий пошук розділу у зворотному/прямому напрямку *3
- : Вибрати назву
- : Вибір мови звукової доріжки
- : Вибір мови субтитрів
- : Вибір кута перегляду



Безпосередній пошук розділу/назви

- 1 Вибрати розділ або назву для пошуку.



- 2 Ввести бажаний номер.



- 3

Використання додаткових функцій меню...

- 1
- 2 Виберіть елемент, відтворення з якого ви бажаєте розпочати.
- 3

- : Зупинити відтворення
- : Пауза (Послідовне відтворення окремих кадрів, якщо кнопку натиснуто у стані паузи).
- : Почати відтворення
- : Пошук доріжки у зворотному/прямому напрямку *4
- : *Натисність*: Вибір доріжки
Утримувати: Швидкий пошук вперед або назад потрібної доріжки *5
- : Вибір папки
- :
 - Прокручування епізодів вперед/назад з інтервалами приблизно 5 хвилин (пошук індексу).
 - Вибір розділу.
- : DivX: Вибір мови субтитрів
- : DivX: Вибір мови звукової доріжки



Для безпосереднього пошуку доріжки (в межах однієї папки) або папки

- 1 Вибір пошуку доріжки або папки.

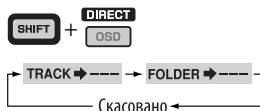



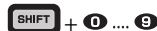



- 2 Ввести бажаний номер.







- 3





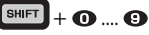

Продовження на наступній сторінці

-  : Зупинити відтворення
-  : Пауза (Послідовне відтворення окремих кадрів, якщо кнопку натиснуто у стані паузи).
-  : Почати відтворення
-  : Пошук доріжки у зворотному/прямому напрямку *1
 - Уповільнене відтворення вперед *2 в режимі паузи. Немає звуку. (Уповільнене відтворення у напрямку "назад" неможливе.)
-  : *Натисніть:* Вибір доріжки
Утримувати: Швидкий пошук вперед або назад потрібної доріжки *3
-  : Вибір звукового каналу (ST: стерео, L: лівий, R: правий)



Скасування відтворення у режимі PBC...

- 1 
 - 2 
 - 3 Ввести бажаний номер.

 - 4 
- Щоб повернутися до відтворення у режимі PBC, натисніть кнопку .

-  : Зупинити відтворення
-  : Пауза
-  : Почати відтворення
-  : Пошук доріжки у зворотному/прямому напрямку *1
-  : *Натисніть:* Вибір доріжок
Утримувати: Швидкий пошук вперед або назад потрібної доріжки *3
-  : Вибір папки





Для безпосереднього пошуку доріжки (в межах однієї папки) або папки



- 1 Вибір пошуку доріжки або папки.

- 2 Ввести бажаний номер.

- 3 

-  : Зупинити відтворення
-  : Пауза
-  : Почати відтворення
-  : Пошук доріжки у зворотному/прямому напрямку *1
-  : *Натисніть:* Вибір доріжок
Утримувати: Швидкий пошук вперед або назад потрібної доріжки *3

Для безпосереднього пошуку доріжки



- 1 Вибір пошуку доріжки.

- 2 Ввести бажаний номер.

- 3 

*1 Зміна швидкості пошуку $\times 2 \Rightarrow \times 5 \Rightarrow \times 10 \Rightarrow \times 20 \Rightarrow \times 60$ на дисплеї при натисненні декілька разів.
 *2 Зміна швидкості уповільненого відтворення $\blacktriangle 1/32 \Rightarrow \blacktriangle 1/16 \Rightarrow \blacktriangle 1/8 \Rightarrow \blacktriangle 1/4 \Rightarrow \blacktriangle 1/2$ на дисплеї при натисненні декілька разів.
 *3 Зміна швидкості пошуку на $\times 2 \Rightarrow \times 10$ за допомогою дисплею.
 *4 Зміна швидкості пошуку $\blacktriangle 1 \Rightarrow \blacktriangle 2 \Rightarrow \blacktriangle 3$ на дисплеї при натисненні декілька разів.
 *5 Змінює швидкість пошуку $\blacktriangle 1 \Rightarrow \blacktriangle 2$ на дисплеї.

Збільшення масштабу зображення—Zoom (у режимі DVD/DivX/MPEG Video/VCD)

Впродовж відтворення рухомих зображень...

- 1 Утримуючи кнопку **SHIFT**, натисніть **ZOOM** декілька разів.



- 2 Переміщення збільшеної частини зображення.



- Для того, щоб вийти з режиму збільшення зображень, виберіть пункт “ZOOM OFF”.

Дії, що виконуються за допомогою екранного рядка (DVD/DivX/MPEG Video/VCD)

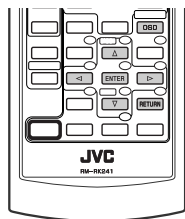

Ці операції можна виконувати за допомогою пульта дистанційного керування, а слідувати за ними на моніторі.

- 1 Відображення екранного рядка (дивіться сторінку 18).

OSD (двічі)

- 2 Вибір пункту.



- 3 Зробіть вибір.

ENTER

Якщо з'являється спливаюче меню...



- Щоб вийти зі спливаючого меню, натисніть **RETURN**.
- Для введення часу/числових значень, дивіться наступне.

- 4 Сховайте екранний рядок.

OSD

Введення часу/числових значень

Натисніть **Δ** **∇**, щоб змінити числове значення, після чого натисніть **<** **>** для переходу до наступного запису.

- При кожному натисненні на кнопки **Δ** **∇**, числове значення збільшується/зменшується на одиницю.
- Після введення числових значень, натисніть **ENTER**.
- Немає потреби у введенні нуля або доповненні нулем (останні дві цифри у наступному прикладі).

Напр.: Пошук за часом

DVD: **_:** **_:** **_:** (Напр.: 1:02:00)

Натисніть **Δ** один раз, а **>** два рази для переходу до третього запису, натисніть **Δ** двічі, потім натисніть **ENTER**.

Екранний рядок

Напр.: DVD-Video

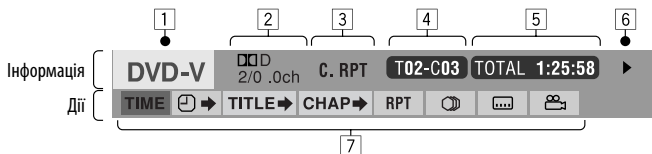

1 Тип диску

- 2 • DVD-Video/DTS-CD: Тип формату та канал аудіосигналу
• VCD: PBC

3 Режим відтворення*1

- DVD-Video: **T. RPT:** Повторення назви
C. RPT: Повторення розділу
DivX/MPEG Video: **T. RPT:** Повторення доріжки
F. RPT: Повторення папки
VCD*2: **T. RPT:** Повторення доріжки
D. RND: Диск у випадковому порядку
T. INT: Доріжки у режимі ознайомлення*3

4 Інформація стосовно відтворення

- T02-C03** Поточна назва/розділ
TRACK 01 Поточна доріжка
F001-T001 Поточна папка/доріжка

5 Індикатор часу

- TOTAL** Час, що минув з початку відтворення диску (Для DVD-Video - час, що минув з початку відтворення поточної назви).
T. REM DVD-Video: Час, що залишився до закінчення відтворення даної назви
VCD: Час, що залишився до закінчення відтворення диску
TIME Час, що минув з початку відтворення поточного розділу/доріжки
REM Час, що залишився до закінчення відтворення поточного розділу/доріжки

6 Стан відтворення

- ▶ Відтворення
▶▶ / ◀◀ Пошук у пряму/зворотному напрямку
▶ / ◀ Уповільнений рух у зворотному/пряму напрямку
|| Пауза
■ Зупинка

7 Значки, що позначають дії

- TIME** Змінити вигляд індикатора часу (див. пункт 5.)
▶▶ Пошук за часом (Введіть час, що минув з початку відтворення поточної назви або диску.)
TITLE▶ Пошук назви (за її номером)
CHAP▶ Пошук розділу (за його номером)
TRACK▶ Пошук доріжки (за її номером)
▶ Зміна мови звукової доріжки або аудіоканалу
▶ Зміна мови субтитрів
▶ Зміна куту перегляду
RPT Програвання з повтором*1
INT Відтворення в режимі ознайомлення*3
RND Програвання у випадковому порядку*1

*1 Для відтворення з повтором або відтворення у випадковому порядку, дивіться також сторінку 14.

*2 При відключеному режимі PBC.

*3 Відтворення перших 15 секунд кожної...

TRACK INTRO: Усі доріжки поточного диску.
FOLDER INTRO: Першої доріжки з усіх папок поточного диску.

Дії, що виконуються за допомогою екрану керування (DivX/MPEG Video/MP3/WMA/WAV/CD)

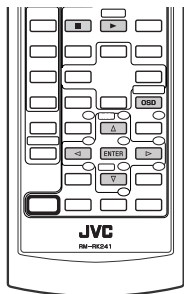

Ці операції можна виконувати за допомогою пульта дистанційного керування, а слідкувати за ними на моніторі.

- 1 **Відображення екрану керування.**
DivX/MPEG Video: Натисніть під час відтворення.
MP3/WMA/WAV/CD: Автоматично з'являється під час відтворення.
- 2 **Виберіть стовпець "Folder" або стовпець "Track" (за виключенням, коли використовується CD).**
- 3 **Виберіть папку або доріжку.**
- 4 **Початок відтворення.**
DivX/MPEG Video: Натисніть / .

MP3/WMA/WAV/CD: Відтворення почнеться автоматично.

Екран керування

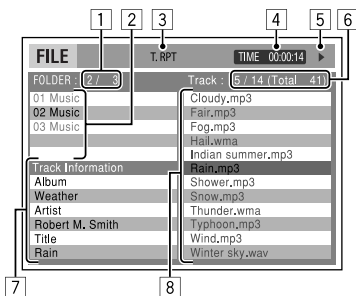

Напр.: Диск MP3/WMA/WAV

- 1 Поточний номер папки/загальна кількість папок
- 2 Список папок з поточною папкою, яку було вибрано
- 3 Вибраний режим відтворення
- 4 Час, що минув з початку відтворення поточної доріжки
- 5 Значки, що позначають дії (, , , ,)
- 6 Номер поточної доріжки/загальна кількість доріжок у поточній папці (загальна кількість доріжок на диску)
- 7 Інформація щодо доріжки
- 8 Список доріжок з поточною доріжкою, яку було обрано

Для вибору режиму відтворення

- 1 Під час відображення екрану керування...

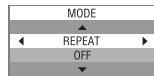

Екран вибору режиму відтворення з'являється при виборі списку папок на екрані керування.

- 2 Вибрати режим відтворення.



- 3 Вибір пункту.



REPEAT/INTRO:

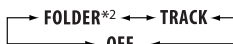

RANDOM:

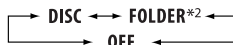

- 4 Підтвердіть вибір.



*1 Не дозволяє робити вибір для DivX/MPEG Video

*2 Не дозволяє робити вибір для CD-дисків

Продовження на наступній сторінці

Mode (режим)	Функції відтворення
F. RPT (повторення папки):	Повторити відтворення поточної папки
T. RPT (повторення доріжки):	Повторити відтворення поточної доріжки
F. INT (папки у режимі ознайомлення):	Відтворюються перші 15 секунд першої доріжки з усіх папок поточного диску
T. INT (доріжки у режимі ознайомлення):	Відтворюються перші 15 секунд з усіх доріжок на поточному диску
D. RND (диск у випадковому порядку):	Відтворити у випадковій послідовності всі доріжки
F. RND (папка у випадковому порядку):	Відтворити у випадковому порядку всі доріжки з поточної папки, потім - доріжки з наступної папки

Дії, що виконуються за допомогою списку, що виводиться на екран (DivX/MPEG Video/MP3/WMA/WAV)

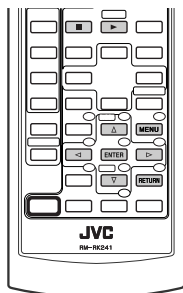

Ці операції можна виконувати за допомогою пульта дистанційного керування, а слідкувати за ними на моніторі.

Перед відтворенням, можна вивести на екран список папок/доріжок для підтвердження змісту та початку відтворення доріжки.

1 Виведіть список на екран під час зупинки відтворення.



2 Виберіть запис зі списку папок.



- З'явиться список доріжок, розміщених у вибраній папці.
- Для повернення до списку папок, натисніть **RETURN**.

3 Оберіть доріжку, яку потрібно відтворити.



- MP3/WMA/WAV: З'являється екран керування (див. стор. 19).

Відображення списку на екрані

Folder: 153/240		Track: 154/198		Page: 4/ 6	
fol130	fol140	fol150	fol160		
fol131	fol141	fol151	fol161		
fol132	fol142	fol152	fol162		
fol133	fol143	fol153	fo163		
fol134	fol144	fol154	fo164		
fol135	fol145	fol155	fo165		
fol136	fol146	fol156	fo166		
fol137	fol147	fol157	fo167		
fol138	fol148	fol158	fo168		
fol139	fol149	fol159	fo169		

- 1 Поточний номер папки/загальна кількість папок
- 2 Номер поточної доріжки/загальна кількість доріжок у поточній папці
- 3 Поточна сторінка/загальна кількість сторінок у списку
- 4 Поточна папка/доріжка (виділений екранний рядок)

Напр.: Список папок

Прослуховування через пристрій зміни CD-дисків

Зміна інформації, що відображається на дисплеї
(див. стор. 13)

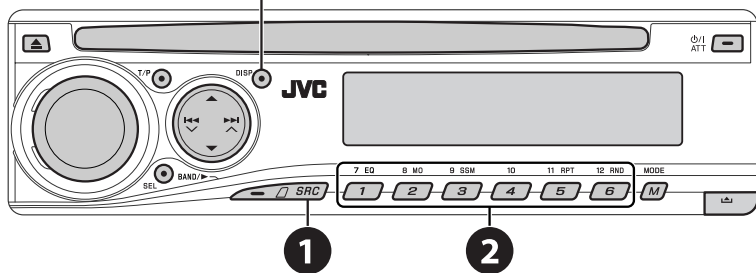

Для вашого пристрою рекомендовано користуватися пристроєм зміни CD-дисків виробництва компанії JVC, що є сумісним з дисками формату MP3.



- Можна відтворювати звичайні CD-диски (включаючи CD Text) та MP3-диски.

1 Виберіть пункт "CD-CH".

2 Оберіть диск, який потрібно відтворити.

Натисніть: Для вибору номера диску 1 – 6.

Утримувати: Для вибору номера диску 7 – 12.

	<i>Натисніть:</i> Вибір доріжки <i>Утримувати:</i> Швидкий перехід вперед / назад на доріжку
	MP3: Вибір папок

Після натиснення **MODE** **M**, натисніть наступні кнопки, щоби...

	Пропустити 10 доріжок (MP3: в межах однієї папки)
	TRK RPT: Повторити відтворення поточної доріжки FLDR RPT: MP3: Повторюється відтворення усіх доріжок з поточної папки DISC RPT: Повторюється відтворення усіх доріжок з поточного диску
	FLDR RND: MP3: Відтворення у випадковому порядку всіх доріжок з поточної папки, потім - доріжок з наступної папки DISC RND: У випадковому порядку відтворюються всі доріжки з поточного диску MAG RND: У випадковому порядку відтворюються всі доріжки встановлених дисків

- Щоби скасувати відтворення з повтором або відтворення у випадковому порядку, виберіть "RPT OFF" або "RND OFF".

Прослуховування тюнера DAB (цифрового радіомовлення)

Зміна інформації, що відображається на дисплеї

Назва сервісу → Назва блоку станцій → Номер каналу → Частота → Годинник

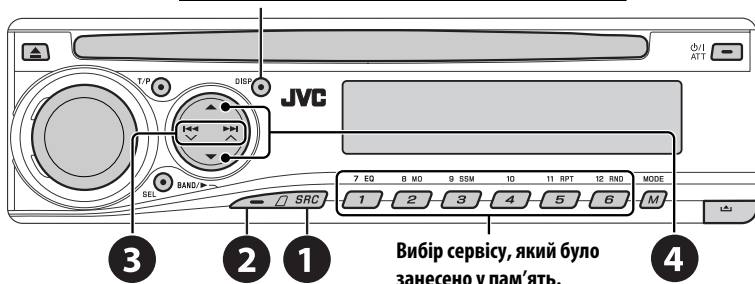

Вибір сервісу, який було занесено у пам'ять.

1 Виберіть пункт "DAB".

2 Вибір діапазонів.

→ DAB1 → DAB2 → DAB3 →

3 Починайте пошук блоку радіостанцій.

Пошук у ручному режимі: Утримуйте натиснутою одну з кнопок доки "MANU" блимає на дисплеї, після чого повторно натисніть ту саму кнопку.

4 Оберіть сервіс для прослуховування (первинний чи вторинний).

Зберігання сервісів DAB у пам'яті системи

Під час прослуховування сервісів DAB...



Вмикання та вимикання прийому програм TA/PTY у режимі очікування

- Послідовність дій є повністю аналогічною тій, що була викладена на стор. 12 для станцій FM RDS.
- Заносити у пам'ять PTY-коди окремо для DAB- та FM-тюнера не можна.

Відстеження тієї ж самої програми— "Приймання альтернативної частоти"

- **Під час приймання DAB-сервісу:**
Коли ви їдете через місцевість, де даний сервіс не можна приймати, цей пристрій автоматично перемикається на інший блок радіостанцій або FM RDS станцію, що передає ту ж саму програму.
- **Під час приймання FM RDS станції:**
Коли ви їдете у місцевості, де DAB-сервіс транслює ту ж саму програму, що й FM RDS станція, система автоматично налаштовується на DAB-сервіс.

Завод-виробник постачає систему вже з активованою функцією "Прийомом альтернативної частоти".

Процедуру вимкнення функції "Прийом альтернативної частоти" наведено на стор. 28.

Прослуховування програвачів iPod/D. player

Зміна інформації, що відображається на дисплеї

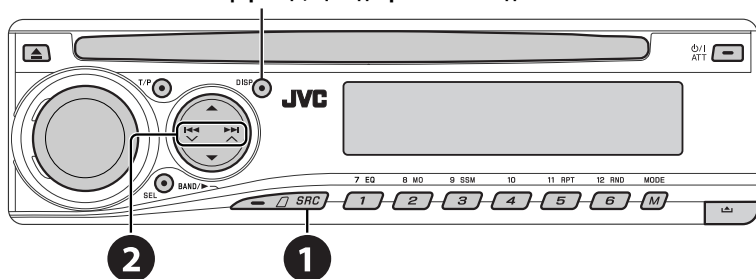

Перед роботою приєднайте один з даних пристроїв (який було придбано окремо) до гнізда пристрою зміни CD-дисків на тильному боці цього пристрою.

- **Інтерфейсний адаптер для iPod**—KS-PD100 для керування iPod.
- **Інтерфейсний адаптер для D. програвача**—KS-PD500 для керування D. програвачем.

Підготовка

Переконайтесь, що обрано функцію "CHANGER" (пристрій зміни CD-дисків) для зовнішнього вхідного сигналу, дивись сторінку 28.

- 1 **Виберіть "IPOD" або "D. PLAYER".**
- 2 **Оберіть пісню, яку потрібно відтворити.**

Обирання треку з меню

1 Увійдіть у головне меню.



- Система вийде з даного режиму, якщо з боку користувача не буде ніяких дій впродовж 5 секунд.

2 Оберіть бажане меню.



Для iPod:

PLAYLIST ↔ ARTISTS ↔ ALBUMS ↔ SONGS ↔ GENRES ↔ COMPOSER ↔ (назад до початку)

Для D. програвача:

PLAYLIST ↔ ARTIST ↔ ALBUM ↔ GENRE ↔ TRACK ↔ (назад до початку)

3 Підтвердіть вибір.



- Для переходу до попереднього меню, натисніть ▲.
- Якщо трек обрано, відтворення почнеться автоматично.
- Утримуючи ◀◀ ▼ / ▶▶ ▲ ви можете за один раз пропускати 10 пунктів.



Пауза/зупинка відтворення

- Для поновлення відтворення знову натисніть кнопку.



Натисніть: Вибір доріжок

Утримувати: Швидкий перехід вперед / назад на доріжку

Продовження на наступній сторінці

Після натиснення **MODE** **M**, натисніть наступні кнопки, щоби...

11 RPT 5	ONE RPT: Функція працює аналогічно функціям "Repeat One" або "Repeat Mode → One". ALL RPT: Функція працює аналогічно функціям "Repeat All" або "Repeat Mode → All".
12 RND 6	ALBM RND* : Ці функції схожі на функцію "Shuffle Albums" для iPod. SONG RND/RND ON: Функція працює аналогічно функціям "Shuffle Songs" або "Random Play → On".

- Щоби скасувати відтворення з повтором або відтворення у випадковому порядку, виберіть **"RPT OFF"** або **"RND OFF"**.

* iPod: Функціонує тільки, якщо ви оберете **"ALL"** (усе) у опції **"ALBUMS"** (альбоми) головного **"MENU"** (меню).

Прослуховування інших зовнішніх компонентів

Зміна інформації, що відображається на дисплеї

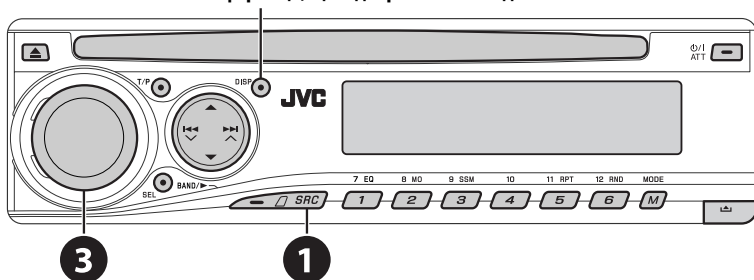

Через гніздо для пристрою зміни CD-дисків на тильному боці **можна підключати зовнішні компоненти за допомогою адаптеру для лінійного входу—KS-US7** (постачається окремо) або **адаптеру для підключення зовнішнього вхідного сигналу—KS-US8** (постачається окремо). Переконайтесь, що обрано функцію **"EXT IN"** для зовнішнього вхідного сигналу, дивись сторінку 28.

- 1 **Виберіть пункт "EXT IN".**
- 2 **Ввімкніть приєднаний пристрій та почніть відтворення треків з обраного джерела.**
- 3 **Регулювання гучності.**
- 4 **Відрегулюйте звук за потребою (див. стор. 25 і 26).**

Враховуйте схему з'єднання зовнішніх пристроїв

- Для з'єднання, дивіться "Керівництво зі встановлення та з'єднання" (окрема книга).

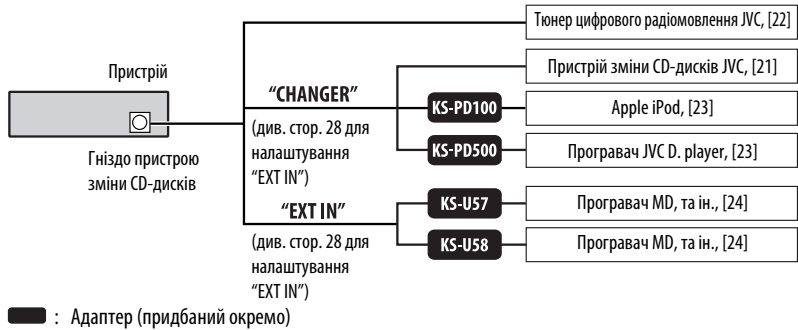

УКРАЇНА

Вибір запрограмованих режимів звучання

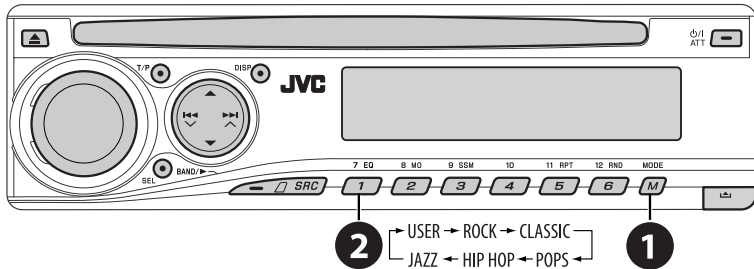

Запрограмовані значення

Індикація (для)	BAS (низькі частоти)	TRE (високі частоти)	LOUD (гучність)
USER (приглушений звук)	00	00	OFF
ROCK (музика рок або диско)	+03	+01	ON
CLASSIC (класична музика)	+01	-02	OFF
POPS (легка музика)	+04	+01	OFF
HIP HOP (фанк або реп)	+02	00	ON
JAZZ (джаз)	+02	+03	OFF

Налаштування звуку



2 Регулювання рівня гучності.



BAS *1 (низькі частоти) Налаштування низьких частот.	від -06 до +06
TRE *1 (високі частоти) Налаштування високих частот.	від -06 до +06
FAD *2 (мікшер) Налаштування баланс звучання передньої і задньої колонок.	від R06 до F06
BAL (баланс) Налаштування баланс звучання лівої і правої колонок.	від L06 до R06
LOUD *1 (гучність) Підсилення низьких та високих частот для отримання гарно збалансованого звучання на малій гучності.	LOUD ON або LOUD OFF
VOL.A *3 (регулювання гучності) Регулювання та збереження у пам'яті автоматичних налаштувань рівня гучності для кожного джерела сигналу у порівнянні з рівнем гучності FM-радіо.	від -05 до +05, першісє: 00
VOL (рівень звуку) Регулювання гучності.	від 00 до 30 (або 50) *4

*1 Після налаштування низьких, високих частот або гучності, всі зроблені налаштування запам'ятовуються для щойно обраного звукового режиму (C-EQ), включаючи "USER".

*2 При використанні системи з двома колонками, встановить мікшер на "00".

*3 Налаштування режиму FM змінити неможливо. З'являється напис "FIX".

*4 Залежить від встановленого коефіцієнту підсилювання. (Докладніше див. стор. 28)

Загальні параметри — PSM

Можна змінювати режими PSM (режим переважних налаштувань), що наведені у таблиці на сторінках 27 і 28.

1 Увійдіть у режим налаштування PSM.



2 Виберіть режим PSM.



3 Виберіть або відрегулюйте вибраний режим PSM.



4 Повторіть етапи 2 і 3, щоби налаштувати інші режими PSM (у разі необхідності).

5 Кінець процедури.



Індикація	Режим (_: Первісна)	Налаштування, [посилання на сторінку]
DEMO Демонстрація функцій дисплею	<ul style="list-style-type: none"> • DEMO ON • DEMO OFF 	<ul style="list-style-type: none"> : Демонстраційний режим буде активізовано автоматично при відсутності дій протягом 20 секунд, [5]. : Відмінає.
CLK DISP *1 Показ часу	<ul style="list-style-type: none"> • ON • OFF 	<ul style="list-style-type: none"> : Час буде відображатися на дисплеї кожного разу при відключенні живлення. : Відмінає; після натиску DISP на дисплеї буде відображатися час протягом близько 5 секунд, якщо відключене живлення, [5].
CLOCK H Налаштування годин	0 – 23 (1 – 12)	: Первісне: 0 (0:00), [5].
CLOCK M Налаштування хвилин	00 – 59	: Первісне: 00 (0:00), [5].
24H/12H Режим показу часу	<ul style="list-style-type: none"> • 12H • 24H 	: Щодо встановлення див. також стор. 5.
CLK ADJ Налаштування годинника	<ul style="list-style-type: none"> • AUTO • OFF 	<ul style="list-style-type: none"> : Вбудований годинник налаштовується автоматично за даними СТ (точного часу) у сигналі RDS. : Відмінає.
AF-REG *2 Приєм на альтернативній частоті / регіональний варіант станції прийому	<ul style="list-style-type: none"> • AF • AF REG • OFF 	<ul style="list-style-type: none"> : Коли сигнали, що приймаються, слабшають, система переключається на іншу станцію або сервіс (програма якої може відрізнитися від тієї, що приймається), [12]. : Коли сигнали, що їх приймає система, стають слабкими, система переключається на іншу станцію, що транслює ту ж саму програму. : Відміна (неможлива, коли встановлено режим "AF ON" для функції "DAB AF").
PTY-STBY PTY у режимі очікування	OFF , PTY-коди (див. стор. 11)	: Вмикає режим прийому вибраних програм у режимі очікування з одним з PTY-кодів, [11, 12].
TA VOL Рівень звуку при прийомі повідомлень про стан дорожнього руху	VOL 00 – VOL 30 або 50 *3	: Первісне: VOL 15, [12].
P-SEARCH *2 Пошук програми	<ul style="list-style-type: none"> • ON • OFF 	<ul style="list-style-type: none"> : Активізує пошук програми, [12]. : Відмінає.

*1 Якщо живлення не припиняється поворотом ключу запалювання вашого авто, рекомендується вибрати "OFF" задля економії акумулятора авто.

*2 Тільки для станцій FM RDS.

*3 Залежить від встановленого коефіцієнту підсилювання "AMP GAIN".

Індикація	Режим (_: Первісна)	Налаштування, [посилання на сторінку]
DAB AF * ⁴ Прийм іншх частот	<ul style="list-style-type: none"> • AF ON • AF OFF 	<ul style="list-style-type: none"> : Виконує простеження програми між сервісами DAB та станціями FM RDS, [22]. : Відмінняє.
DIMMER Затемнювач	<ul style="list-style-type: none"> • ON • OFF 	<ul style="list-style-type: none"> : Затемнює освітленість дисплею. : Відмінняє.
TEL Тимчасове вимкнення звуку	<ul style="list-style-type: none"> • MUTING 1/ MUTING 2 • OFF 	<ul style="list-style-type: none"> : Виберіть будь-який режим, що вимикає звук відтворення на час розмови по стільниковому телефону. : Відмінняє.
SCROLL * ⁵ Скролінг	<ul style="list-style-type: none"> • ONCE • AUTO • OFF 	<ul style="list-style-type: none"> : Одноразово прокручує інформацію про доріжку. : Повторює скролінг (з 5-секундними інтервалами) : Відмінняє. (При утриманні кнопки DISP, скролінг дисплею відбувається незалежно від налаштування).
EXT IN * ⁶ Зовнішній вхідний сигнал	<ul style="list-style-type: none"> • CHANGER • EXT IN 	<ul style="list-style-type: none"> : Для використання пристрою зміни CD-дисків від JVC, [21], або програвачів Apple iPod/JVC D. player, [23]. : Щоб використати будь-який інший зовнішній компонент, [24].
TAG DISP Показ тегу	<ul style="list-style-type: none"> • TAG ON • TAG OFF 	<ul style="list-style-type: none"> : При відтворенні доріжок MP3/WMA/WAV відображаються дані з тегів. : Відмінняє.
AMP GAIN Регулювання коефіцієнту підсилювання	<ul style="list-style-type: none"> • LOW PWR • HIGH PWR 	<ul style="list-style-type: none"> : VOL 00 – VOL 30 (Вибирайте, якщо максимальна потужність кожної колонки менш ніж 50 Вт, щоб не пошкодити динамік). : VOL 00 – VOL 50
IF BAND Селективність по проміжній частоті	<ul style="list-style-type: none"> • AUTO • WIDE 	<ul style="list-style-type: none"> : Підвищує селективність тюнеру для зменшення шумових перешкод між близькими станціями. (Стереоефект може бути втрачений). : Залежить від шумових перешкод, які надходять від суміжних станцій, але якість звучання не буде погіршено і залишиться стереоефект.

*⁴ Відображається тільки, якщо приєднано цифровий тюнер.

*⁵ Деякі букви чи символи не будуть відображатися коректно (або їх не буде зовсім) на дисплеї.

*⁶ Відображається тільки у випадку обрання одного з наступних джерел—FM, AM, DAB або DISC.

Меню налаштувань диску

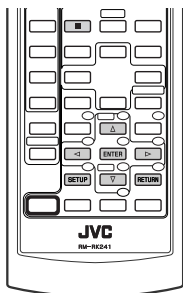

Ці операції можна виконувати за допомогою пульта дистанційного керування, а слідкувати за ними на моніторі.

1 Увійдіть у меню налаштувань диску під час зупинення.

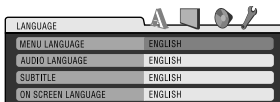

2 Виберіть меню.

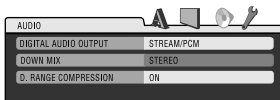
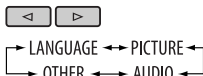

3 Виберіть елемент, налаштування якого ви бажаєте розпочати.

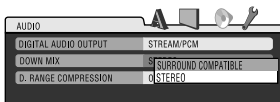

- Щоб вийти зі спливаючого меню, натисніть **RETURN**.

4 Виберіть один з варіантів.



Для того, щоб повернутись до нормального екрану



Меню	Режим	Налаштування
LANGUAGE	MENU LANGUAGE	Виберіть первісну мову меню диску. Див. також "Коди мов" на стор. 36.
	AUDIO LANGUAGE	Виберіть первісну мову для аудіо. Див. також "Коди мов" на стор. 36.
	SUBTITLE	Виберіть первісну мову субтитрів або скауйте субтитри (виберіть OFF). Див. також "Коди мов" на стор. 36.
	ON SCREEN LANGUAGE	Виберіть мову відображення на екрані.

Продовження на наступній сторінці

Меню	Режим	Налаштування
PICTURE	MONITOR TYPE	<p>Виберіть тип монітору для перегляду у широкому форматі зображення.</p> <p>16:9 4:3 LETTERBOX 4:3 PAN SCAN</p> 
	OSD POSITION	<p>Виберіть розташування екранного рядка на моніторі.</p> <ul style="list-style-type: none"> • 1 : Верхнє положення • 2 : Нижнє положення (Пояснення у нижній частині меню налаштувань диску зникнуть).
	FILE TYPE	<p>Виберіть тип файлу для відтворення.</p> <ul style="list-style-type: none"> • AUDIO : Відтворення файлів MP3/WMA/WAV. • VIDEO : Відтворення відеофайлів DivX/MPEG Video.
AUDIO	DIGITAL AUDIO OUTPUT	<p>Вибрати формат сигналу, що буде поступати через рознімання DIGITAL OUT (Optical).</p> <ul style="list-style-type: none"> • OFF : Відміняє. • PCM ONLY : Виберіть для підсилювача або декодера, несумісного з Dolby Digital, DTS та MPEG Audio, або при з'єднанні з пристроєм запису. • DOLBY DIGITAL/PCM : Виберіть для підсилювача або декодера, сумісного з Dolby Digital. • STREAM/PCM : Виберіть для підсилювача або декодера, сумісного з Dolby Digital, DTS та MPEG Audio.
	DOWN MIX	<p>При відтворенні багатоканального диску, ці налаштування впливають на сигнал, що поступає на гнізда лінійного виходу (та на цифрове з'єднання, коли параметр "PCM ONLY" вибраний у пункті "DIGITAL AUDIO OUTPUT").</p> <ul style="list-style-type: none"> • SURROUND COMPATIBLE: Виберіть, щоб отримати задоволення від багатоканального оточуючого звуку при з'єднанні з підсилювачем сумісним з Dolby Surround. • STEREO : Зазвичай обирайте це.
	D. RANGE COMPRESSION	<p>Насолоджуйтеся потужним звуком при низькому або середньому рівнях гучності, коли відтворюєте дані у форматі Dolby Digital.</p> <ul style="list-style-type: none"> • AUTO : Виберіть для одержання ефекту від багатоканальних звукових систем (включаючи 1 і 2-канальні системи). • ON : Виберіть для постійного застосування цієї функції.
OTHER	DivX REGISTRATION	<p>Пристрій має власний код реєстрації. При відтворенні вмісту диску, на якому було записано реєстраційний код, останній замінюється на код даного пристрою з метою захисту авторських прав.</p>

Обслуговування

Як чистити з'єднувачі

Часте від'єднання з'єднувачів погіршує їх стан. Для виключення цієї можливості протирайте з'єднувачі періодично з обережністю бавовняним тампоном або тканиною, змоченою у спирті, аби їх не пошкодити.

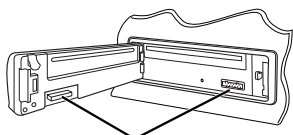

З'єднувач

Конденсація вологи

Волога може конденсуватись на лінзі всередині системи у наступних випадках:

- Після запуску в машині обігрівача.
 - Коли в салоні машини стане дуже сиро.
- У цих випадках система може дати збій. У цьому випадку витягніть диск та залиште систему включеною на декілька годин, допоки волога не випариться.

Як поводитися з дисками

Виймаючи диск з коробки, натисніть на утримувач усередині коробки по центру та витягніть диск вгору, тримаючи його за вінця.

- Завжди тримайте диск за вінця.

Не торкайтеся його робочої поверхні.

Вкладаючи диск у коробку, легко вставте його навколо центрального утримувача (друкованою поверхнею догори).

- Завжди зберігайте диски у коробках.

Центральний утримувач



Чищення дисків

Забруднений диск може програватись некоректно. Якщо диск забруднився, протріть його м'якою тканиною прямими рухами від центру до краю.

- Не використовуйте ніякий розчинник (наприклад, очищувач для звичайних плівок, спрей, розчинник, бензин та ін.) для чищення дисків.



Програвання нових дисків

Нові диски можуть мати деякі нерівності навколо внутрішнього та зовнішнього країв. Якщо вставити такий диск у систему, вона може його повернути.

Для усунення цих нерівностей, протріть краї олівцем або кульковою ручкою.



Не користуйтеся наступними дисками:

пожолобленими
дисками



Етикетка



Залишки клею з етикетки



Клейка етикетка



диск має незвичайну форму

Додаткова інформація про пристрій

■ Загальна інформація

Включення живлення

- Живлення можна також включити натиском на кнопку SRC в системі. Якщо джерело програвання готове, почеться його програвання.

Відключення живлення

- Якщо відключити живлення під час прослуховування диску, то після наступного включення живлення диск почне програватися автоматично.

■ FM/AM/RDS

Занесення станцій у пам'ять

- Під час SSM-пошуку...
 - Прийняті станції записуються під номери від №1 (найнижча частота) до №6 (найвища частота).
 - По завершенні SSM-пошуку буде здійснено автоматичне налаштування на станцію під № 1.
- При внесенні станцій у пам'ять, попередньо записана станція видаляється одночасно з записом нової станції.

Функції FM RDS

- Прийом з мережним відстеженням для коректного функціонування потребує двох типів RDS-сигналів—PI (ідентифікація програми) та AF (альтернативна частота). Без коректного прийому цих даних режим прийому з мережним відстеженням не буде функціонувати належним чином.
- При прийнятті повідомлення про стан дорожнього руху у режимі очікування, рівень звуку автоматично змінюється на запрограмований (TA VOL), якщо поточний рівень нижчий від запрограмованого.
- Коли активовано прийом з альтернативної частоти (з вибраною альтернативною частотою), прийом з мережним відстеженням також активується автоматично. С іншого боку, функція прийому з мережним відстеженням не може бути відключена без відключення прийому з альтернативної частоти. (Див. стор. 27 та 28).

- Якщо ви бажаєте більш дізнатись про RDS, відвідайте наш сайт <<http://www.rds.org.uk>>.

■ Диск

Загальна інформація

- У інструкції слова “доріжка” і “файл” є рівнозначними, коли використовуються для посилання на файли DivX/MPEG Video/MP3/WMA/WAV та їхні назви.
- Пристрій дозволяє також програвати диски розміром 8 см.
- Якщо на одному й тому ж диску записані файли різних типів, пристрій може відтворювати тільки файли, що асоційовані з аудіо CD (CD-DA).

Встановлення диску

- Коли диск покладено невірною стороною, на екрані мають по черзі з'являтися написи “PLEASE” (будь ласка) та “EJECT” (вийміть диск). Натисніть ▲ щоб витягти диск.

Висування диску

- Якщо диск після висування не буде забрано протягом 15 секунд, він автоматично буде втягнений знов у завантажувальний отвір для захисту від пилу. Відтворення почнеться автоматично.
- Після того, як диск висунеться, на дисплеї з'явиться надпис “NO DISC” (“диску немає”), і використання деяких кнопок унеможливиться. Вставте інший диск, або натисніть SRC (“джерело”), щоби вибрати інше джерело прослуховування.

Відтворення дисків одноразового/багаторазового запису

- Пристрій може розпізнати у сумі 5 000 файлів і 250 папок (максимальна кількість файлів у папці 999).
- Пристрій розпізнає назви файлів і папок довжиною до 25 символів.
- Використовуйте диски тільки із закритими сесіями запису.
- Ця система може програвати багатосесійні диски; однак незакриті сесії будуть пропускатися під час програвання.
- Пристрій може не відтворювати деякі диски або файли з причини їх характеристик чи умов запису.
- Диски багаторазового запису можуть потребувати більше часу на читування.

Відтворення файлів MP3/WMA/WAV

- Максимальна кількість символів для назв папок і файлів становить 25 символів; 128 символів – для інформації тегу MP3/WMA/WAV.
- Пристрій може програвати файли з розширенням <.mp3>, <.wav> або <.wma> (незалежно від регістру літер—верхнього чи нижнього).
- Ця система може показувати назви альбомів, імена артистів (виконавачів) та теги (версії 1,0, 1,1, 2,2, 2,3 або 2,4) для файлів MP3/WMA/WAV.
- Ця система може відобразити лише однабайтові символи. Ніякі інші символи не можуть коректно відобразитися.
- Ця система може програвати файли, записані у режимі VBR (з мінливим бітрейтом) Файли, записані у режимі VBR, дають невірну індикацію пройденого часу.
- Ця система не може програвати наступні файли:
 - MP3-файли, закодовані у форматі MP3і та MP3 PRO.
 - MP3-файли, закодовані з половинною дискретизацією
 - WMA-файли, закодовані у беззатратному, професійному та голосному форматі.
 - WMA-файли, створені не на базі Windows Media® Audio.
 - WMA-файли, захищені від копіювання за допомогою DRM.
 - Файли даних, такі як ATRAC3, та ін.
 - Файли AAC та OGG.

Відтворення файлів DivX

- Пристрій може програвати файли DivX з розширенням <.divx>, <.div> та <.avi> (незалежно від регістру літер—верхнього чи нижнього).
- Підтримуються версії DivX 6.x, 5.x, 4.x та 3.11.
- Пристрій підтримує медіафайли формату DivX, <.divx> або <.avi>.
- Пристрій може відобразити унікальний код реєстрації—DivX Video-on-Demand (VOD—вид цифрової системи захисту прав). Для активізації та отримання подальшої інформації, завітайте на <www.divx.com/vod>.

- Потокове відтворення звуку повинно бути сумісним з MP3 або Dolby Digital.
- Пристрій не підтримує GMC (Global Motion Compression).
- Файли, кодовані у режимі перехресного сканування, можуть відтворюватися неправильно.
- Пошук індексу:

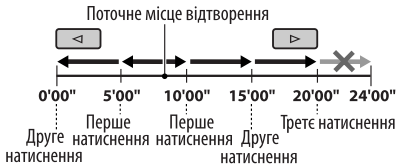

- Ця система не може програвати наступні файли:
 - Файли кодовані кодеками відмінними від кодека DivX.
 - Якщо ви бажаєте більше дізнатися про DivX, відвідайте <http://www.divx.com>.

Зміна джерела

- Якщо ви змінюєте джерело, програвання також зупиняється (але диск не висувається). Якщо наступним разом ви обираєте "DISC" як джерело програвання, воно почнеться з того місця, де було зупинено раніше.

Програвання відеофайлів MPEG

- Пристрій може відтворювати відеофайли MPEG з розширенням <.mpeg> або <.mpg>.
- Потокове відтворення звуку повинно бути сумісним з MPEG1 Audio Layer 2.
- Пристрій не може програвати наступні файли:
 - файли WMV (Windows Media Video)
 - файли формату RM (Real Media)

DAB

- Можуть бути запрограмовані тільки первинні DAB-сервіси, навіть під час збереження вторинних сервісів.
- Попередньо запрограмований DAB-сервіс видаляється, коли під тим самим номером зберігається інший DAB-сервіс.

Продовження на наступній сторінці

Програвач iPod або D. player

- Коли ви вмикаєте цей пристрій, iPod або D. програвач заряджаються через цей пристрій.
- Доки iPod або D. програвач приєднанні, усі функції iPod або D. програвача вимкнені. Виконувати усі функції даного приладу.
- Текстова інформація не відтворюється правильно.
- Якщо текстова інформація містить більш ніж 8 символів, вона переміщується на дисплеї. Даний пристрій може відображати до 40 символів.

Увага:

Під час користування iPod або D. програвачем, деякі функції можуть не виконуватись належним чином. В такому разі, відвідайте веб сайт компанії JVC:

Для користувачів iPod: <<http://www.jvc.co.jp/english/car/support/ks-pd100/index.html>>

Для користувачів D. програвача: <<http://www.jvc.co.jp/english/car/support/ks-pd500/index.html>>

Загальні параметри—PSM







- Якщо змінити параметр підсилювання "AMP GAIN" з "HIGH PWR" (висока потужність) на "LOW PWR" (низька потужність) при рівні звуку вищому від "VOL 30", система автоматично змінить рівень звуку на "VOL 30".

Меню налаштувань диску



- Якщо вибрана мова не співпадає з мовою диску, оригінальна мова автоматично використовується як первинна мова. Крім цього, для деяких дисків, вибір первісної мови не буде працювати так, як було встановлено при внутрішньому програмуванні диску.
- При виборі формату "16:9" і перегляді фільмів, записаних із співвідношенням сторін 4:3, зображення буде дещо зміненим через необхідність перерахунку його ширини.
- Навіть, якщо вибраний розмір "4:3 PAN SCAN", розмір екрану буде залишатися "4:3 LETTERBOX" для деяких дисків.

Екранні допоміжні значки

Під час відтворення, наступні допоміжні значки можуть з'являтися на моніторі на деякий час.

- : Відтворення
- : Пауза
- : DVD-Video/PCD: Уповільнене відтворення у прямому напрямку
- : DVD-Video: Уповільнене відтворення у зворотному напрямку
- : Пошук у прямому напрямку
- : Пошук у зворотному напрямку

DVD: Наступні піктограми з'являються на початку перегляду епізодів, що містять:

- : Багатомовні субтитри
- : Багатомовні аудіофайли
- : Перегляд під різними кутами

Доступні символи на екрані.

- Доступні символи
- Символи, що з'являються на екрані.

А	Б	В	Г	Д	Е	Ж	З	И	Й	К	Л	М
А	Б	В	Г	Д	Е	Ж	З	И	Й	К	Л	М
Н	О	П	Р	С	Т	У	Ф	Х	Ц	Ч	Ш	Щ
Н	О	П	Р	С	Т	У	Ф	Х	Ц	Ч	Ш	Щ
Ъ	Ы	Ь	Э	Ю	Я	Ё	А	В	С	Д	Е	Ф
'	И	Ь	Э	М	Я	Е	А	В	С	Д	Е	Ф
G	H	I	J	K	L	M	N	O	P	Q	R	S
G	H	I	J	K	L	M	N	O	P	Q	R	S
T	U	V	W	X	Y	Z	0	1	2	3	4	5
T	U	V	W	X	Y	Z	0	1	2	3	4	5
6	7	8	9	-	/	<	>	MICRO				
6	7	8	9	--	/	/	/					

Про звукові сигнали, що виводяться через рознімання з тильного боку

- **Через аналогові вихідні рознімання (Speaker out/LINE OUT):** 2-канальний сигнал. При відтворенні багатоканального цифрового диску, багатоканальні сигнали конвертуються у двоканальні. Неможливо відтворювати звук у форматі DTS. (AUDIO—DOWN MIX: (див. стор. 30).

- **Через рознімання DIGITAL OUT (optical):**

Цифрові сигнали (Linear PCM, Dolby Digital, DTS, MPEG Audio) виводяться через це рознімання. (Для додаткової інформації, див. таблицю внизу.)

Для відтворення багатоканального звуку, наприклад Dolby Digital, DTS та MPEG Audio, підключіть підсилювач або декодер, сумісний з цими стандартами, до цифрового з'єднання та встановіть правильно параметр "DIGITAL AUDIO OUTPUT". (див. стор. 30).

Вихідні сигнали через рознімання DIGITAL OUT

Вихідні сигнали можуть бути різними в залежності від значення налаштування "DIGITAL AUDIO OUTPUT" у меню налаштувань (див. стор. 30).

Відтворення диску	Вихідний сигнал			
	STREAM/PCM	DOLBY DIGITAL/ PCM	PCM ONLY	OFF
DVD-Video	48 кГц, 16/20/24 біт Linear PCM	48 кГц, 16 біт стерео Linear PCM *		
	96 кГц, Linear PCM	48 кГц, 16 біт стерео Linear PCM		
	Dolby Digital	Dolby Digital бітовий потік	48 кГц, 16 біт стерео Linear PCM	OFF
	DTS	DTS бітовий потік		
	MPEG Audio	MPEG бітовий потік	48 кГц, 16 біт стерео Linear PCM	
Аудіо CD, Відео CD	44,1 кГц, 16 біт стерео Linear PCM / 48 кГц, 16 біт стерео Linear PCM			
	DTS бітовий потік			
Аудіо CD з DTS	DTS бітовий потік			
	DivX	Dolby Digital	Dolby Digital бітовий потік	48 кГц, 16 біт стерео Linear PCM
	MPEG Audio	32/44,1/48 кГц, 16 біт Linear PCM		
MPEG	44,1/48 кГц, 16 біт Linear PCM			
MP3/WMA	32/44,1/48 кГц, 16 біт Linear PCM			
WAV	44,1 кГц, 16 біт стерео Linear PCM			

* Диски, що не мають захисту авторських прав, використовують розрядність 20/24 біт (при їхньому первинному бітрейті) для виводу цифрових сигналів на цифрове рознімання DIGITAL OUT.

Продовження на наступній сторінці

Коди мов

Код	Мова	Код	Мова	Код	Мова	Код	Мова	Код	Мова
AA	Афар	FA	Перська	KL	Гренландська	OC	Окситанська	ST	Сесото
AB	Абхазька	FI	Фінська	KM	Камбоджійська	OM	(Афан) Оромо	SU	Суданська
AF	Африканс	FJ	Фіджі	KN	Канадська	OR	Орія	SW	Суахілі
AM	Амехарська	FO	Фарерська	KO	Корейська (KOR)	PA	Пенджабська	TA	Тамільська
AR	Арабська	FY	Фризька	KS	Кашмірі	PL	Польська	TE	Телугу
AS	Ассамська	GA	Ірландська	KU	Курдська	PS	Пушту	TG	Таджицька
AU	Аймара	GD	Гаельська шотландська	KY	Киргизька	PT	Португальська	TH	Тайська
AZ	Азербайджанська	GL	Галісійська	LA	Латинська	QU	Кечуа	TI	Тігринья
BA	Башкирська	GN	Гуарані	LN	Лінгала	RM	Ретороманська	TK	Туркменська
BE	Білоруська	GU	Гуджараті	LO	Лаоська	RN	Корунді	TL	Тагальська
BG	Болгарська	HA	Гауса	LT	Литовська	RO	Румунська	TN	Тсвана
BH	Біхарі	HI	Хінді	LV	Латиська	RW	Кіньяруанда	TO	Тонга
BI	Біслама	HR	Хорватська	MG	Малагасійська	SA	Санскрит	TR	Турецька
BN	Бенгальська, Бангла	HU	Угорська	MI	Маорі	SD	Сінді	TS	Тсонга
BO	Тібетська	HY	Вірменська	MK	Македонська	SG	Санго	TT	Татарська
BR	Бретонська	IA	Інтерлінгва	ML	Малаялам	SH	Сербохорватська	TW	Тві
CA	Каталонська	IE	Інтерлінгве	MN	Монгольська	SI	Сингальська	UK	Українська
CO	Корсиканська	IK	Інупіак	MO	Молдавська	SK	Словацька	UR	Урду
CS	Чеська	IN	Індонезійська	MR	Маратхі	SL	Словенська	UZ	Узбецька
CY	Валійська	IS	Ісландська	MS	Малайська (MAY)	SM	Самоанська	VI	В'єтнамська
DZ	Бутанська	IW	Іврит	MT	Мальтійська	SN	Шона	VO	Волапюк
EL	Грецька	JI	Ідиш	MY	Бірманська	SO	Сомалійська	WO	Волоф
EO	Есперанто	JW	Яванська	NA	Науру	SQ	Албанська	XH	Коса
ET	Естонська	KA	Грузинська	NE	Непальська	SR	Сербська	YO	Йоруба
EU	Баскська	KK	Казахська	NO	Норвезька	SS	Свазі	ZU	Зулу

Пошук та усунення несправностей

Те, що здається проблемою, не завжди виявляється серйозним. Перш ніж телефонувати до сервісного центру, перевірте наступне:

	Симптом	Засоби виправлення/Причини
Загальна інформація	<ul style="list-style-type: none">• З колонок не чути звук.	<ul style="list-style-type: none">• Налаштуйте рівень звуку до оптимального.• Перевірте шнури та з'єднання.
	<ul style="list-style-type: none">• Цей пристрій не працює взагалі.	Повторно налаштуйте систему (див. стор. 2).
FM/AM	<ul style="list-style-type: none">• Автоматичне програмування станцій SSM не функціонує.	Програмуйте станції вручну.
	<ul style="list-style-type: none">• Статичні перешкоди під час прослуховування радіо.	Приєднайте міцно провід антени.
Диски взагалі	<ul style="list-style-type: none">• Диск не програвся	Вставте диск правильно.
	<ul style="list-style-type: none">• Диск не можна ані програти, ані висунути.	<ul style="list-style-type: none">• Розблокуйте диск (див. стор. 13).• Виконайте примусове висування диску (див. стор. 2).
	<ul style="list-style-type: none">• Неможливо відтворити диски одноразового/багаторазового запису.• Доріжки на диску одноразового/багаторазового запису не вдається пропустити.	<ul style="list-style-type: none">• Вставте диск с закритими сесіями.• Закрийте сесії на дисках на тому ж пристрої, на якому було виконано їхній запис.
	<ul style="list-style-type: none">• Диск не розпізнається.	Виконайте примусове висування диску (див. стор. 2).
	<ul style="list-style-type: none">• Звук та зображення інколи перериваються або спотворюються.	<ul style="list-style-type: none">• Зупиняйте програвання на поганих ділянках доріг.• Змініть диск.• Перевірте шнури та з'єднання.
	<ul style="list-style-type: none">• Не має зображення на моніторі при відтворенні (DVD-Video/DivX/MPEG/VCD).	Провід ручного гальма підключено неналежним чином. (Див. "Керівництво зі встановлення та з'єднання")
	<ul style="list-style-type: none">• На моніторі взагалі не має зображення.	<ul style="list-style-type: none">• Правильно з'єднайте шнур відеосигналу.• Виберіть правильний вхід на моніторі.
	<ul style="list-style-type: none">• Бокові частини зображення відсутні на екрані монітора.	Встановіть розмір зображення "4:3 LETTERBOX" (див. стор. 30).

Продовження на наступній сторінці

	Симптом	Засоби виправлення/Причини
DivX/MPEG Video/MP3/WMA/WAV	• Диск не програвється	<ul style="list-style-type: none"> • Змініть диск. • Застосуйте засоби запису, що відповідають вимогам. Те ж стосується й дисків (див. стор. 4). • Додайте до імен файлів розширення <.divx>, <.div>, <.avi>, <.mpg>, <.mpeg>, <.mp3>, <.wma> або <.wav> .
	• Чути шум.	Перейдіть на наступну доріжку або змініть диск.
	• Потрібний більший час для зчитування.	Час зчитування змінюється в залежності від складності конфігурації папки або файлу. Не використовуйте дуже багато ієрархії та папок.
	• Доріжки програватимуться не в тому порядку, у якому ви передбачали їхнє програвання.	Порядок програвання визначається під час запису файлів.
	• Немає звуку при наявності зображення під час відтворення файлів DivX/MPEG Video.	<ul style="list-style-type: none"> • Запишіть звукові доріжки з використанням звукового потоку MP3 або Dolby Digital для файлів DivX. • Запишіть звукові доріжки з використанням звукового потоку MPEG1 Audio Layer 2 для файлів MPEG Video.
	• Минулий час показується невірно.	Це іноді відбувається під час програвання. Це залежить від того, як доріжки записуються на диск.
	• На дисплеї по черзі з'являються написи "PLEASE" та "EJECT" ("будь ласка" та "вийміть").	Вставте диск, що містить доріжки відповідних форматів.
Пристрій зміни CD-дисків	• Символи відображаються некоректно (наприклад, назва альбому).	Ця система може відобразити тільки літери (латинської абетки або кирилиці у верхньому регістрі), цифри та обмежену кількість символів.
	• На дисплеї з'являється "NO DISC".	Вставте диск на пластину.
	• На дисплеї з'являється "NO MAG".	Вставте пластину у отвір.
	• На дисплеї з'являється "RESET 8".	Правильно приєднайте даний пристрій до пристрою керування дисками та натисніть кнопку вимкнення/ввімкнення пристрою керування дисками.
	• На дисплеї з'являється "RESET 1" – "RESET 7".	Натисніть кнопку вимкнення/ввімкнення пристрою керування дисками.
	• Цей пристрій керування дисками не працює взагалі.	Повторно налаштуйте систему (див. стор. 2).
DAB	• На дисплеї з'являється "no SIGNAL".	Перемістіться на територію з більш сильними сигналами.
	• На дисплеї з'являється "RESET 8".	Правильно приєднайте даний пристрій до цифрового тюнера, а потім вимкніть та ввімкніть пристрій (дивіться сторінку 2).
	• Цей цифровий тюнер не працює взагалі.	Правильно з'єднайте пристрій і тюнер DAB. Потім перезавантажте систему (див. стор. 2).
	• На дисплеї з'являється "ANTENNA".	Перевірте шнури та з'єднання.

	Симптом	Засоби виправлення/Причини
iPod/D. player	• iPod або D. програвач не працюють або не вмикаються.	• Перевірте кабель з'єднання та його приєднання. • Зарядіть батарею. • Встановіть більш сучасні версію програмного обладнання.
	• Звук викривлено.	Вимкніть еквалайзер пристрою або програвача iPod/D. player.
	• На екрані з'являється напис "NO IPOD" або "NO DP"	• Перевірте кабель з'єднання та його приєднання. • Зарядіть батарею.
	• Зупиняється відтворення треку.	Навушники відключено під час відтворення треку. Почніть відтворення знову (див. стор. 23).
	• Під час приєднання iPod немає звуку.	• Від'єднайте навушники від пристрою iPod. • Поновіть версію вбудованого програмно-апаратного забезпечення iPod nano.
	• Немає звуку. • З'являється напис "ERROR 01" під час приєднання D. програвача.	Від'єднайте адаптер від D. програвача, а потім знов приєднайте його.
	• На дисплеї з'являється напис "NO FILES" або "NO TRACK".	Не було збережено жодного треку. Зберіжіть треки у iPod або D. програвачі.
	• На дисплеї з'являється "RESET 1" – "RESET 7".	Від'єднайте адаптер як від цього пристрою, так і від програвача iPod/D. player, а потім знов приєднайте його.
	• На дисплеї з'являється "RESET 8".	Перевірте з'єднання між адаптером та пристроєм.
	• Кнопки керування iPod або D. програвача не працюють після їх від'єднання від пристрою.	Вимкніть та знов ввімкніть iPod або D. програвач.

- Виготовлено за ліцензією від Dolby Laboratories. Dolby та подвійний D символ є торговими марками Dolby Laboratories.
- "DTS" та "DTS Digital Out" є зареєстрованими торговельними марками компанії DTS, Inc.
- "DVD Logo" є торговою маркою DVD Format/Logo Licensing Corporation, зареєстрованої у США, Японії та інших країнах.
- DivX, DivX Ultra Certified, та споріднені логотипи є торговими марками DivX, inc. та використовуються за наявності ліцензії.
- Офіційний сертифікований продукт DivX® Ultra
- Програє усі версії відеофайлів DivX® (включаючи DivX® 6) з посиленою функцією програвання мультимедійних файлів DivX® та формату DivX® Media
- Microsoft та Windows Media є або зареєстрованими торговими марками, або торговими марками корпорації Microsoft Corporation у Сполучених Штатах Америки та/або в інших країнах.
- iPod є торговою маркою Apple Computer, Inc., зареєстрованою у Сполучених Штатах та інших країнах.

Характеристики

УКРАЇНА

АУДІО ПІДСИЛЮВАЧ	Максимальна вихідна потужність:	Передня/задня колонка:	50 Вт на канал
	Тривала вихідна потужність (ефективна):	Передня/задня колонка:	19 Вт на канал на 4 Ом, від 40 Гц до 20 000 Гц при не більш ніж 0,8% загальних нелінійних викривлень
	Імпеданс навантаження:		4 Ом (допускається 4 Ом – 8 Ом)
	Діапазон регулювання тону:	Низькі частоти:	±12 дБ при 100 Гц
		Високі частоти:	±12 дБ при 10 Гц
	Співвідношення "сигнал/шум":		70 дБ
	Рівень вихідного сигналу звуку:	Цифровий (DIGITAL OUT: Optical):	Довжина хвилі сигналу: 660 нм Рівень вихідного сигналу: від –21 dBm до –15 dBm
		Вихідний рівень/імпеданс:	2,5 В/20 кОм навантаження (за повною шкалою)
		Вихідний імпеданс:	1 кОм
	Система передачі кольорів:		PAL
Відео-вихід (комбінований):		1 В між піками/75 Ом	
Інші розмінання:	Пристрій зміни CD-дисків		

ТЮНЕР	Частотний діапазон:	FM1/FM2:	87,5 МГц – 108,0 МГц
		FM3:	65,00 МГц – 74,00 МГц
		AM:	(СХ) 522 кГц – 1 620 кГц (ДХ) 144 кГц – 279 кГц
	FM-тюнер:	Реальна чутливість:	11,3 дБ на 1 фВт (1,0 мкВ/75 Ом)
		50 дБ чутливості при заданому співвідношенні "сигнал/шум":	16,3 дБ на 1 фВт (1,8 мкВ/75 Ом)
		Селективність альтернативного каналу (400 кГц):	65 дБ
		Частотні характеристики:	40 Гц – 15 000 Гц
		Розділення стереоканалів:	30 дБ
	Середньохвильовий тюнер:	Чутливість/селективність:	20 мкВ/35 дБ
	Довгохвильовий тюнер:	Чутливість:	50 мкВ

СЕКЦІЯ ПРОГРАВАЧА DVD/CD ДИСКІВ	Система виявлення сигналу:		Безконтактне оптичне знімання (напівпровідниковим лазером)	
	Кількість каналів:		2-каналний (стерео)	
	Частотні характеристики:	DVD, частота дискретизації=48 кГц/96 кГц:		16 Гц – 22 000 Гц
		CD, частота дискретизації=44,1 кГц:		16 Гц – 20 000 Гц
	Динамічний діапазон:		96 дБ	
	Співвідношення "сигнал/шум":		98 дБ	
	Коефіцієнт детонації:		менший за межу вимірювання	
	DivX/MPEG Video:	Відео:	Макс. роздільна здатність:	720 × 480 пікселів (30 кадрів/с) 720 × 576 пікселів (25 кадрів/с)
			Аудіо:	Бітрейт: DivX: 32 кбіт/с – 320 кбіт/с MPEG Video: 32 кбіт/с – 320 кбіт/с
		Частота дискретизації:		DivX: MPEG-1: 32 кГц, 44,1 кГц, 48 кГц MPEG-2: 16 кГц, 22,05 кГц, 24 кГц MPEG Video: 32 кГц, 44,1 кГц, 48 кГц
	MP3:	Бітрейт:		32 кбіт/с – 320 кбіт/с
		Частота дискретизації:		MPEG-1: 32 кГц, 44,1 кГц, 48 кГц MPEG-2: 16 кГц, 22,05 кГц, 24 кГц
	WMA:	Бітрейт:		32 кбіт/с – 320 кбіт/с
Частота дискретизації:		22,05 кГц, 32 кГц, 44,1 кГц, 48 кГц		
WAV:	Бітрейт квантування:		16 біт	
	Частота дискретизації:		44,1 кГц	

ЗАГАЛЬНИЙ РОЗДІЛ	Вимоги до живлення:		Робоча напруга:	14,4 В пост. струму (допускається 11 В – 16 В)	
	Система заземлення:		Мінус на землю		
	Допустима робоча температура:		0°C – +40°C		
	Розміри (Ш × В × Д):	Встановчі розміри (прибл.):		182 мм × 52 мм × 158 мм	
		Розмір панелі (прибл.):		187 мм × 58 мм × 13 мм	
	Маса (прибл.):		1,6 кг (не включаючи аксесуарів)		

Конструкція та характеристики можуть змінюватися без попередження.

Having TROUBLE with operation?

Please reset your unit

Refer to page of How to reset your unit

Затруднення при експлуатації?

Пожалуйста, перезагрузите Ваше устройство

Для получения информации о перезагрузке Вашего устройства
обратитесь на соответствующую страницу

Маєте ПРОБЛЕМУ з функціонуванням?

Повторно налаштуйте систему

Див. сторінку “Як повторно налаштувати пристрій”

JVC

Віктор Компані оф Джепен Лімітед

12, 3-чоме, Моріія-чо, Канагава-ку, Йокогама, Канагава 221-8520, Японія



EN, RU, UK

© 2007 Victor Company of Japan, Limited

0107DTSMDTJEIN

JVC

Instructions

DVD/CD RECEIVER

KD-DV5308/KD-DV5307
