

clarion®

Руководство по эксплуатации и Руководство по установке

CZ702E

Ресивер CD/USB/MP3/WMA с поддержкой Bluetooth®

Осторожно:

Данное устройство оснащено лазерной системой и квалифицируется как «CLASS 1 LASER PRODUCT». Внимательно прочтите это руководство пользователя и сохраните его для будущих обращений. В случае возникновения каких-либо проблем с проигрывателем обратитесь в ближайший сервисный центр. Во избежание прямого воздействия лазерного луча не открывайте корпус устройства.

ПРЕДОСТЕРЕЖЕНИЕ

НЕСООТВЕТСТВУЮЩЕЕ ИСПОЛЬЗОВАНИЕ КОНТРОЛЛЕРОВ ИЛИ ВЫПОЛНЕНИЕ НАСТРОЕК, ОТЛИЧНЫХ ОТ ОПИСАННЫХ В ДАННОМ РУКОВОДСТВЕ, МОЖЕТ ПРИВЕСТИ К ПОРАЖЕНИЮ РАДИАЦИЕЙ.

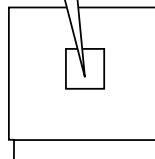

СОДЕРЖАНИЕ

Благодарим Вас за приобретение продукта **Clarion**.

- Прежде чем начать работу прочтите до конца руководство пользователя.
- Проверьте содержание гарантийного талона и сохраните его вместе с руководством пользователя.

1. Ключевые особенности	4
Возможности расширения системы	4
2. МЕРЫ ПРЕДОСТОРОЖНОСТИ	5
О зарегистрированных товарных знаках и т.п.	5
Передняя панель/ Общие сведения.....	6
Порт USB	6
Снятие СПУ.....	7
Крепление СПУ.....	7
Хранение съемной панели управления в кейсе.....	7
3. ОРГАНЫ УПРАВЛЕНИЯ	8
Панель управления	8
Наименования и назначение кнопок.....	8
Пульт ДУ (RCX002).....	9
Примечания об использовании пульта ДУ.....	9
4. МЕРЫ ПРЕДОСТОРОЖНОСТИ ПРИ ОБРАЩЕНИИ	10
Правила обращения с дисками	10
5. УПРАВЛЕНИЕ	11
Основные операции	11
Настройки системы	12
Настройка звука.....	14
Радио операции	17
Режим RDS.....	18
DAB операции	19
Операции CD/MP3/WMA	20
Управление в режиме USB	22
Управление в режиме Bluetooth	24
Управление AUX	26
6. НЕПОЛАДКИ И СПОСОБЫ ИХ УСТРАНЕНИЯ	27
7. СООБЩЕНИЯ ОБ ОШИБКАХ	28
8. ТЕХНИЧЕСКИЕ ХАРАКТЕРИСТИКИ	29
9. РУКОВОДСТВО ПО УСТАНОВКЕ И ПОДКЛЮЧЕНИЮ	30

1. Ключевые особенности

- Встроенный Bluetooth с функцией громкой связи (HFP) и потоковым аудио (A2DP & AVRCP)
- 5V/6ch RCA выход с функцией Digital Time Alignment, 3-полосным кроссовером и 5-полосным параметрическим эквалайзером
- 728 вариантов цветов подсветки



Возможности расширения системы

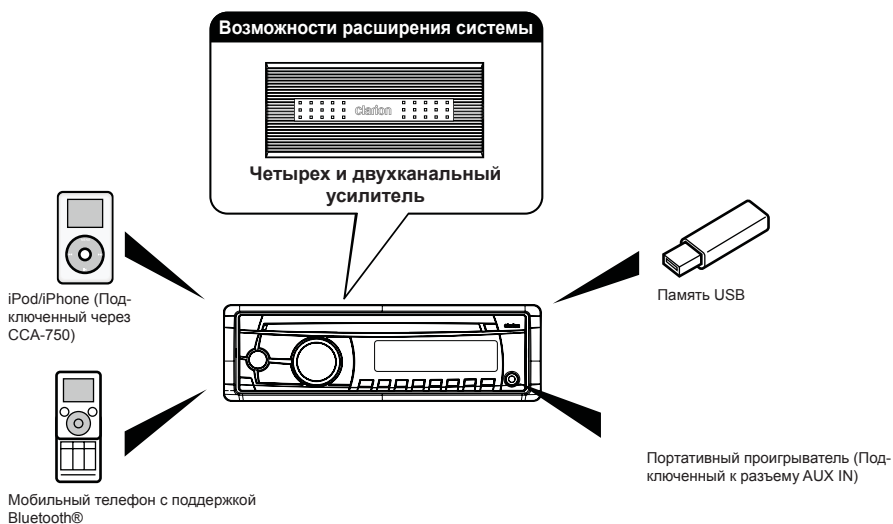

Примечание:

- Аппаратура, показанная вне рамок, - это продающееся в общем порядке оборудование.
- CCA-750 Приобретаются отдельно.

2. МЕРЫ ПРЕДОСТОРОЖНОСТИ

▲ ПРЕДУПРЕЖДЕНИЕ

По соображениям безопасности движения водителю не следует управлять устройством во время движения.

Кроме того, находясь за рулем, установите такую громкость, чтобы были слышны звуковые сигналы.

1. Если в салоне автомобиля слишком холодно, а проигрыватель включается после включения отопителя, на диске или деталях оптики проигрывателя может осесть конденсат, что сделает воспроизведение невозможным. Если конденсат осел на диске, сотрите его мягкой тканью. Если конденсат осел на деталях оптики проигрывателя, не включайте его, по меньшей мере, 1 час. Конденсат испарится, и работоспособность восстановится.
2. Вибрации автомобиля при движении по неровным дорогам могут стать причиной прерывания звучания.
3. В данном аппарате используется прецизионный механизм. Даже в случае возникновения неполадок ни в коем случае не открывайте крышку, не разбирайте аппарат и не смазывайте движущиеся части. Обратитесь к представителям **Clarion** или в сервисный центр.

О зарегистрированных товарных знаках и т.п.

1. «Made for iPod» и «Made for iPhone» обозначает, что электронный компонент был разработан специально для подключения к iPod или iPhone соответственно и был сертифицирован производителями в соответствии со стандартами Apple.
Apple не несет ответственности за работу данного устройства или за соответствие стандартам безопасности. Учтите, что использование данного устройства с iPod или iPhone может повлиять на воспроизведение.
iPod и iPhone – это торговые марки компании Apple, Inc., зарегистрированной в США и других странах.
2. Термин Bluetooth® и логотип являются торговыми марками Bluetooth SIG, Inc. и любое использование указанных знаков должно производиться с разрешения **Clarion Co., Ltd.**
Все остальные торговые марки или товарные знаки принадлежат их правообладателям.

Передняя панель/ Общие сведения

С целью продления срока работоспособности аппарата выполняйте следующие правила:

- Не допускайте попадания на панель управления каких-либо жидкостей - при питье, с зонта или в других подобных ситуациях.
- Ни в коем случае не разбирайте и не дорабатывайте аппарат никаким образом. Это может привести к его выходу из строя.
- Не допускайте прожигания дисплея сигаретой. Это может вызвать неисправность аппарата или повреждение корпуса.
- При возникновении неполадок обратитесь по месту приобретения аппарата.
- Если на сенсор дистанционного управления попадают прямые солнечные лучи, то управление может не работать.

Очистка корпуса

- Аккуратно сотрите грязь мягкой сухой тканью.
- При сильном загрязнении сотрите его мягкой тканью, смоченной водным раствором нейтрального очистителя, а затем протрите корпус мягкой сухой тканью.
- Не применяйте бензин, стеклоочиститель, автомобильные очистители и т. п., так как они могут повредить корпус или вызвать смывание краски. Кроме того, при длительном контакте с корпусом резиновых или пластмассовых предметов на нем могут образоваться пятна.

Порт USB

- Для нормального функционирования флэш-память USB должна распознаваться в качестве «Устройства класса запоминающих устройств USB». Некоторые модели могут работать неправильно. **Clario® не несет ответственности за повреждение или утерю каких-либо данных по любой причине.**
При использовании флэш-памяти USB рекомендуем создавать резервную копию ваших данных.
- Файлы данных могут быть повреждены в следующих ситуациях: При извлечении флэш-памяти USB или отключении питания во время прочтения данных.
При повреждении разрядом статического электричества или электромагнитных помех.
Всегда подключайте/отключайте флэш-память USB, только когда доступ к ней выключен.
- Подключение к компьютеру здесь не рассматривается.

Снятие СПУ

Съемная панель управления может предотвратить кражу. Снимая панель управления, храните ее в кейсе для съемной панели управления, исключая таким образом возможность ее повреждения. Снимая панель управления, храните ее в надежном месте, исключая таким образом возможность ее повреждения. Мы рекомендуем снять СПУ (съемную панель управления), покидая автомобиль.

1. Нажмите кнопку **[SRC/⏻]** (1 сек.) для отключения питания.
2. Сильно нажмите кнопку **[OPEN]** для разблокировки съемной панели.
3. Возьмитесь за выступающую часть и вытяните съемную панель управления.

Крепление СПУ

1. Приложите панель и убедитесь, что расположили ее правильно. Закрепите правую сторону съемной панели к монтажному кронштейну.
2. Прижмите левую сторону съемной панели управления до щелчка.

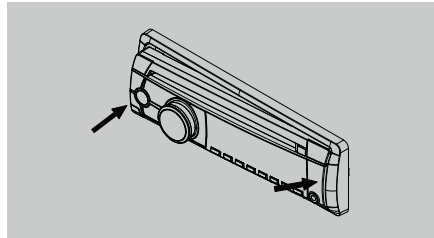
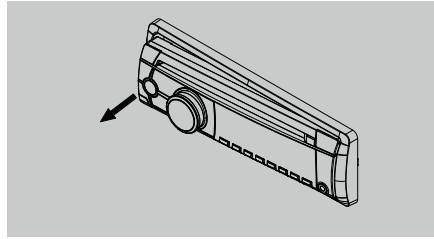

Хранение съемной панели управления в кейсе

Разверните съемную панель управления в положение, показанное на следующем рисунке, и расположите ее в кейсе.

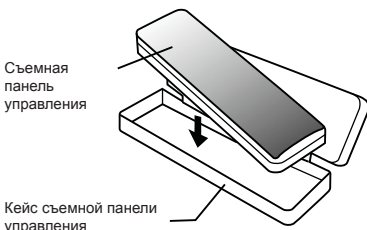

Примечание:

Если съемная панель управления грязная, протрите ее мягкой сухой тканью.

ПРЕДОСТЕРЕЖЕНИЕ

- Съемная панель управления может быть легко повреждена. После ее демонтажа будьте предельно аккуратны, не роняйте и не трясите ее.
- После нажатия кнопки **[OPEN]** и разблокировки СПУ любая вибрация автомобиля может привести к выпадению съемной панели управления.
- Крепление, соединяющее основной блок со съемной панелью управления является очень важной деталью. Будьте осторожны и не повредите его, нажимая ногтями, ручкой, отверткой и т.п.

3. ОРГАНЫ УПРАВЛЕНИЯ

Панель управления

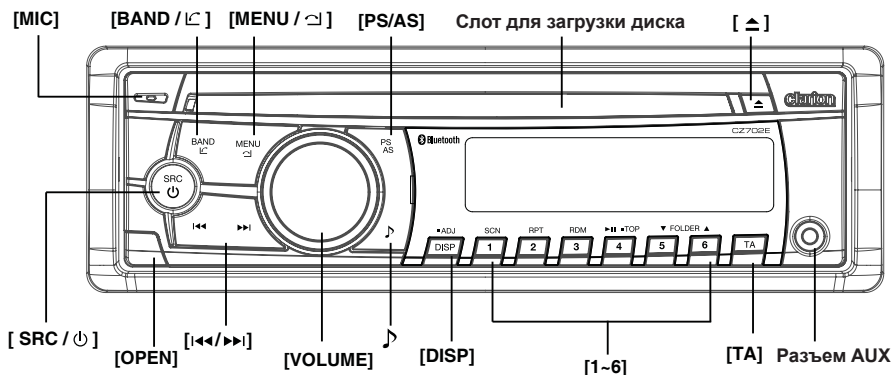

Наименования и назначение кнопок

Кнопка [SRC/⏻]

- Включение питания/ Переключение аудио источника

Кнопка [BAND/⏏]

- Режим RADIO/DAB – Выбор частоты
- Режим BT - Набор номера/ Ответ/ Перевод звонка/ Повторный набор (долгое нажатие)

Кнопка [MENU/⏏]

- Режим MP3/WMA – функция поиска
- Режим CD – Нет функций.
- Режим RADIO – Выбор РТУ.
- Режим BT - Завершение звонка
- Режим AUX – Нет функций.
- Режим iPod – меню iPod
- Режим USB – Функция поиска
- Режим DAB – Выбор РТУ.

Кнопка [⏏]

- Нажмите для извлечения диска.

Кнопки [⏪/⏩]

- Предыдущий/Следующий трек
- Поиск (при долгом нажатии)
- Переход к следующей/предыдущей станции вещания

Кнопка [OPEN]

- Разблокировка передней панели.

Кнопка [PS/AS]

- Воспроизведение в режиме сканирования/ Сканирование предварительных настроек
- Автоматическое сохранение (при долгом нажатии)

Кнопка [.]

- Настройки эффектов звучания.

Регулятор [VOLUME]

- Настройка уровня громкости/ Подтверждение (нажатие)

Кнопка [TA]

- Трансляция о состоянии и загруженности автоторог

Кнопки [1~6]

- Кнопка [1]: Воспроизведение в режиме сканирования/ Предустановленная станция 1.
- Кнопка [2]: Повторное воспроизведение/ Предустановленная станция 2.
- Кнопка [3]: Воспроизведение в случайном порядке/ Предустановленная станция 3.
- Кнопка [4]: Воспроизведение/ Пауза/ воспроизведение с начала (при долгом нажатии)/ предустановленная станция 3
- Кнопка [5]: Предыдущая папка/ Предустановленная станция 5. Переход на 10 треков назад (при долгом нажатии)
- Кнопка [6]: Следующая папка/ Предустановленная станция 6. Переход на 10 треков вперед (при долгом нажатии)

Кнопка [DISP]

- Переключатель экрана
- Настройка системы (при долгом нажатии)

Микрофон [MIC]

- Встроенный микрофон

Пульт ДУ (RCX002)

Кнопка [SRC]

- Переключение аудио источника

Кнопки [◀/▶]

- Выбор предыдущей/последующей предустановленной станции
- Предыдущий/Следующий трек
- Поиск (при долгом нажатии)

Кнопка [PS/AS/SCN]

- Воспроизведение в режиме сканирования/ Сканирование предварительных настроек
- Автоматическое сохранение (при долгом нажатии)

Кнопка [BAND/TOP]

- Выбор радио диапазона
- Воспроизведение с начала (при долгом нажатии)

Кнопки [▲, ▼]

- Увеличение/уменьшение уровня громкости.

Кнопка [▶/||]

- Воспроизведение / запись

Кнопка [TA]

- Трансляция о состоянии и загрузженности автодорог

Кнопка [DISP]

- Переключатель экрана

Кнопка [PTY/RDM]

- Тип программ
- Воспроизведение в случайном порядке

Кнопка [AF/RPT]

- Альтернативные частоты
- Повторное воспроизведение

Кнопка [MUTE]

- Отключение звука

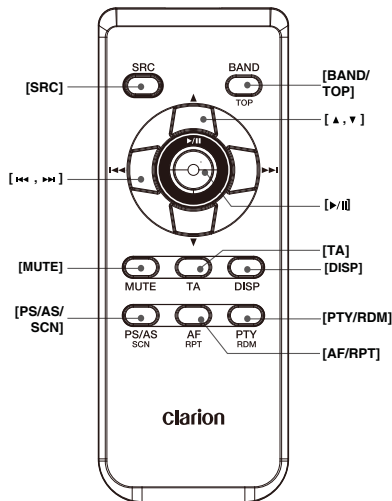

Примечания об использовании пульта ДУ

1. Направьте пульт ДУ на датчик устройства.
2. Извлекайте батарейки из пульта ДУ, если планируете долгое время им не пользоваться.
3. Не оставляйте пульт ДУ под прямыми солнечными лучами или в жарких условиях. В противном случае он может функционировать неверно.
4. Используйте только литиевую батарейку «CR2025» (3В)
5. Не перезаряжайте, не разбирайте, не подвергайте батарею нагреву, не бросайте ее в огонь или воду.
6. Вставляйте батарейки, соблюдая указанную полярность (+) и (-).
7. Во избежание несчастных случаев храните батарейки вне досягаемости детей.

Установка батареек

1. Откройте крышку отсека батареек на оборотной стороне пульта ДУ.
2. Вставьте батарею (CR2025) в направляющие выступы стороной с символом «+» кверху.
3. Прижмите батарейку как показано на рисунке.
4. Установите крышку на место и закройте ее до щелчка.

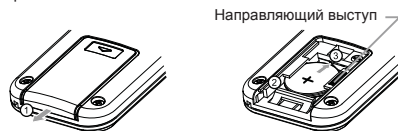

4. МЕРЫ ПРЕДОСТОРОЖНОСТИ ПРИ ОБРАЩЕНИИ

Правила обращения с дисками

Обращение

- У новых дисков могут быть шероховатые края. В таких случаях проигрыватель может не работать или звук будет прерывистым. Чтобы выровнять края диска, воспользуйтесь чем-либо наподобие шариковой ручки.

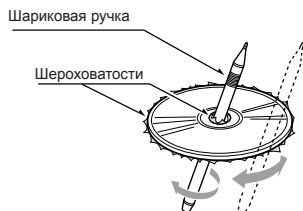

- Ни в коем случае не наклеивайте на диск этикетки и не надписывайте диск ручкой или карандашом.
- Ни в коем случае не вставляйте компакт - диск, если к нему приклеилась липкая лента или что-либо подобное. Если вы попытаетесь воспроизвести такой диск, то он может застрять при попытке его извлечения из проигрывателя или привести к его повреждению.
- Не пользуйтесь дисками с крупными царапинами, деформациями, трещинами и т.п. Воспроизведение таких дисков может привести к нарушению функционирования или к выходу проигрывателя из строя.
- Чтобы извлечь диск из коробки, нажмите в центре коробки и, бережно держа диск за края, поднимите его.
- Не пользуйтесь имеющимися в продаже защитными приспособлениями для дисков, дисками со стабилизаторами и т.п. При этом диск может быть поврежден, а механизм проигрывателя может сломаться.

Хранение

- Не подвергайте диск воздействию прямого солнечного света или нагреву.
- Берегите диск от воздействия избыточной влажности и пыли.
- Не держите диск возле обогревателей.

Очистка

- Чтобы стереть отпечатки пальцев и пыль, протрите диск мягкой тканью в направлении от центра к краям.
- Не пользуйтесь при очистке компакт-дисков никакими растворителями наподобие имеющихся в продаже очистителей, антистатиков или разбавителей.
- В случае применения специального очистителя для компакт-дисков просушите диск, прежде чем прослушивать его.

Воспроизведение дисков

- Ни в коем случае не отключайте питание и не извлекайте аппарат из автомобиля, если в аппарат вставлен диск.

▲ ПРЕДОСТЕРЕЖЕНИЕ

По соображениям безопасности водителю запрещается вставлять или извлекать диск во время движения.

5. УПРАВЛЕНИЕ

Основные операции

Примечание:

- Данный раздел следует читать, сверяясь с рисунками раздела 3 «ОРГАНЫ УПРАВЛЕНИЯ».

▲ ПРЕДОСТЕРЕЖЕНИЕ

Прежде, чем включить аппарат, следует установить минимальный уровень громкости. Громкий звук при включении способен повлиять на Ваш слух, а также вызвать неисправность аппарата. Будьте внимательны при настройке уровня громкости.

Включение/выключение питания устройства

Примечания:

- Включайте аппарат после запуска двигателя.
 - Не следует долгое время пользоваться данным аппаратом, не включая двигатель. Если Вы слишком сильно разрядите аккумулятор, запуск двигателя может оказаться невозможным, а срок службы аккумулятора при этом сокращается. Если Вы слишком сильно разрядите аккумулятор, запуск двигателя может оказаться невозможным, а срок службы аккумулятора при этом сокращается.
1. Запустите двигатель. Включится подсветка аппарата.



Ключ зажигания в положении «ВКЛ».

2. При первом включении питания выберите нужную акустическую систему. (См. раздел «Настройки звука».)

- **INITIAL**..... При первом включении питания устройства выберите нужную акустическую систему. Проверьте акустическую систему, выберите ее в меню устройства, а затем настройте соответствующее качество звучания, как описано в разделе «Настройки звука».
- **LOAD**..... При первом включении питания устройства значение «LOAD» недоступно для выбора. При первом включении питания устройства необходимо выбрать акустическую систему.
«NORMAL»...FRONT 2ch / REAR 2ch / SUBWOOFER 2ch
«2WAY» HIGH 2ch/ MID 2ch / REAR 2ch
«3WAY» HIGH 2ch/ MID 2ch / SUBWOOFER 2ch

Примечание:

При нажатии кнопки RESET или в результате отключения резервной линии после выполнения настроек звука на экране будет отображена индикация **INITIAL / LOAD**. В этом случае будут доступны следующие функции устройства.

- **INITIAL**..... При включении питания после нажатия кнопки RESET или отключения резервной линии настройки звука в памяти будут удалены, вам придется снова выбрать акустическую систему. Выберите нужную акустическую систему и настройте соответствующее качество звучания, как описано в разделе «Настройки звука».
 - **LOAD**..... При включении питания после нажатия кнопки **RESET** или отключения резервной линии будет активирована установленная по умолчанию акустическая система и остальные предустановленные настройки. Если вы хотите изменить акустическую систему, сбросьте настройки при выбранном значении **INITIAL**.
3. Нажмите кнопку **[SRC/⏻]** на передней панели или на пульте ДУ для включения питания в режиме ожидания. Устройство возвратится к последнему состоянию.
 4. Нажмите и удержите в нажатом положении кнопку **[SRC/⏻]** на передней панели или на пульте ДУ для выключения питания.

Дисплей СТ (Часы)

- Отображаемые данные времени основываются на данных точного времени СТ при получении сигнала RDS.

Кнопки Mute

Нажмите кнопку **[MUTE]** на пульте ДУ для отключения звука устройства.

Примечание:

Для включения заглушенного звука повторно выполните предыдущую операцию или увеличьте уровень громкости.

Настройка уровня громкости

Поверните регулятор громкости [VOLUME] на передней панели или нажмите кнопку [▲] или [▼] на пульте ДУ.

Диапазон регулировки уровня громкости составляет 0 - 40.

▲ ПРЕДОСТЕРЕЖЕНИЕ

Находясь за рулем, устанавливайте такой уровень громкости, при котором были бы слышны внешние звуковые сигналы.

Воспроизведение выбранного источника

Нажмите несколько раз кнопку [SRC/⏮] на панели или пульте ДУ для выбора необходимого источника сигнала воспроизведения.

Примечание:

Воспроизведение выбранного источника означает выбор рабочего режима, такого как режимы DISC, RADIO и AUX.

Отображение системного времени

Нажимайте кнопку [DISP] на передней панели или кнопку [DISP] на пульте ДУ для переключения между режимом отображения системного времени, информацией о станции (режим RADIO) или информацией о треке (режим CD).

Настройка системы

Во всех режимах нажмите и удержите в нажатом положении кнопку [D] для перехода в системное меню. Нажимайте кнопку [↵] или [↵] для выбора параметров, вращайте регулятор уровня громкости для их настройки.

AF: ON/OFF (режим RADIO)

Поверните регулятор [VOLUME] для включения или выключения режима альтернативной частоты.

REG: ON/OFF (режим RADIO)

Поверните регулятор [VOLUME] для включения или выключения приема регионального радиовещания.

DX/LO (режим RADIO)

Поверните регулятор [VOLUME] для выбора локального или дистанционного режима приема радиосигнала.

- **LO:** Будут приниматься только радиостанции с сильным сигналом.
- **DX:** Будет приниматься вещание всех радиостанций, даже со слабым сигналом.

Сброс настроек к установленным по умолчанию

В случае возникновения описанных далее проблем нажмите кнопку [RESET].

- Аппарат не включается
- При нажатии кнопок ничего не происходит.
- Неправильные показания дисплея.

Примечание:

- При нажатии кнопки [RESET] записанные в память радиочастоты частоты, аудио настройки и т.п. будут стерты.

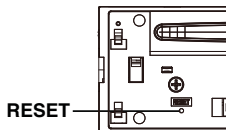

Для сохранения текущих настроек необходимо при первом включении устройства после сброса настроек повернуть регулятор [VOLUME] для выбора значения «LOAD», а затем нажать на этот регулятор для подтверждения выбора.

AUX SENS (режим AUX)

Поверните регулятор [VOLUME] для выбора чувствительности входа AUX: LOW, MID или HIGH в режиме AUX.

SELECT (режим BT)

Меню «SELECT» предназначено для автоматического сопряжения с выбранным мобильным телефоном.

Устройство позволяет сохранить настройки трех мобильных телефонов. Данные мобильных телефонов будут сохраняться в порядке сопряжения. Данные четвертого телефона сохранены не будут. Если вы все же хотите сохранить данные четвертого телефона, удалите ненужные данные телефона в меню «DELETE».

1. Поверните регулятор [VOLUME] для выбора названия мобильного телефона для сопряжения из предлагаемого списка.
2. Нажмите и удержите в нажатом положении регулятор [VOLUME].

Настройка системы

DELETE (режим BT)

1. Поверните регулятор **[VOLUME]** для выбора названия мобильного телефона для сопряжения из предлагаемого списка.
2. Нажмите и удержите в нажатом положении регулятор **[VOLUME]**.

DISCON (режим BT)

Позволяет отключить соединение мобильного телефона.

1. Поверните регулятор **[VOLUME]** на экране будет отображен подключенный в данный момент мобильный телефон.
2. Нажмите и удержите в нажатом положении регулятор **[VOLUME]** для отключения.

MIC GAIN (режим BT)

Поверните регулятор **[VOLUME]** для выбора чувствительности микрофона: -5,-4,-3,-2,-1,0,1, 2, 3, 4, 5.

Вы можете изменить чувствительность микрофона, если ваш партнер по телефонному разговору не слышит вас.

Вы сможете прослушать поступающий телефонный сигнал через подключенные к устройству громкоговорители.

- При прослушивании телефонного звонка через громкоговорители вы можете настроить уровень громкости с помощью регулятора **[VOLUME]**.

MIC SEL (режим BT)

Поверните регулятор **[VOLUME]** для выбора значений EXTERNAL или INTERNAL микрофона.

tone SEL (режим BT)

Позволяет услышать звонок мобильного телефона из громкоговорителей.

Поверните регулятор **[VOLUME]** для выбора значений AUTO или INTERNAL.

- **AUTO:**

Звонок мобильного телефона слышен из громкоговорителей.

- **INTERNAL:**

Звонок устройства слышен из громкоговорителей.

AUTO ANS (режим BT)

Позволяет автоматически ответить на входящий звонок. Поверните регулятор **[VOLUME]** для включения или выключения функции AUTO ANS.

AUTO CON: ON/OFF (режим BT)

Позволяет автоматически подключиться к последнему сопряженному мобильному телефону.

Поверните регулятор **[VOLUME]** для включения или выключения функции AUTO CON.

PIN CODE

Поверните и нажмите регулятор **[VOLUME]** для выбора 4-значного кода. Нажмите регулятор **[VOLUME]** и удержите его в нажатом положении более секунды для подтверждения выбора. Исходный код, установленный на предприятии-изготовителе, - «0000».

COLOR

Поверните регулятор **[VOLUME]** для выбора цвета подсветки.

SCN: Цвет подсветки постоянно переключается.

COLOR 01~09: Выберите предустановленный цвет.

USER1~3: Выберите предпочитаемый цвет. Нажмите на регулятор для перехода в режим настройки цвета, затем нажмите кнопку **[⏪]** или **[⏩]** для выбора значений GREEN, BLUE или RED, и поверните регулятор **[VOLUME]** для выбора оттенка.

Нажмите и удержите в нажатом положении регулятор **[VOLUME]** для сохранения настроек.

SCRN SVR: ON/OFF

Поверните регулятор **[VOLUME]** для включения или выключения SCRN SVR (заставки).

SCROLL: ON/OFF

Для треков, информация о которых длиннее, чем панельный дисплей:

При выборе значения ON для SCROLL на экране будет циклично выводиться информация о тэгах, например: TRACK->FOLDER->FILE->ALBUM->TITLE->ARTIST ->TRACK->...

При выборе значения OFF для SCROLL на экране будет отображена информация о тэгах, установленная по умолчанию, но пользователь может изменить информацию нажатием кнопки **[DISP]**.

S-CTRL (режим IPOD): ON/OFF

Поверните регулятор **[VOLUME]** для включения или выключения S-CTRL (режима простого управления).

- См. стр. 12.

TEL-SW

Поверните регулятор **[VOLUME]** для выбора значений MUTE, ON или OFF.

- **MUTE:**

Звук устройства будет заглушен при поступлении телефонных звонков.

- **OFF:**

Устройство продолжает обычное функционирование даже при поступлении телефонного звонка.

Настройки системы

• ON:

Вы сможете прослушать поступающий телефонный сигнал через подключенные к устройству громкоговорители.

* При прослушивании телефонного звонка через громкоговорители вы можете настроить уровень громкости с помощью регулятора [VOLUME].

A-CANCEL: ON/OFF

Поверните регулятор [VOLUME] для включения или выключения функции Amplifier-Cancel.

Если вы не используете встроенный усилитель, выберите значение ON.

DIMMER: ON/OFF

Поверните регулятор [VOLUME] для включения или выключения настройки DIMMER.

- **ON:** Затемнение экрана будет активно при включении света в автомобиле.
- **OFF:** Экран будет работать на максимальном уровне яркости независимо от освещения.

BEEP: ON/OFF

Поверните регулятор [VOLUME] для включения или выключения сигнала.

SVC LINK

Поверните регулятор [VOLUME] для выбора режима Service Link.

- **DAB-DAB:** Переключает на другие станции цифрового радиовещания в той же сети в случае ослабления вещания текущей станции.
- **DAB-FM:** Переключает на другие FM станции в той же сети в случае ослабления цифрового радиовещания текущей станции.

- **DAB&FM:** Переключает на другие станции цифрового радиовещания или FM станции в той же сети в случае ослабления вещания текущей цифровой станции.
- **OFF:** Не переключает.

Примечание:

Если вы хотите использовать функции SERVICE LINK, выберите значение ON для функции AF.

DAB LBND: ON/OFF

При желании прослушать вещание DAB L-BAND (в регионе, поддерживающем вещание DAB L-BAND), выберите значение ON. Поверните регулятор [VOLUME] для выбора значений L-BAND ON или OFF.

Настройка звука

Выбор громкоговорителей

При первом включении питания устройства или после сброса настроек поверните регулятор [VOLUME] для выбора значения [INITIAL] и нажмите на регулятор [VOLUME], а затем нажмите кнопку [⏪] или [⏩] для выбора: NORMAL / 2-WAY / 3-WAY, каждое из этих значений позволит вам выбрать акустическую систему.

Акустическая система

Акустическая система	Конфигурация громкоговорителей		
NORMAL	Front 2ch	Rear 2ch	Subwoofer 2ch
2-WAY	Mid 2ch	High 2ch	Rear 2ch
3-WAY	Mid 2ch	High 2ch	Subwoofer 2ch

Настройка звука

• Обычная акустическая система (NORMAL)

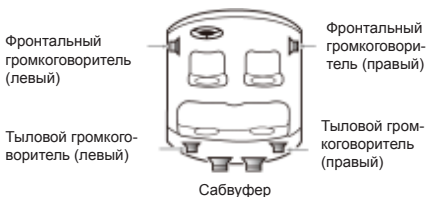

• Двухполосная акустическая система (2WAY)

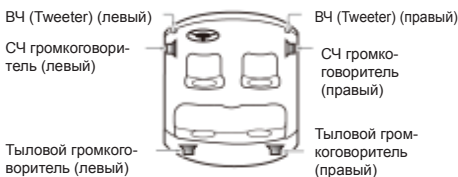

• Трехполосная акустическая система (3WAY)

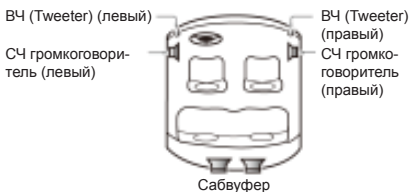

Настройка кроссовера (X-OVER)

Данная функция позволяет отрегулировать настройки громкоговорителей, такие как срез частот или уклон в соответствии с используемой системой. (Кроссовер)

Нажмите и удержите в нажатом положении кнопку [J] для перехода в режим настроек усилителя. Нажмите кнопку [◀] или [▶] для выбора значения.

Нажмите регулятор [VOLUME] для подтверждения выбора.

Для возврата к предыдущим настройкам нажмите на регулятор [VOLUME] еще раз.

1. При выборе значения «NORMAL» для акустической системы.

• TIME ALIGNMENT

FRONT L/R: 0—501,4cm

REAR L/R: 0—501,4cm

SW L/R: 0—501,4cm

• HPF/LPF FRONT

- FR HPF

CUT: THROUGH /60/90/120HZ

SLOP: -12DB

PHASE: NOR/REV

• HPF/LPF REAR

- REAR HPF

CUT: THROUGH / 60 / 90 / 120HZ

SLOP: -12DB

PHASE: NOR/REV

• HPF/LPF S-WOOFER

- SW LPH

CUT: THROUGH / 60 / 90 / 120HZ

SLOP: -12DB

PHASE: NOR/REV

2. При выборе значения «2 WAY» для акустической системы.

• TIME ALIGNMENT

- HIGH L7R: 0—501,4cm

MID L7R: 0—501,4cm

REAR L7R: 0—501,4cm

• 2WXOVER

- HIGH HPF

CUT: 25HZ / 31.5HZ / 40HZ / 50HZ / 63HZ/80HZ / 100HZ / 125HZ / 160HZ/ 200HZ / 250HZ / 315HZ / 400HZ / 500HZ / 630HZ / 800HZ / 1 K / 1.25K / 1,6K / 2K / 2.5K / 3.15K / 4K / 5K / 6.3K / 8K / 10.0K / 12.5K / 16K / 20K / THROUGH

SLOP: -6/-12DB

- HIGH SPK: PHASE NOR/PHASE REV

- MID LPF

CUT: 630HZ / 800HZ / 1K / 1.25K / 1,6K / 2K / 2.5K / 3.15K / 4K / 5K / 6.3K / 8K / 10.0K / THROUGH

SLOP: -6/-12DB

- MID HPF

CUT: 25HZ / 31.5HZ / 40HZ / 50HZ / 63HZ / 80HZ / 1 K / 1.25K / 1,6K / 2K / 2.5K / 3.15K / 4K / 5K / 6.3K / 8K / 10.0K / THROUGH

SLOP: -6/-12DB

- MID SPK: PHASE NOR/PHASE REV

- REAR LPF

CUT: 25HZ / 31.5HZ / 40HZ / 50HZ / 63HZ/80HZ / 100HZ / 125HZ / 160HZ/ 200HZ / 250HZ / 315HZ / 400HZ / 500HZ / 630HZ / 800HZ / 1 K / 1.25K / 1,6K / 2K / 2.5K / 3.15K / 4K / 5K / 6.3K / 8K / 10.0K / THROUGH

SLOP: -6/-12DB

- REAR HPF

CUT: 16HZ / 20HZ / 25HZ / 31.5HZ / 40HZ / 50HZ / 63HZ / 80HZ / 1 00HZ / 125HZ / 160HZ / 200HZ / 250HZ / THROUGH

Настройка звука

- SLOP: -6/-12DB
- REAR SPK: PHASE NOR/PHASE REV
- SP GAIN
HIGH: -20...0DB
MID: -20...0DB
REAR: -20...0DB

3. При выборе значения «3WAY» для акустической системы.

- TIME ALIGNMENT
HIGH L/R: 0—501.4cm
MID L/R: 0—501,4cm
SW L/R: 0—501,4cm
- 3WXOVER
 - HIGH HPF
CUT: 25HZ/ 31.5HZ / 40HZ / 50HZ / 63HZ / 80HZ/ 100HZ/ 125HZ / 160HZ / 200HZ / 250HZ/ 315HZ/400HZ / 500HZ / 630HZ / 800HZ / 1K / 1.25K/ 1,6K / 2K / 2.5K / 3.15K / 4K / 5K/ 6.3K/ 8K / 10.0K / 12.5K / 16K / 20K / THROUGH
SLOP: -6/-12DB
 - HIGH SPK: PHASE NOR/PHASE REV
 - MIDLPF
CUT: 630HZ/ 800HZ / 1K / 1.25K / 1,6K / 2K / 2.5K/ 3.15K / 4K / 5K / 6.3K / 8K / 10.0K / THROUGH
SLOP: -6/-12DB
 - MID HPF
CUT: 25HZ/ 31.5HZ/ 40HZ / 50HZ / 63HZ / 80HZ / 100HZ / 125HZ / 160HZ / 200HZ / 250HZ/ 315HZ/ 400HZ / 500HZ / 630HZ / 800HZ / 1K / 1.25K/ 1,6K / 2K / 2.5K / 3.15K / 4K/ 5K/ 6.3K/ 8K / 10.0K / THROUGH
SLOP: -6/-12DB
 - MID SPK: PHASE NOR/PHASE REV
 - SW LPH
CUT: 25HZ/ 31.5HZ/ 40HZ / 50HZ / 63HZ / 80HZ/ 100HZ/ 125HZ/160HZ / 200HZ / 250HZ/ 315HZ/ 400HZ / 500HZ / 630HZ / 800HZ / 1K / 1.25K/ 1,6K / 2K / 2.5K / 3.15K / 4K/ 5K/ 6.3K/ 8K / 10.0K / THROUGH
SLOP: -6/-12DB
 - SW HPF
CUT: THROUGH/ 16HZ / 20HZ / 25HZ / 31.5HZ / 40HZ/ 50HZ/ 63HZ / 80HZ / 100HZ/ 125HZ/ 160HZ / 200HZ / 250HZ
SLOP: -6/-12DB
 - SW SPK: PHASE NOR/PHASE REV
- SP GAIN
HIGH: -20...0DB
MID: -20...0DB
S-WOOFER: -20...0DB

STORE/RECALL (режимы NORMAL, 2WAY и 3WAY)

Поверните регулятор [VOLUME] для выбора значения «STORE / RECALL». Нажмите регулятор [VOLUME] для подтверждения выбора.

• STORE

Поверните регулятор [VOLUME] для выбора положения «MEMORY 1, 2 and 3». Затем нажмите и удержите в нажатом положении регулятор [VOLUME] для сохранения настроек.

• RECALL

Поверните регулятор [VOLUME] для выбора положения «MEMORY 1, 2 and 3». Нажмите на регулятор [VOLUME] для вызова значения.

Настройка режима звучания

Нажмите кнопку [F] для входа в режим настройки эффектов звучания. При первом нажатии будут отображены данные текущего EQ. Вращайте регулятор [VOLUME] для изменения значений BEAT EQ в следующем порядке:

OFF -> B-BOOST -> IMPACT -> EXCITE -> CUSTOM

Поверните регулятор [VOLUME] для выбора значения CUSTOM, затем нажмите на регулятор [VOLUME] и кнопки [◀] или [▶] для выбора настроек: BAND 1 G -> BAND 1 F -> BAND 1 Q -> BAND 2 G -> BAND 2 F -> BAND 2 Q -> BAND 3 G -> BAND 3 F -> BAND 3 Q -> BAND 4 G -> BAND 4 F -> BAND 4 Q -> BAND 5 G -> BAND 5 F -> BAND 5 Q, поверните регулятор [VOLUME] для выбора нужного значения.

BAND 1/2/3/4/5 G: (-12) - (+12)

BAND 1/2/3/4/5 F: 20HZ - 20.0K, THROUGH

BAND 1/2/3/4/5 Q: 1, 3, 5, 7, 20

Нажмите кнопку [F], затем нажмите кнопки [◀] или [▶] для выбора следующих пользовательских пресетов USER: BALANCE -> FADER (режим NORMAL, 2 WAY) -> SUBW VOL (Subwoofer Volume)(режим NORMAL, 3 WAY), поверните регулятор [VOLUME] для выбора значения. BALANCE: LEFT 1-1 2->CENTER->RIGHT 1-12 FADER: LEFT 1-12->CENTER->RIGHT 1-12 SUBW VOL: (-6) -(+6)

Примечание:

Перечисленные далее настройки не сохраняются в памяти. После выполнения инициализации настроек или отключения от сети необходимо повторить выполнение этих настроек. Рекомендуем записать необходимые для восстановления настройки.

Радио операции

Выбор тюнера в качестве источника воспроизведения

Нажмите несколько раз кнопку **[SRC/⏻]** для перехода в режим радиовещания RADIO.

Выбор радиочастоты

Нажмите кнопку **[BAND/L]** на панели для выбора радиочастотного диапазона: FM1, FM2, FM3, MW и LW.

Ручная настройка

Во время выполнения настройки вручную частот вещания будет изменяться по шагам.

Нажмите кнопку **[◀]** или **[▶]** на панели для перехода к радиостанциям, расположенным выше/ниже в частотном диапазоне.

Нажмите кнопку **[◀]** или **[▶]** на пульте ДУ для выбора предустановленной станции.

Автоматическая настройка

Нажмите и удержите в нажатом положении кнопку **[◀]** или **[▶]** на панели для поиска радиостанций, расположенных выше/ниже в частотном диапазоне.

Для остановки поиска повторите вышеописанную операцию или нажмите другие кнопки, запуская радио функции.

Примечание:

Если радиостанция была найдена, поиск останавливается и начинается вещание этой станции.

Сканирование предварительных настроек

При сканировании осуществляется последовательная настройка на записанные в память предварительных настроек радиостанции. Это удобно при поиске нужной радиостанции в памяти.

1. Нажмите кнопку **[PS/AS]**.
2. При настройке на нужную радиостанцию нажмите на сенсорную кнопку **[PS/AS]** еще раз, чтобы продолжить прием данной радиостанции.

Примечание:

Будьте внимательны и не держите в нажатом положении кнопку **[PS/AS]** дольше 1 секунды, в противном случае будет активирована функция сохранения и устройство начнет сохранять все станции.

Автоматическая запись

В памяти будут определены и сохранены лишь станции с достаточно сильным сигналом вещания.

Нажмите и удержите в нажатом положении кнопку **[PS/AS]** (1 сек.) для запуска автоматического поиска радиостанции.

Для остановки автоматического сохранения нажмите другие кнопки, предназначенные для радиовещания.

Примечания:

1. По завершении сохранения ранее сохраненные станции будут перезаписаны.
2. Доступны следующие 5 радиочастотных диапазонов: FM1, FM2, FM3, MW и LW. FM3, MW и LW сохраняются с помощью функции AS. В каждом диапазоне можно сохранить по 6 станций, таким образом, всего CZ702E может сохранить 30 станций.

Сохранение вручную

Если вы нашли нужную вам радиостанцию, нажмите и удержите в нажатом положении кнопку **1 – 6** для сохранения частоты в памяти.

Воспроизведение ранее сохраненных радиостанций

Нажмите одну из числовых кнопок от 1 до 6 на панели для выбора соответствующей сохраненной станции.

Локальный поиск

При выполнении поиска будут приниматься только радиостанции с сильным радиосигналом.

Для включения или выключения функции локального поиска, нажмите и удержите в нажатом положении кнопку **[DISP]** на передней панели, затем несколько раз нажмите кнопку **[▶]** до появления на экране **LO** или **DX**, и с помощью регулятора **[VOLUME]** выберите режим Local или Distant.

Примечание:

Количество принимаемых радиостанций будет уменьшено после включения режима внутреннего поиска.

Режим RDS

Режим RDS

Данное устройство оснащено декодером RDS «Radio Data System», который поддерживает вещание станций, передающих данные RDS. При использовании функции «Radio Data System» всегда переключайте радио в режим FM.

Функция AF (Альтернативная частота)

Функция AF переключает прием на другую частоту той же сети для получения наилучшего сигнала.

- Исходное состояние, установленное на предпочтении-изготовителе, - «ON».
- 1. Перейдите в режим системной настройки продолжительным нажатием кнопки [DISP].
- 2. Нажмите кнопки [↵] или [▶] для выбора AF.
- 3. Поверните регулятор [VOLUME] для включения или выключения настройки.
 - **AF ON:**
На экране вспыхнет индикатор «AF», и функция AF будет включена.
 - **AF OFF:**
На экране потухнет индикатор «AF», и функция AF будет выключена.

Функция REG (Местное радиовещание)

При включении данной функции выбирается канал местного радиовещания, принимаемый наилучшим образом. Если функция выключена, то, когда вы въезжаете в новый район, приемник переключается с принимаемого вещания района, из которого вы выехали, на вещание нового района.

* Исходное состояние, установленное на предпочтении-изготовителе, - «ON».

Примечания:

- Если принимается общенациональное вещание (например, BBC R2), то функция не работает.
 - Включение/выключение REG работает при включенном режиме AF.
1. Перейдите в режим системной настройки продолжительным нажатием кнопки [DISP].
 2. Нажмите кнопки [↵] или [▶] для выбора REG.
 3. Поверните регулятор [VOLUME] для включения или выключения настройки.

Ручная настройка на другие местные радиостанции той же сети

Данная функция работает только при включенной функции AF и при выключенной функции REG.

Ручная настройка на другие местные радиостанции той же сети

Данная функция работает только при включенной функции AF и при выключенной функции REG.

Примечание:

Данная функция работает, когда есть прием местных радиостанций единой сети.

ТА (Дорожные объявления)

Если приемник находится в режиме ожидания дорожных объявлений (ТА), то вы можете прослушивать их в приоритетном порядке, как только они начинаются - вне зависимости от режима работы. Вы также можете автоматически настраиваться на дорожные программы (ТР).

* Эта функция может использоваться только при включении индикатора «ТР» на экране. Появление на экране «ТР» означает, что станция RDS («Radio Data System») принимает вещание программ дорожных объявлений.

Настройка режима ожидания дорожных объявлений

При нажатии кнопки [ТА] на экране вспыхнет индикатор «ТА» и устройство перейдет в режим ожидания ТА до начала вещания дорожных объявлений. При запуске вещания дорожных объявлений на экране будет отображено «TRAF INF». При нажатии кнопки [ТА] во время вещания дорожных объявлений, радиовещание прерывается, и устройство переходит в режим ожидания дорожных объявлений.

Отключение режима ожидания дорожных объявлений

При появлении на экране надписи «ТА» нажмите кнопку [ТА]. «ТА» потухнет на экране и вещание дорожных объявлений перейдет в режим ожидания.

ФункцияPTY (Тип программ)

Эта функция предоставляет вам возможность прослушать вещание выбранной программы, даже если устройство находится в рабочем режиме, отличном от режима радиовещания.

* Для некоторых стран радиовещание PTY пока не реализовано.

* В режиме ожидания ТА станции ТР имеют приоритет перед всеми типами программ PTY.

Выбор типа программы (PTY)

Нажмите кнопку [MENU/⏏] затем поверните регулятор [VOLUME] для выбора типа PTY, нажмите на регулятор [VOLUME] для запуска поиска.

DAB операции

Данная функция доступна при подключении отдельно приобретаемого модуля DAB302E.

Выбор тюнера в качестве источника воспроизведения

Нажмите несколько раз кнопку [SRC/📶] для перехода в режим DAB.

Выбор радиочастоты

Нажмите кнопку [BAND/1C] на передней панели или на пульте ДУ для выбора одной радиочастоты из D1, D2 и D3.

Выбор группы

• Выбор вручную

Во время выбора вручную группы будут изменяться по шагам.

Нажмите кнопку [⏪] или [⏩] на панели для перехода к группам, расположенным выше/ниже в частотном диапазоне.

• Автоматический выбор

Нажмите и удержите в нажатом положении кнопку [⏪] или [⏩] на панели для поиска групп, расположенных выше/ниже в частотном диапазоне. Для остановки поиска повторите вышеописанную операцию или нажмите другие кнопки, запустив радио функцию.

Примечание:

При предоставлении услуг в определенной группе, поиск будет остановлен и будет запущено воспроизведение доступной услуги в данной группе.

Настройка сервисов

• Настройка вручную

Во время выполнения настройки вручную группы будут изменяться по шагам.

Нажмите кнопку [⏪] или [⏩] на панели для перехода к сервисам, расположенным выше/ниже в частотном диапазоне.

• Автоматическая настройка

Нажмите и удержите в нажатом положении кнопку [⏪] или [⏩] на панели для поиска сервисов, расположенных выше/ниже в частотном диапазоне. Для остановки поиска повторите вышеописанную операцию или нажмите другие кнопки, запустив радио функции.

Примечание:

Если сервис был найден, поиск останавливается и начинается вещание этого сервиса.

Сохранение вручную

Если вы нашли нужный вам сервис, нажмите и удержите в нажатом положении кнопку 1 – 6 для сохранения его в памяти.

Сканирование предварительных настроек

При сканировании осуществляется последовательная настройка на записанные в память предварительных настроек сервисы. Это удобно при поиске нужного сервиса в памяти.

1. Нажмите кнопку [PS/AS].

2. При настройке на нужный сервис нажмите кнопку [PS/AS] еще раз, чтобы продолжить прием данного сервиса.

Воспроизведение ранее сохраненных радиостанций

Нажмите одну из числовых кнопок от 1 до 6 на панели для выбора соответствующего сохраненного сервиса.

Функция REG (Местное радиовещание)

ТА (Дорожные объявления)

ФункцияPTY (Тип программ)

Данные функции аналогичны системе радиопередачи данных. См. стр. 19.

Операции CD/MP3/WMA

Данный аппарат способен воспроизводить файлы MP3/WMA

Примечания:

- При воспроизведении файлов WMA с активной функцией DRM (Digital Rights Management) звук не будет выводиться.

Отключение DRM (Digital Rights Management)

При использовании Windows Media Player 9/10/11, щелкните по вкладке Tool -> Options -> Copy music, затем в COPY SETTINGS снимите флажок для COPY PROTECT MUSIC. Затем, восстановите файлы.

Использование восстановленных вами WMA файлов остается под вашей ответственностью.

Меры предосторожности при создании файлов MP3/ WMA

Используемая частота дискретизации и скорость

1. MP3: Частота дискретизации: 8 кГц – 48 кГц, Скорость: 8 Кб/с – 320 Кб/с (переменная скорость передачи данных)
2. WMA: Скорость: 8 Кб/с – 320 Кб/с

Расширения файлов

1. Всегда добавляйте расширение файлов «.MP3», «.WMA» для файлов MP3, WMA, используя однокбайтовые символы. Если Вы укажете другое расширение или забудете указать расширение, файл не будет воспроизводиться.
 2. Файлы, в которых отсутствуют данные MP3/WMA, воспроизводиться не будут. Файлы будут беззвучно воспроизводиться, если вы попытаетесь воспроизвести файлы без данных MP3/WMA.
- * При воспроизведении файлов с переменной скоростью передачи данных время воспроизведения может отличаться от места воспроизведения.
 - * При воспроизведении файлов MP3/WMA будет слышна небольшая пауза.

Формат данных (файловая структура)

1. При записи файлов MP3/WMA на диск CD-R или CD-RW выберите ISO9660 level 1/2, Romeo, Joliet или Apple ISO в качестве формата записи. При записи диска в ином формате нормальное воспроизведение может оказаться невозможным.
2. При воспроизведении MP3 могут выводиться заголовки каталога и имя файла, однако они

- должны включать не более 32 алфавитно-цифровых символов (не считая расширения).
3. Не добавляйте название к файлу внутри папки с тем же названием.

Структура каталогов

Диски с каталогами, содержащими более 8 иерархических уровней, воспроизводиться не будут.

Количество файлов в каталоге

1. В одном каталоге могут быть распознаны до 999 файлов. А воспроизвести можно до 3000 файлов.
2. Записи воспроизводятся в том порядке, в каком они были записаны на диск (записи могут не всегда воспроизводиться в том порядке, в каком они отображаются на ПК).
3. В зависимости от программного обеспечения для кодирования, применяемого при записи, возможно появление шумов.

Функция извлечения диска

Извлечь диск можно только нажатием кнопки [▲].

Примечания:

- Не подталкивайте диск, прежде чем он не перезагрузится автоматически - при этом его можно повредить.
- Если вы не забираете диск в течение 15 секунд из открытого слота, то диск будет автоматически повторно загружен (Автоматическая повторная загрузка).

Прослушивание загруженного в проигрыватель диска

Нажмите кнопку [SRC/⏮] для выбора режима CD/MP3/ WMA.

При переходе в режим CD/MP3/WMA воспроизведение начинается автоматически.



Загрузка диска

Вставьте диск в центр слота, держа диск надписью вверх. Воспроизведение диска начнется автоматически после загрузки.

Примечания:

- Не вставляйте инородные предметы в слот диска.
- Если CD вставляется с трудом, возможно, что уже вставлен другой CD или аппарат нуждается в обслуживании.

Операции CD/MP3/WMA

- Данный проигрыватель не может воспроизвести диски без символов  или .
- Некоторые диски CD-R/CD-RW недоступны для воспроизведения.

Остановка воспроизведения

1. Нажмите кнопку [4] для остановки воспроизведения. На дисплее появляется индикация «PAUSE».
2. Чтобы возобновить воспроизведение диска, еще раз нажмите кнопку [4], и воспроизведение возобновится.

Отображение заголовков диска

Устройство не воспроизводит данные заголовка диска MP3/WMA.

Если SCROLL установлено в положение OFF, при каждом нажатии кнопки [DISP] на экране будет изменяться заголовок дисков.

Диск MP3/WMA

Track > Folder > File title > Album > Title > Artist > Track ...

Примечания:

- Если для диска MP3/WMA не указан тэг, на экране будет отображено «NO TITLE».
- Для тэгов могут использоваться только символы ASCII.

Выбор трека

Следующий трек

1. При нажатии клавиши [▶] воспроизведение перейдет к началу следующего трека.
2. При каждом нажатии кнопки [▶] воспроизведение будет переходить к началу следующего трека.
3. Для дисков MP3/WMA нажмите и удержите в нажатом положении кнопку [6] для перемещения на 10 треков вперед.

Предыдущий трек

1. При нажатии кнопки [◀] воспроизведение перейдет к началу текущего трека.
2. При двукратном нажатии кнопки [◀] воспроизведение перейдет к началу предыдущего трека.
3. Для дисков MP3/WMA нажмите и удержите в нажатом положении кнопку [5] для перемещения на -10 треков назад.

Быстрая перемотка воспроизведения вперед и назад

Быстрая перемотка вперед

Нажмите и удержите кнопку [▶▶].

Быстрая перемотка назад

Нажмите и удержите кнопку [◀◀].

- * Для дисков MP3/WMA потребуется немного времени для запуска поиска по трекам. Помимо этого, во время воспроизведения могут возникнуть некоторые ошибки.

Выбор папки

Эта функция позволяет выбрать папку, содержащую файлы MP3/WMA, и запустить воспроизведение с первого трека в папке.

1. Нажмите кнопку [5] или [6].
Нажмите кнопку [6] для перемещения к следующей папке. Нажмите кнопку [5] для перемещения к предыдущей папке.
2. Для выбора трека нажмите кнопку [◀◀] или [▶▶].

Функция поиска

1. Нажмите кнопку [MENU/⇐] для перехода в режим FOLD SCH. Нажмите кнопку [VOLUME] для перехода в режим поиска по списку папок.
 2. Для выбора папки поверните регулятор [VOLUME].
 3. Нажмите кнопку [VOLUME] для перехода в режим поиска по списку файлов. На экране будет отображен список треков.
 4. Для выбора трека поверните регулятор [VOLUME].
 5. Нажмите на регулятор [VOLUME] для запуска воспроизведения.
- * При воспроизведении файла MP3 / WMA эта функция выполняется только в текущей папке.

Функция возврата в начало

Эта функция возвращает воспроизведение к началу первого трека на диске. Нажмите и удержите в нажатом положении кнопку [4] (1 сек.) для воспроизведения первого трека на диске (трек №1).

- * При воспроизведении MP3/WMA будет выбран первый трек текущей папки.

Операции CD/MP3/WMA

Другие режимы воспроизведения

Воспроизведение в режиме сканирования

Эта функция позволяет определить и прослушать первые 10 секунд каждого трека, записанного на диске.

Нажмите кнопку [1] для запуска воспроизведения в режиме сканирования.

Повторное воспроизведение

Эта функция позволяет несколько раз воспроизвести текущий трек или воспроизвести трек из текущей папки MP3/WMA.

CD:

1. Нажмите кнопку [2] несколько раз до появления на экране «RPT ON» для запуска повторного воспроизведения.
2. Нажмите кнопку еще раз [2] для отмены повторного воспроизведения, на экране будет отображено «RPT OFF».

MP3/WMA:

1. Нажимайте кнопку [2] до появления на экране индикации «TRACK RPT» и отображения сегмента «RPT».
2. Для воспроизведения файлов MP3/WMA нажимайте кнопку [2] до отображения на экране «FOLDER RPT» и запуска повторного воспроизведения папки.
3. Нажмите кнопку [2] для отключения повторного воспроизведения, на экране появится «RPT OFF» и потухнет сегмент «RPT».

Воспроизведение в случайном порядке

Эта функция позволяет воспроизводить все записанные на диске треки в случайном порядке. Нажмите кнопку [3] для запуска воспроизведения в случайном порядке.

Управление в режиме USB

1. Вставьте USB устройство в слот.
При подключении USB устройства проигрыватель автоматически начнет чтение файлов.
2. Во избежание повреждения USB устройства при извлечении необходимо выбрать другой источник или отключить питание. Затем извлеките USB устройство.
3. Выполните операцию, аналогичную работе с MP3/WMA файлами.

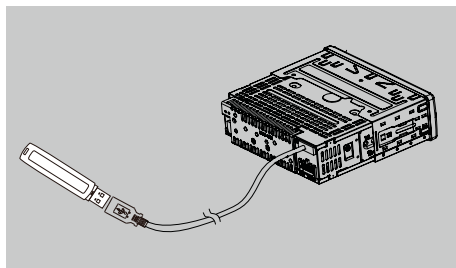

Управление в режиме USB

Подключение

Подключите iPod или iPhone к разъему USB с помощью кабеля CCA-750.

При подключении USB устройства проигрыватель автоматически начнет чтение файлов. Одновременно с началом воспроизведения на экране будет отображаться информация о треке.

Кнопка MENU

В режиме S-CTRL OFF нажмите кнопку **[MENU]**, поверните регулятор **[VOLUME]** и выберите **«MUSIC»** или **«VIDEO»**.

Выберите параметр **«MUSIC»**, нажмите на регулятор **[VOLUME]**, затем поверните регулятор **[VOLUME]** до отображения на экране **PLAY LISTS / ARTISTS / ALBUMS / GENRES / SONGS / COMPOSERS**, нажмите и поверните регулятор **[VOLUME]** для выбора нужного значения, затем снова нажмите на регулятор **[VOLUME]** для подтверждения выбора.

Выберите параметр **«VIDEO»**, нажмите на регулятор **[VOLUME]**, затем поверните регулятор **[VOLUME]** до отображения на экране **MOVIES / MUSIC / VIDEOS / TV SHOWS / VIDEO PODCASTS / RENTALS**, нажмите и поверните регулятор **[VOLUME]** для выбора нужного значения, затем снова нажмите на регулятор **[VOLUME]** для подтверждения выбора.

Примечание:

- Параметр VIDEO MENU отличается в зависимости от модели подключенного iPod и настроек языка.

Повторное воспроизведение

Эта функция позволяет воспроизвести текущий трек несколько раз или повторно воспроизводить все треки на вашем iPod/iPhone.

1. Нажмите кнопку **[2]** несколько раз до появления на экране **«RPT ON»** для запуска повторного воспроизведения.
2. Нажмите кнопку **[2]** несколько раз до появления на экране **«RPT OFF»** для отмены повторного воспроизведения.

Воспроизведение в случайном порядке

Эта функция позволяет воспроизводить все записанные на диске треки в случайном порядке.

1. Нажмите кнопку **[3]** несколько раз до появления на экране **«ALBUM RDM»** для воспроизведения альбома в случайном порядке.

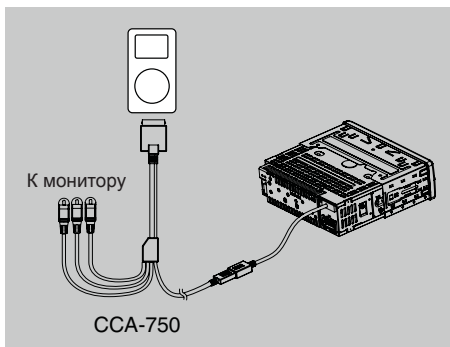

2. Нажмите кнопку **[3]** несколько раз до появления на экране **«SONG RDM»** для запуска воспроизведения в случайном порядке.
3. Нажмите кнопку **[3]** несколько раз до появления на экране **«RDM OFF»** для отмены воспроизведения в случайном порядке.

Настройка режима управления iPod

Этой функцией вы можете воспользоваться при подключении iPod к устройству через USB кабель.

- Исходное состояние, установленное на предприятии-изготовителе, - **«OFF»** (Выкл.).
1. Нажмите и удержите в нажатом положении кнопку **[DISP]** для перехода в системные настройки.
 2. С помощью кнопок **[«]** или **[»]** для выбора **«S-CTRL»**.
 3. Поверните регулятор **[VOLUME]** для выбора настроек **«ON»** или **«OFF»**.

- **ON (Вкл.):** Операции выполняются с iPod.
- **OFF (Выкл.):** Операции недоступны для выполнения с iPod.

Примечания:

- Операции с iPod в режиме простого управления следует выполнять медленно. В случае слишком быстрого выполнения повторных операций возможно появление сбоев в работе или ошибок.
- Выполняя операции на iPod в режиме простого управления, не нажимайте в это время кнопки на панели устройства, в противном случае могут произойти неожиданные сбои в работе.

Управление в режиме iPhone/iPod

- Некоторые модели iPod не поддерживают выполнение данной функции. Обратитесь к представителям **Clarion** или посетите веб-сайт для определения моделей, которые не поддерживают данную функцию.

Алфавитный поиск в меню iPod

Эта функция осуществляет поиск вложенных папок по требуемым буквам алфавита.

1. Нажмите кнопку **[MENU/↵]** и выберите режим iPod.
2. Нажатием регулятора **[VOLUME]** вы можете переключить нужные категории.

MUSIC: PLAYLIST ARTISTS, ALBUMS, GENRES, SONGS, COMPOSERS
VIDEO: MOVIES, MUSIC VIDEOS, TV SHOWS, VIDEO PODCASTS, RENTALS

3. Нажмите на регулятор **[VOLUME]**. (На экране будет отображено содержимое выбранной категории.)
4. Нажмите и удержите в нажатом положении кнопку **[DISP]** (в течение 1 секунды).
5. Поверните регулятор **[VOLUME]** для выбора нужной буквы.
6. Повторно нажмите кнопку **[DISP]** для запуска процедуры поиска.
7. Нажмите регулятор **[VOLUME]** для подтверждения выбора.

Управление в режиме Bluetooth

С помощью технологии Bluetooth можно использовать встроенную аудиосистему автомобиля для прослушивания музыки с мобильного телефона или переносного аудиоплеера без использования проводов. Некоторые сотовые телефоны с поддержкой Bluetooth имеют функции воспроизведения аудио файлов, а некоторые портативные аудио проигрыватели поддерживают функцию Bluetooth. Данная система может воспроизвести аудиоданные, сохраненные в аудиоустройстве с поддержкой Bluetooth. Акустическая система с Bluetooth, установленная в автомобиле, может вызывать номера из книги контактов, из журнала принятых звонков, набранных номеров, пропущенных и исходящих звонков, а также прослушать музыкальные файлы.

Примечания:

- Не оставляйте микрофон гарнитуры Bluetooth в ветреных местах, например вблизи вентиляционных отверстий или кондиционера.
- Не оставляйте его под прямыми солнечными лучами, вблизи источников высоких температур, в противном случае это может привести к деформации, обесцвечиванию и сбою в работе.
- Данная система может не работать или работать неправильно с некоторыми аудио проигрывателями Bluetooth.
- **Clarion** не гарантирует совместимости устройства со всеми мобильными телефонами.
- Аудио воспроизведение следует установить на тот же уровень громкости, что и телефонные звонки. Чрезмерный уровень громкости телефонных звонков может стать причиной различных проблем.

Сопряжение с использованием гарнитуры громкой связи

1. Включите функцию Bluetooth на вашем телефоне.
2. Перейдите в меню настроек Bluetooth мобильного телефона.
3. Найдите новые устройства Bluetooth.
4. Выберите **CZ702E** из списка в мобильном телефоне.
5. Введите пароль - «**0000**». (Исходный пароль, установленный на предприятии-изготовителе, - «**0000**»).
6. После удачного сопряжения, устройство автоматически перейдет в режим Bluetooth, на экране появится сообщение «**BLUETOOTH CONNECTED**».
7. К устройству можно подключить до трех телефонов.

Совершение вызова

Операции в меню Bluetooth

Нажмите кнопку **[SRC/⏪]** для переключения источника на «**BLUETOOTH**». Нажмите кнопку **[MENU/↵]** для выбора способа исходящего звонка:

• Набор номера

1. Нажмите кнопку **[MENU/↵]**.
2. Поверните регулятор **[VOLUME]** на передней панели для переключения: Выберите «**DIAL NUMBER**».
3. Нажмите регулятор **[VOLUME]** для подтверждения выбора.
4. Поверните регулятор **[VOLUME]** для выбора следующего номера, затем нажмите на данный регулятор для подтверждения и ввода следующего символа. Повторите выполнение описанной процедуры для ввода всех номеров.

Управление в режиме Bluetooth

6. Нажмите кнопку [BAND/⏏] для набора номера.
7. Нажмите кнопку [MENU/↵] для завершения звонка.

• Журнал полученных/набранных/пропущенных вызовов

Вы можете найти любой нужный вам набранный/пропущенный/принятый вызов.

1. Поверните регулятор [VOLUME] для выбора «DIALLED», «MISSED» или «RECEIVED».
2. Нажмите на регулятор [VOLUME] для входа в выбранный журнал вызовов.
3. Для просмотра списка контактов поверните регулятор [VOLUME].
4. При отображении требуемого имени контакта или номера мобильного телефона нажмите регулятор [VOLUME], чтобы выбрать номер телефона контакта.

* Нажмите кнопку [MENU/↵] для завершения вызова.

• Выполнение звонка из телефонной книги

Пользователь может найти необходимое имя контакта в книге контактов и набрать его номер.

1. Поверните регулятор [VOLUME] для выбора настроек «USER PHONEBOOK».
2. Нажмите на регулятор [VOLUME] для входа в выбранную телефонную книгу.
3. Для просмотра списка контактов поверните регулятор [VOLUME].
4. На экране будет отображен номер телефона и имя. При отображении требуемого имени контакта нажмите на регулятор [VOLUME], чтобы выбрать номер телефона контакта.

* Нажмите кнопку [MENU/↵] для завершения вызова.

Примечание:

- Некоторые мобильные телефоны не могут передавать данные телефонной книги.
- После нажатия кнопки RESET, потребуется несколько минут для передачи данных после выбора режима Bluetooth. В это время на экране будет отображаться «PHONEBOOK UPDATING».

• Повторный набор номера

Вы можете просмотреть последние набранные номера.

Нажмите и удержите в нажатом положении кнопку [BAND/⏏].

• Перевод звонка

При желании вы можете переключить звонок с мобильного телефона на гарнитуру беспроводной связи.

Во время звонка нажмите кнопку [BAND/⏏].

• Ответ на звонок

Ответить на звонок можно, нажав кнопку [BAND/⏏].

* Чтобы отклонить входящий вызов, нажмите кнопку [MENU/↵].

Управление в режиме потокового аудио

Что такое потоковое аудио?

Потоковое аудио представляет собой технику передачи аудио данных в виде непрерывного потока. Пользователи могут передать таким образом музыкальные данные с внешнего проигрывателя на их автомобильную систему без использования проводов, и затем прослушать полученные треки через акустическую систему в автомобиле. Более подробную информацию о беспроводной передаче потокового аудио вы можете получить при обращении в ближайший центр Clarion.

▲ ПРЕДОСТЕРЕЖЕНИЕ

Пожалуйста, не пользуйтесь мобильным телефоном во время передачи потокового аудио, так как это может привести к появлению помех или прерыванию звучания во время музыкального воспроизведения.

В зависимости от мобильного телефона поток аудио может восстановиться или нет после прерывания.

Система всегда возвращается в режим радиовещания по завершении передачи аудио.

Примечание:

Обязательно прочтите раздел «Функция спряжения» прежде чем начнете передачу данных.

Воспроизведение трека/Остановка

1. Нажмите кнопку [4] для остановки воспроизведения.
2. Чтобы возобновить воспроизведение, еще раз нажмите кнопку [4], и воспроизведение возобновится.

Выбор трека

Следующий трек

1. При нажатии кнопки [▶▶] воспроизведение перейдет к началу следующего трека.
2. При каждом нажатии кнопки [▶▶] выполняется переход к следующей записи.

Управление в режиме Bluetooth

Предыдущий трек

1. При нажатии кнопки [⏮] воспроизведение перейдет к началу предыдущего трека.
2. При каждом нажатии кнопки [⏮] выполняется переход к предыдущей записи в обратном направлении.

Примечание:

Порядок воспроизведения зависит от Bluetooth® проигрывателя. При нажатии кнопки [⏮] некоторые A2DP будут перезапущены с текущего трека в зависимости от длительности воспроизведения. Во время воспроизведения потоковых данных на экране будет отображено «A2DP and HFP». При отключении устройства A2DP, на экране будет отображено «BT DISCONNECT», и устройство возвратится к ранее выбранному источнику звука. Некоторые проигрыватели с Bluetooth® могут не синхронизировать воспроизведение/паузу с данным устройством. Убедитесь, что оба внешних устройства и основной блок имеют тот же статус воспроизведения/паузы в режиме **BT MUSIC**.

Управление AUX

Нажмите кнопку [SRC/⏮] на панели для выбора **AUX**.

AUX предназначен для аудио оборудования, оснащенного 3,5 миллиметровым штекером, который подключен к разъему Audio In на передней панели.

Настройка чувствительности входа AUX

1. Нажмите и удержите в нажатом положении кнопку [DISP] (в течение 1 секунды).
2. Для выбора «AUX SENS» поверните регулятор [VOLUME].
3. Если выходной уровень подключенного аудио проигрывателя установлен на «High», поверните регулятор [VOLUME] и выберите «LOW». Если же установлен на «Low», выберите значение «HIGH».

Дисплей ID3

Используется для отображения более длинной информации, чем доступно на экране, во время воспроизведения потокового сигнала.

При выборе значения ON для SCROLL на экране будет циклично выводиться информация о тэгах, например: ALBUM->TITLE->ARTIST >...

При выборе значения OFF для SCROLL на экране будет отображена информация о тэгах, установленная по умолчанию, но пользователь может изменить информацию нажатием кнопки [DISP].

6. НЕПОЛАДКИ И СПОСОБЫ ИХ УСТРАНЕНИЯ

Общие

Неисправность	Причина	Решение
Аппарат не включается.	Перегорел предохранитель.	Замените его новым предохранителем с соответствующими данными.
	Перегорел предохранитель аккумулятора автомобиля.	Замените его новым предохранителем с соответствующими данными.
Аппарат не включается. При нажатии кнопок ничего не происходит. Неправильные показания дисплея.	Сбой микропроцессора в результате воздействия помех и т.п.	Отключите питание и снимите СПУ. Тонким предметом нажмите на кнопку перезапуска [RESET] . Примечание: Кнопку [RESET] следует нажимать при выключенном зажигании. * При нажатии кнопки [RESET] записанные в память радиочастоты частоты, аудио настройки и т.п. будут сохранены.
Нет звука/слишком низкий сигнал	Неверное подключение аудиовыхода.	Проверьте правильность подключений.
	Слишком низкий уровень громкости.	Увеличьте уровень громкости.
	Повреждены громкоговорители.	Замените громкоговорители.
	Смещенный баланс громкости.	Настройте баланс каналов в центральное положение.
Плохое качество или искажение звучания	Провода громкоговорителя входят в контакт с какими-то металлическими деталями автомобиля.	Заизолируйте все провода громкоговорителей.
	Используется нестандартный диск.	Используйте стандартный диск.
	Мощность громкоговорителей не соответствует устройству.	Замените громкоговорители.
	Неправильное подключение.	Проверьте правильность подключений.
Неправильная работа функций Tel-Mute	Громкоговорители замыкают.	Проверьте правильность подключений.
	Провод MUTE заземлен	Проверьте правильность подключений провода «MUTE».
Устройство самостоятельно выключается при остановке двигателя.	Неправильное соединение проводов питания АСС и аккумулятора.	Проверьте правильность подключений.

Проигрыватель дисков

Неисправность	Причина	Решение
Не загружается диск.	Уже загружен другой диск.	Выньте диск, прежде чем вставлять другой.
	В лоток вставлен другой объект.	Извлеките его из устройства.
Звук прерывистый или зашумленный.	Диск загрязнился.	Протрите диск мягкой тканью.
	Диск сильно поцарапан или деформирован.	Замените диск.
Некачественный звук после включения.	При парковке в сыром месте на внутреннюю оптику могли попасть капельки воды.	Перед включением дайте аппарату просохнуть в течение 1 часа.

Устройства USB

Неисправность	Причина	Решение
Невозможно подсоединить запоминающее устройство USB.	Неправильная установка запоминающего устройства USB.	Попробуйте вставить запоминающее устройство USB другой стороной.
	Поврежден разъем USB.	Попробуйте вставить другое запоминающее устройство USB.
Запоминающее устройство USB не распознается.	Неисправность запоминающего устройства USB.	Отсоедините запоминающее устройство USB и подсоедините вновь. Если устройство не распознается, попробуйте заменить его другим.
	Ненадежное соединение.	
Отсутствует звук, на экране отображено сообщение «NO FILE».	На запоминающем устройстве USB нет файлов MP3/WMA.	Правильно записывайте файлы на запоминающее устройство USB.
Звук прерывистый или зашумленный.	Кодировка файлов MP3/WMA не соответствует необходимой.	Используйте файлы MP3/WMA с соответствующей кодировкой.

Bluetooth

Неисправность	Причина	Решение
Устройство с Bluetooth не может быть сопряжено с акустической системой автомобиля.	Устройство не поддерживает профили, необходимые для системы.	Используйте другое устройство для подключения.
	Функция Bluetooth устройства не включена.	О том, как включить функцию см. в руководстве пользователя устройства.
Качество звучания ухудшилось после подключения к устройству с поддержкой Bluetooth	Чувствительность встроенного микрофона установлена неверно.	Отрегулируйте чувствительность встроенного микрофона в меню System Setup.
	Внешний микрофон неверно настроен и неправильно расположен.	Отрегулируйте чувствительность и положение внешнего микрофона. Например, закрепите микрофон на приборной панели.

7. СООБЩЕНИЯ ОБ ОШИБКАХ

При возникновении ошибки отображается одно из приведенных ниже сообщений об ошибке. Для устранения проблемы примите предписанные меры.

Экран	Причина	Решение
ERROR 3	Диск установлен неверно.	Выньте диск и вставьте правильно.
	Формат диска не поддерживается.	Попытайтесь установить другой диск.
ERROR 5	Дефект механизма проигрывателя.	Обратитесь за консультацией по месту приобретения аппарата.

Если появляются иные сообщения об ошибках, нажмите кнопку **[RESET]**. Если проблема не устранилась, выключите аппарат и обратитесь за консультацией по месту приобретения.

- При нажатии кнопки **[RESET]** записанные в память частоты ТВ каналов и радиостанций, заголовки и т.п. стираются.

8. ТЕХНИЧЕСКИЕ ХАРАКТЕРИСТИКИ

FM тюнер

Частотный диапазон: 87,5-108,0 МГц
Реальная чувствительность: 8 дБФ
Частотные характеристики: 30 Гц -15 кГц
Разделение стереофонических каналов: 30 дБ (1 кГц)
Соотношение сигнал/шум: >55 дБ

MW тюнер

Частотный диапазон: 531 - 1602 кГц
Реальная чувствительность (С/Ш = 20 дБ): 30 дБФВт

LW тюнер

Частотный диапазон: от 153 до 279 кГц
Реальная чувствительность (С/Ш = 20 дБ): 30 дБФВт

CD проигрыватель

Система: Система цифрового диска
Частотные характеристики: 20 Гц – 20 кГц
Соотношение сигнал/шум: >94 дБ
Общее гармоническое искажение: Менее 0,1% (1 кГц)
Разделение каналов: >60 дБ

Режим MP3/WMA

Частота дискретизации MP3: От 8 кГц до 48 кГц
Скорость передачи данных MP3: От 8 Кб/с до 320 Кб/с (переменная скорость)
Скорость передачи данных WMA: От 8 Кб/с до 320 Кб/с
Формат данных: IS09660 уровня 1,2
Файловая система Joliet

USB

Стандарт: USB 1.0/2.0
Воспроизводимые звуковые форматы:
MP3(.mp3): MPEG 2/2/Audio Layer-3
WMA(.wma): Версия 7/8/9.1/9.2.

Bluetooth

Стандарт: Bluetooth Ver. 2.0+EDR
Профиль:
HFP (Профиль «Свободные Руки»)
RPAR (Профиль доступа к телефонной книге)
Профиль усовершенствованного распределения звука (A2DP)
AVRCP (Профиль Дистанционного Управления Audio/Видео)

Чувствительность приема/передачи: Класс 2

Усилитель звука

Максимальная выходная мощность:
200 Вт (4 x 50 Вт).
Сопротивление громкоговорителей: 4 Ом (от 4 до 8 Ом)

Вход

Чувствительность по звуковому сигналу:
Высокая: 320 мВ (при выходном сигнале 2,5 В)
Средняя: 650 мВ (при выходном сигнале 2,5 В)
Низкая: 1,3 В (при выходном сигнале 2,5 В)
(входное сопротивление не менее 10 кОм)
Уровень Аух-in: <2 В

Общие характеристики

Напряжение источника питания:
14,4 В постоянного тока (допустимо от 10,8 до 15,6 В), заземление на минус
Выходное напряжение предварительного усилителя:
5,0 В (режим воспроизведения CD: 1 кГц, 0 дБ, 10 Ом)
Предохранитель: 15 А
Габаритные размеры:
188 (ширина) x 58 (высота) x 190 (глубина) мм.
Вес основного блока: 1,4 кг
Габаритные размеры пульта дистанционного управления:
43 (ширина) x 11 (высота) x 113 (глубина) мм.
Вес пульта дистанционного управления
36 г (включая батарейку).

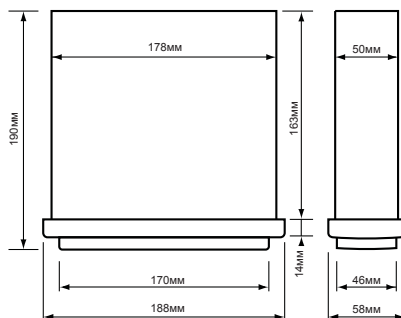

Примечание:

- Технические характеристики и конструкция могут изменяться без предварительного уведомления с целью дальнейшего совершенствования.

9. РУКОВОДСТВО ПО УСТАНОВКЕ И ПОДКЛЮЧЕНИЮ

Содержание

1) Прежде, чем приступить	30
2) Комплектация.....	30
3) Общие меры предосторожности	30
4) Меры предосторожности при установке	31
5) Установка основного блока.....	32
6) Извлечение основного блока	34
7) Подсоединение и разъемы	35
8) Подсоединение дополнительного оборудования.....	38

1) Прежде, чем приступить

1. Данный аппарат предназначен для установки исключительно в автомобиле с заземлением на (-) и источником постоянного напряжения питания 12 В.
2. Внимательно прочтите настоящее руководство.
3. Прежде, чем приступить к работе, отсоедините от клеммы аккумулятора (-) провод. Это предотвратит короткие замыкания в процессе установки. (Рисунок 1)



Рисунок 1

2) Комплектация

Основное устройство.....	1	L-образный ключ	2
Передняя панель	1	Соединитель	1
Съемный обод	1	Кейс съемной панели управления	1
Монтажный кронштейн	1	Руководство пользователя	1
Специальный шуруп (M4x42)	1	Гарантийный талон	1
Резиновый колпачок	1	Специальный болт (фиксация передней панели)	1
Шурупы M5x6 мм	4		

3) Общие меры предосторожности

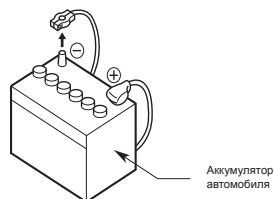
1. Не открывайте корпус аппарата. Внутри нет составных частей, подлежащих обслуживанию. Если вы что-либо уроните внутрь аппарата во время установки, обратитесь по месту его приобретения.
2. Для очистки корпуса пользуйтесь сухой мягкой тканью. Ни в коем случае не пользуйтесь грубой тканью, растворителем, бензином или спиртом. При сильном загрязнении слегка намочите мягкую ткань холодной или теплой водой и аккуратно сотрите грязь.

4) Меры предосторожности при установке

1. Прежде, чем приступить к установке аппарата, подготовьте все необходимые для этого принадлежности.
2. Установите аппарат под углом не более 30° к горизонтальной плоскости. (Рисунок 2)
3. Если вы собираетесь как-либо доработать корпус автомобиля, например, просверлить отверстие, предварительно проконсультируйтесь по месту приобретения автомобиля.
4. При установке пользуйтесь шурупами из комплекта поставки. Применение других шурупов может привести к неисправности. (Рисунок 3)

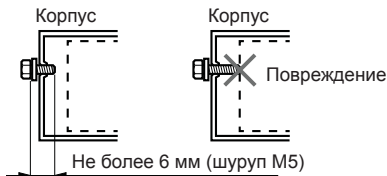
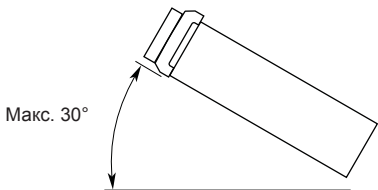

5) Установка основного блока

1. Поместите универсальный установочный кронштейн на приборную панель и с помощью отвертки отогните все фиксаторы на кронштейне, а затем закрепите их.
2. Подключите проводку в соответствии с указаниями раздела 7.
3. До упора вставьте основной блок в универсальный установочный кронштейн.
4. Наденьте верхнюю и нижнюю часть кольца таким образом, чтобы защелкнулись все крючки.

Примечания:

1. Для некоторых моделей автомобилей требуются специальные установочные приспособления. За подробностями обратитесь по месту приобретения аппарата.
2. Надежно закрепляйте передние фиксаторы, чтобы предотвратить падение основного блока.

• Размеры отверстия консоли



Замечания по установке

1. Перед началом установки убедитесь в правильности выполненных соединений и нормальной работе устройства. Неверное подключение может привести к повреждению устройства.
2. Используйте только дополнительные принадлежности, разработанные и изготовленные специально для этого устройства. В противном случае, использование принадлежностей неуполномоченных производителей может привести к повреждению устройства.
3. Перед установкой подтяните все кабели питания.
4. Во избежание повреждения электрических компонентов не устанавливайте устройство вблизи обогревателей.
5. Устанавливайте устройство горизонтально. Установка устройства под наклоном более 30 градусов может привести к ухудшению качества воспроизведения.
6. Во избежание создания искрового заряда, сначала подключите положительный провод, а затем отрицательный.

7. Не блокируйте вентиляционные отверстия, обеспечивающие достаточное рассеивание тепла, в противном случае перегрев устройства приведет к сбою в работе.

Монтаж устройства

Способ А

1. Вставьте монтажный кронштейн в приборную панель, выберите соответствующую монтажную петлю в соответствии с шириной отверстия, вытяните ее с помощью отвертки для фиксации монтажного кронштейна на месте.
2. Вкрутите 1 шуруп М4х42 в отверстие на задней стороне устройства и оденьте резиновый колпачок на шуруп.
3. Вставьте устройство в кронштейн до щелчка.

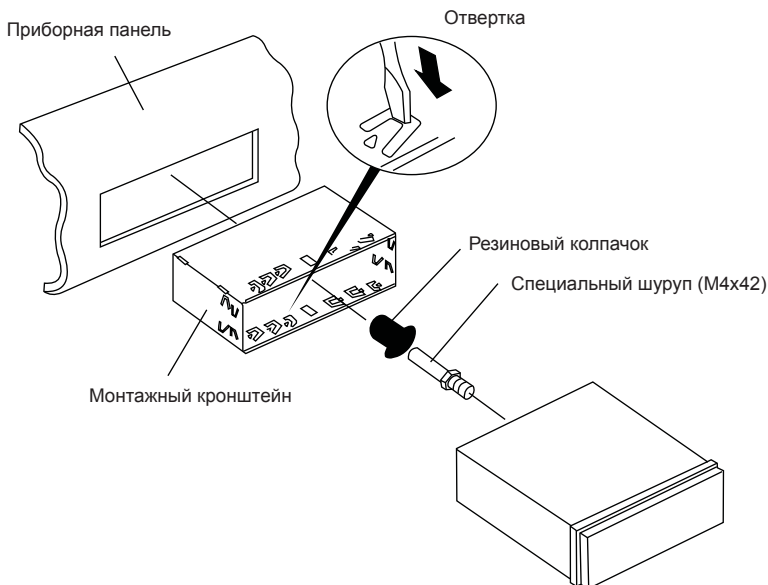

Способ В

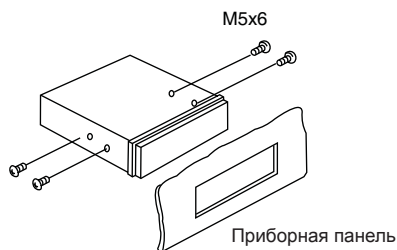
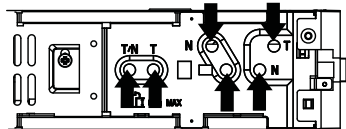

Монтажная рамка

1. Вставьте устройство в отверстие на приборной панели.
2. Расположите цилиндрические шурупы M5 x 6 в отверстиях монтажной рамки, расположенной внутри отверстия, затем закрутите шурупы.

Установка съемного обода

Закрепите съемный обод вокруг передней панели.

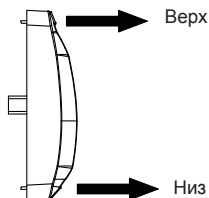
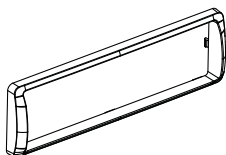

б) Извлечение основного блока

Демонтаж съемного обода

1. Прижмите съемный обод справа и вытяните правую часть.

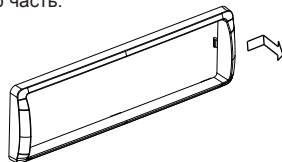

2. Прижмите съемный обод слева и вытяните левую часть.

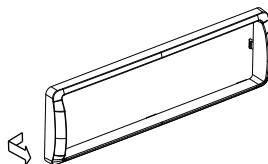

Демонтаж устройства

1. Отключите питание устройства.
2. Снимите панель.
3. Снимите съемный обод
4. Вставьте вспомогательные ключи до щелчка и вытяните устройство.
5. Отсоедините все провода.

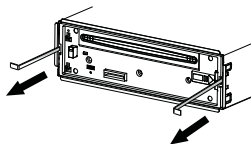

7) Подсоединение и разъемы

• Режим Normal

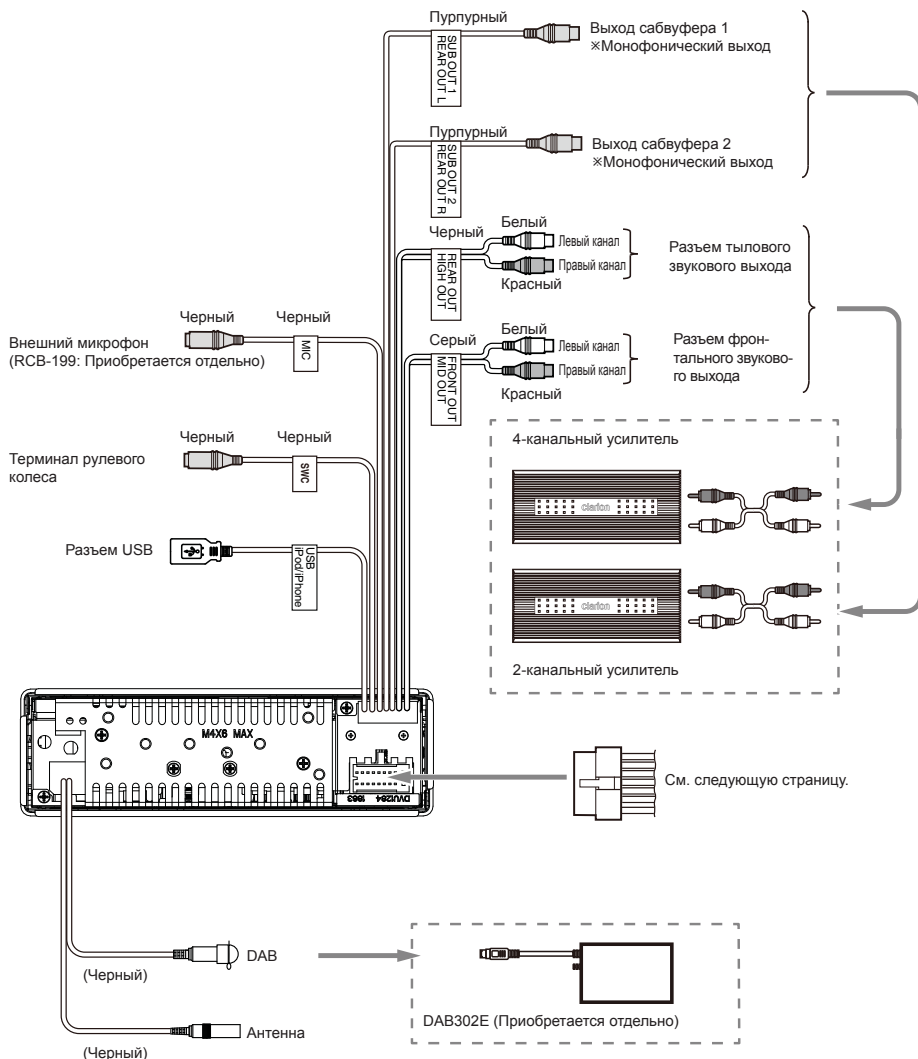

• **Двухполосный режим**

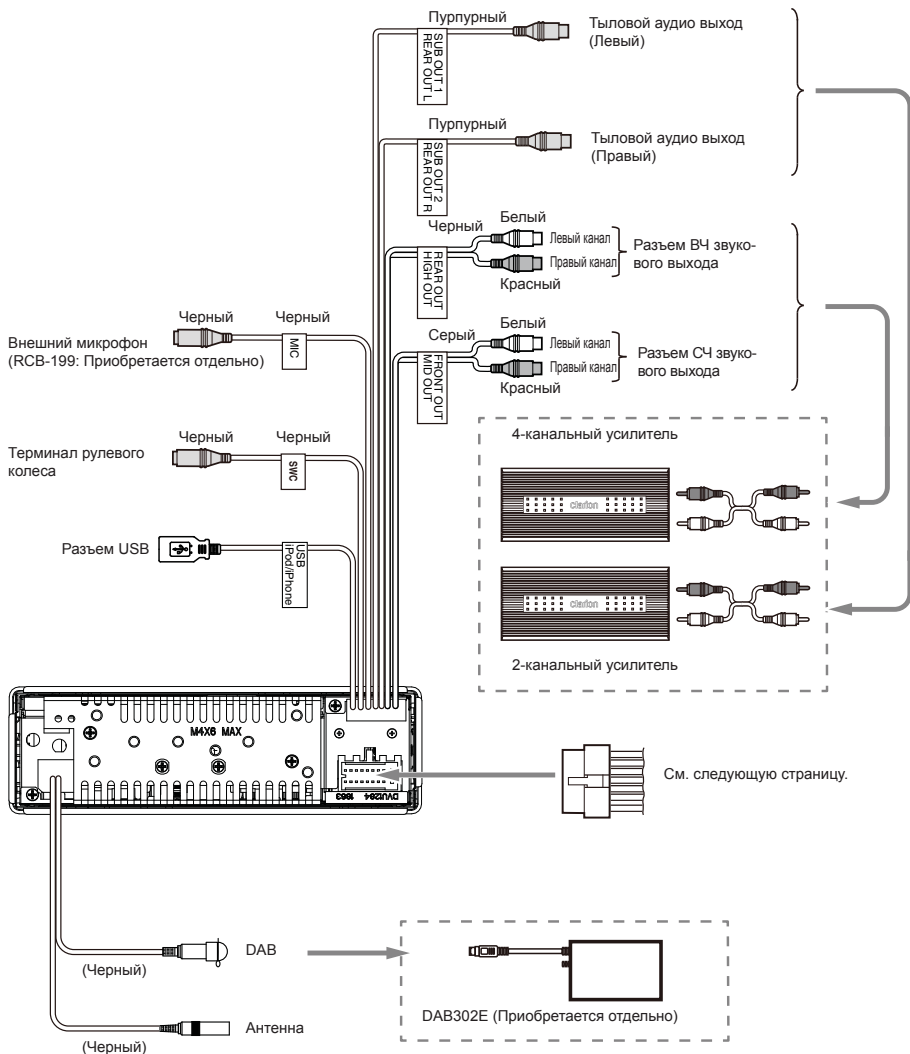

• **Трехполосный режим**

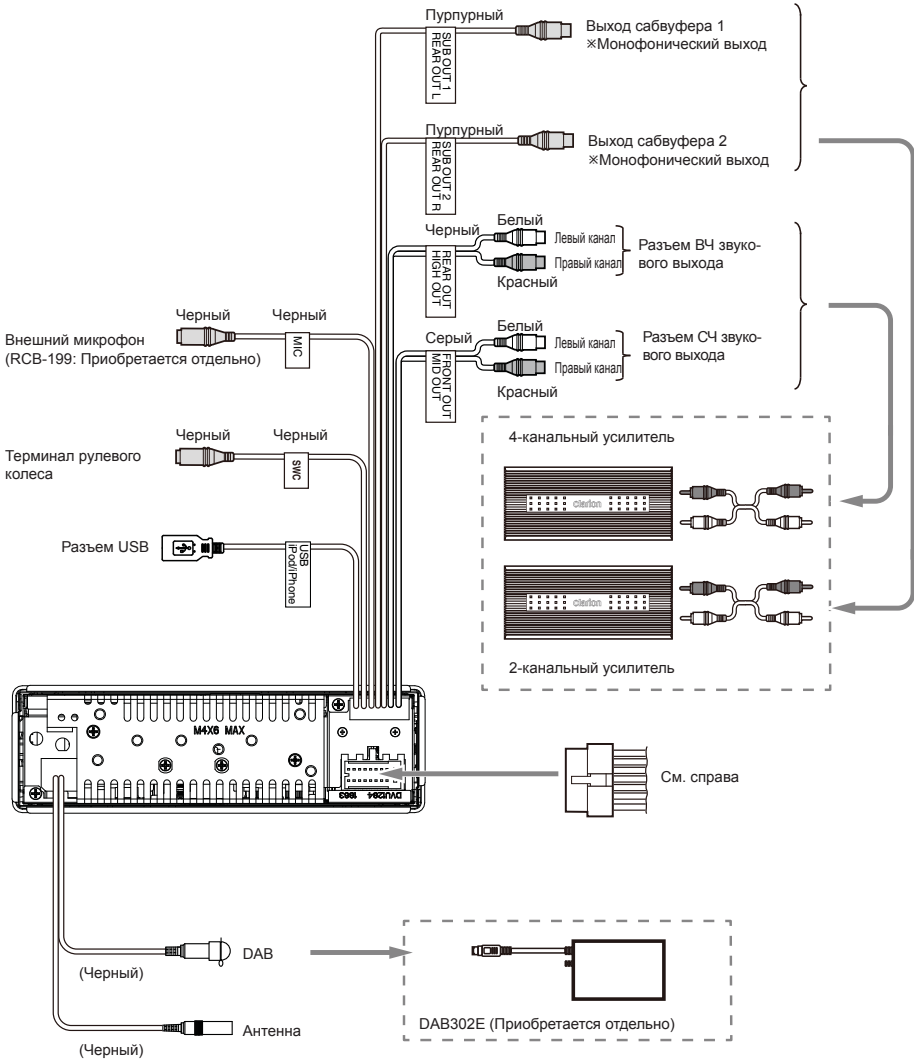

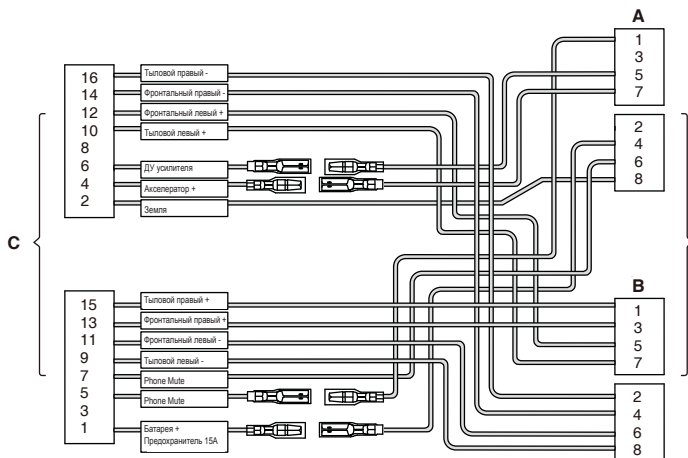

Местоположение	Функция	
	Разъем А	Разъем В
1	Phone Mute/Коричневый	Тыловой правый (+)/ Пурпурный
2		Тыловой правый (-) – Пурпурный в черную полосу
3		Фронтальный правый (+) - Серый
4	Батарея 12V (+)/ Желтый	Фронтальный правый (-)/ Серый в черную полосу
5	ДУ / Синий в белую полосу	Фронтальный левый (+)/ Белый
6	Подсветка/Оранжевый с белой полоской	Фронтальный Левый (-)/ Белый в черную полосу
7	АСС+/Красный	Тыловой левый (+)/ Зеленый
8	Заземление/Черный	Тыловой Левый (-)/ Зеленый в черную полосу

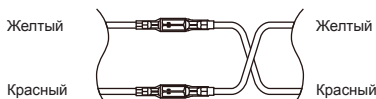

Для автомобилей VW и Audi: Изменить подключение проводов как указано выше.

8) Подсоединение дополнительного оборудования

- **Подключение внешнего усилителя**

Внешние усилители вы можете подключить к 4-канальным и 2-канальным выходным разъемам RCA. Во избежание повреждения устройства убедитесь, что разъемы не заземлены или закорочены.

CE 2200

Декларация о соответствии
Компания **Clarion** заявляет о соответствии модели CZ702E основным требованиям и другим соответствующим нормам директивы 1999/5/ЕС.

Эксклюзивный дистрибьютор и центральный сервисный центр:
ООО «Гелиос», (495) 783-83-51, www.clarion-rus.ru

Декларация о соответствии
РОСС JP.АЯ46.Д42904
действительна до: 17.08.2014
ГОСТ 17692-89 (пп. 2.1.6, 2.1.7), ГОСТ 28279-89 (п. 2.2), ГОСТ 22505-97

Clarion Europe S.A.S.
Z.I. du Pré à Varois, Route de Pompey, 54670 Custines, FRANCE

Clarion Co., Ltd.

All Rights Reserved. Copyright © 2012: Clarion Co., Ltd.
Printed in China / Imprimé en Chine / Gedruckt in China
Stampato in Cina / Gedruckt in China / Impreso en China
Tryckt i Kina / Wydrukowano w Chinach / Εκτυπώθηκε στην Κίνα

PN: 127075003990