



SERIAL NUMBER/NUMÉRO DE SÉRIE/NUMERO DE SERIE: \_\_\_\_\_  
INSTALLATION DATE/DATE D'INSTALLATION/FECHA DE INSTALACION: \_\_\_\_\_  
INSTALLATION TECHNICIAN/INSTALLATEUR/INSTALADOR: \_\_\_\_\_  
PLACE OF PURCHASE/LIEU D'ACHAT/LUGAR DE ADQUISICION: \_\_\_\_\_

**ALPINE ELECTRONICS, INC.**  
Tokyo office: 1-1-8 Nishi Gotanda,  
Shinagawa-ku, Tokyo 141-8501, Japan  
Tel.: (03) 3494-1101

**ALPINE ELECTRONICS OF AMERICA, INC.**  
19145 Gramercy Place, Torrance,  
California 90501, U.S.A.  
Tel.: 1-800-ALPINE-1 (1-800-257-4631)

**ALPINE ELECTRONICS OF CANADA, INC.**  
Suite 203, 7300 Warden Ave. Markham,  
Ontario L3R 9Z6, Canada  
Tel.: 1-800-ALPINE-1 (1-800-257-4631)

**ALPINE ELECTRONICS OF AUSTRALIA PTY. LTD.**  
6-8 Fiveways Boulevard Keysborough,  
Victoria 3173, Australia  
Tel.: (03) 9769-0000

**ALPINE ELECTRONICS GmbH**  
Kreuzerkamp 7-11  
40878 Ratingen, Germany  
Tel.: 02102-45 50

**ALPINE ITALIA S.p.A.**  
Via C. Colombo 8, 20090 Trezzano Sul  
Naviglio MI, Italy  
Tel.: 02-48 40 16 24

**ALPINE ELECTRONICS FRANCE S.A.R.L.**  
(RCS PONTOISE B 338 101280)  
98, Rue De La Belle Etoile, Z.I. Paris Nord II  
B.P. 50016 F-95945, Roissy,  
Charles De Gaulle Cedex, France  
Tel.: 01-48 63 89 89

**ALPINE ELECTRONICS OF U.K., LTD.**  
13 Tanners Drive, Blakelands,  
Milton Keynes MK14 5BU, U.K.  
Tel.: 01908-61 15 56

**ALPINE ELECTRONICS DE ESPAÑA, S.A.**  
Portal De Gamarra 36, Pabellón 32  
01013 Vitoria (Alava)-Apdo. 133, Spain  
Tel.: 34-45-283588

Designed by ALPINE Japan  
Printed in Korea (Y)  
68P91666W11-A

Jook Jin Won Saek  
Print Co.  
109, Cho-dong,  
Jung-gu, Seoul, Korea



# PXA-H600

Digital Phase Processor

- **OWNER'S MANUAL**  
Please read this manual to maximize your enjoyment of the outstanding performance and feature capabilities of the equipment, then retain the manual for future reference.
- **MODE D'EMPLOI**  
Veuillez lire ce mode d'emploi pour tirer pleinement profit des excellentes performances et fonctions de cet appareil, et conservez-le pour toute référence future.
- **MANUAL DE OPERACIÓN**  
Lea este manual, por favor, para disfrutar al máximo de las excepcionales prestaciones y posibilidades funcionales que ofrece el equipo, luego guarde el manual para usarlo como referencia en el futuro.

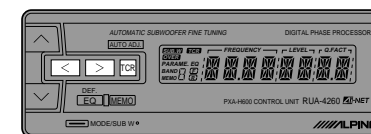



## WARNING

The exclamation point within an equilateral triangle and "WARNING" are intended to alert the user to the presence of important operating instructions.

Failure to heed the instructions will result in severe injury or death.

Le point d'exclamation dans un triangle équilatéral et la mention "WARNING" sont destinés à attirer l'attention de l'utilisateur sur la présence d'instructions importantes. Le non respect de ces instructions peut provoquer de graves blessures, voir la mort.

El símbolo de exclamación dentro del triángulo y "ADVERTENCIA", tienen como fin alertar al usuario de la presencia de instrucciones de operación importantes.

El hacer caso omiso de las instrucciones podría resultar en heridas graves o la muerte.

## Precautions

### DO NOT DISASSEMBLE OR ALTER

Attempts to disassemble or alter may lead to an accident, fire and/or electric shock.

### KEEP SMALL ARTICLES OUT OF THE REACH OF CHILDREN

Store small articles (battery, screws, etc.) in places not accessible to children. If swallowed, consult a physician immediately.

### USE THE CORRECT AMPERE RATING WHEN REPLACING FUSES

Replace fuses only with fuses of the same ampere rating. Failure to do so may result in a fire and/or damage to the vehicle.

### HALT USE IMMEDIATELY IF A PROBLEM APPEARS

When problems appear, stop using the system immediately and contact the dealer from whom you purchased the equipment. Some problems which may warrant immediate attention include a lack of sound, noxious odors or smoke being emitted from the unit, or foreign objects dropped inside the unit.

### DO NOT OPERATE THE EQUIPMENT WHILE DRIVING

Do not change settings while driving. If operation requiring a prolonged view of the display is required, stop the vehicle in a safe location before attempting operation.

# Précautions

Français

# Precauciones

Español

## NE PAS DEMONTER NI MODIFIER

Toute tentative de démontage ou de modification peut provoquer un accident, incendie et/ou un choc électrique.

## NO DESMONTE O ALTERE

Si intentase desmontar o alterar el aparato podría ocasionar un accidente, incendio y/o descarga eléctrica.

## NE PAS LAISSER DE PETITES PIÈCES A PORTEE DES ENFANTS

Rangez les petites pièces (pile, vis, etc.) dans des endroits inaccessibles aux enfants. En cas d'ingestion, consultez immédiatement un médecin.

## MANTENGA LOS OBJETOS PEQUEÑOS FUERA DEL ALCANCE DE LOS NIÑOS

Guarde los objetos pequeños (pila, tornillos, etc.) en lugares donde los niños no puedan acceder a ellos. Si tragasen algo, consulte a un médico inmediatamente.

## UTILISEZ DES FUSIBLES DE L'AMPERAGE APPROPRIE

Afin d'éviter tout risque d'incendie et/ou de dommage, remplacez les fusibles par des fusibles de même ampérage.

## UTILICE EL AMPERAJE CORRECTO CUANDO CAMBIE FUSIBLES

Reemplace los fusibles solamente por otros del mismo amperaje. De no hacerlo así podría ocasionar un incendio y/o daños al vehículo.

## ARRETEZ IMMEDIATEMENT L'APPAREIL EN CAS DE PROBLEME

Si un problème apparaît, cessez immédiatement d'utiliser l'appareil et contactez le revendeur où vous l'avez acheté. Les problèmes auxquels il faut faire immédiatement attention sont, entre autres, l'absence de son, une odeur ou une fumée nocive provenant de l'appareil ou des objets tombés dans l'appareil.

## PARE EL FUNCIONAMIENTO INMEDIATAMENTE SI OCURRIESE ALGÚN PROBLEMA

Quando ocurra algún problema, cese el uso del sistema inmediatamente y póngase en contacto con el distribuidor al que haya comprado el aparato. Entre algunos de los problemas que podrían justificar una atención inmediata cabe citar la falta de sonido, olores nocivos o humo que salga de la unidad, u objetos extraños dejados caer dentro de la unidad.

## NE PAS UTILISER L'APPAREIL PENDANT LA CONDUITE

Ne pas changer de réglage pendant la conduite. Si vous devez regarder de manière prolongée l'affichage pour effectuer une opération, garez auparavant le véhicule dans un lieu sûr.

## NO UTILICE EL APARATO CUANDO CONDUZCA

No cambie los ajustes mientras conduzca. Si va a realizar una operación que le vaya a llevar tiempo mirando el visualizador, pare el vehículo en un lugar seguro antes de ponerse a realizar la operación.



## CAUTION

# Precautions

The exclamation point within an equilateral triangle and "CAUTION" are intended to alert the user to the presence of important operating instructions.

Failure to heed the instructions can result in injury or material damage.

Le point d'exclamation dans un triangle équilatéral et la mention "CAUTION" sont destinés à attirer l'attention de l'utilisateur sur la présence d'instructions importantes. Le non respect de ces instructions peut provoquer des blessures des dommages de matériels.

El símbolo de exclamación dentro del triángulo y "PRECAUCIÓN", tienen como fin alertar al usuario de la presencia de instrucciones de operación importantes.

El hacer caso omiso de las instrucciones podría resultar en heridas o daños materiales.

### **DO NOT BLOCK VENTS OR RADIATOR PANELS**

Do not block air vents or heat discharge plates. Blocking them will cause heat to build up inside and may result in fire.

### **DO NOT RAISE THE VOLUME EXCESSIVELY**

Keep the volume at a level where you can still hear outside noises while driving. Driving while unable to hear outside sounds could cause an accident.

### **DO NOT USE THIS EQUIPMENT OUTSIDE THE VEHICLE**

Do not use this equipment for purposes other than those listed for a vehicle. Failure to do so may result in an electric shock or an injury.

# Précautions

# Precauciones

## NE PAS OBSTRUER LES SORTIES D'AIR NI LES PANNEAUX DU RADIATEUR

Ne pas obstruer les sorties d'air ni les plaques de dissipation de la chaleur, car une surchauffe interne peut se produire et provoquer un incendie.

## NO BLOQUEE LOS ORIFICIOS DE VENTILACION O LOS PANELES DEL RADIADOR

No bloquee los orificios de aire de ventilación o las placas de disipación de calor. Si los bloquea el calor se acumulará en el interior y podría producirse un incendio.

## NE PAS TROP AUGMENTER LE VOLUME

Réglez le volume de manière à pouvoir entendre les bruits extérieurs pendant la conduite, afin d'éviter tout risque d'accident.

## NO SUBA EL VOLUMEN EXCESIVAMENTE

Mantenga el volumen a un nivel que no le impida escuchar los sonidos del exterior mientras conduce. Si condujera sin poder oír los sonidos del exterior podría causar un accidente.

## NE PAS UTILISER CET APPAREIL HORS DU VEHICULE

Ne pas utiliser cet appareil dans d'autres buts que ceux indiqués pour un véhicule. Il y a sinon risque d'électrocution et de blessure.

## NO UTILICE ESTE APARATO FUERA DEL VEHÍCULO

No utilice este aparato con otros propósitos diferentes a los que se listan para su uso en un vehículo. De lo contrario podría ocasionar una descarga eléctrica o heridas.

# Contents

Page/	Page /Página	
2/3		Precautions
<b>Basic Operation</b>		
10/11		Initial System Setup
10/11		Power On or Off
10/11		Setting Input Level (non-Ai-NET Head Units)
12/13		Adjusting Volume/Balance/Fader/Subwoofer (non-Ai-NET systems)
14/15		Setting Input Level (Ai-NET Head Units)
14/15		Adjusting Volume/Balance/Fader (Ai-NET Head Units)
14/15		Adjusting Subwoofer (Ai-NET systems)
16/17		Subwoofer On and Off
16/17		Defeat On and Off
18/19		What is Automatic Adjustment Feature
22/23		Before Performing Automatic Adjustments
24/25		Automatic Adjustment Procedure
28/29		Adjusting Gain Characteristic/Time Correction/ Phase Characteristic (Automatic Adjustments)
30/31		Adjusting Time Correction
34/35		Adjusting Parametric-EQ
38/39		Storing in Memory
40/41		Recalling Personal Settings in Memory
42/43		<b>Remote Control Operation</b>
46/47		<b>In Case of Difficulty</b>
50/51		<b>Specifications</b>



## Précautions

## — Fonctionnement de base

- ..... Mise en service de l'appareil
- ..... Mise en et hors service (On ou Off)
- ..... Réglage du niveau d'entrée (modules principales non-Ai-NET)
- ... Réglage de volume/balance/équilibre avant/arrière/haut-parleur de sous-graves (systèmes non-Ai-NET)
- ..... Réglage du niveau d'entrée (modules principales Ai-NET)
- ..... Réglage de volume/balance/équilibre avant/arrière (modules principales Ai-NET)
- ..... Réglage de haut-parleur de sous-graves (systèmes Ai-NET)
- ... Mise en et hors service de sous-graves
- ... Mise en et hors service de désactivation
- ..... Qu'est-ce que le réglage automatique
- ... Avant d'effectuer un réglage automatique
- ..... Réglage automatique
- ..... Réglage des caractéristiques du gain/Correction du temps/Caractéristiques de phase (Réglages automatiques)
- ..... Réglage de la correction du temps
- ..... Réglage de l'égaliseur paramétrique
- ..... Mémorisation
- ..... Rappel des réglages personnalisés

... **Fonctionnement de la télécommande**..... **En cas de problème**..... **Spécifications**

## Precauciones

## — Operación básica

- ... Puesta en funcionamiento inicial del sistema
- ... Conexión o desconexión de la alimentación
- ..... Ajuste del nivel de entrada (unidades principales no Ai-NET)
- ... Ajuste del volumen/balance/atenuación/altavoz de frecuencias ultrabajas (sistemas no Ai-NET)
- ..... Ajuste del nivel de entrada (unidades principales Ai-NET)
- ... Ajuste del volumen/balance/atenuación (unidades principales Ai-NET)
- ..... Ajuste del altavoz de frecuencias ultrabajas (sistemas Ai-NET)
- ... Activación y desactivación de Subgraves
- ... Activación y desactivación de cancelación
- ... Qué es el la función de ajuste automático
- ..... Antes de realizar ajustes automáticos
- ... Procedimiento para el ajuste automático
- ... Ajuste de la característica de ganancia/corrección de tiempo/característica de fase (Ajustes automáticos)
- ..... Ajuste de la corrección de tiempo
- ..... Ajuste del ecualizador paramétrico
- ..... Almacenamiento en memoria
- ... Invocación de ajustes personales almacenados en memoria

..... **Operación del control remoto**..... **En caso de dificultad**..... **Specifications**

# Precautions

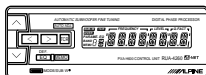
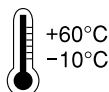

## Temperature

Be sure the temperature inside the vehicle is between +60°C (+140°F) and -10°C (+14°F) before turning your unit on.

## Fuse Replacement

When replacing the fuse(s), the replacement must be of the same amperage as shown on the fuse holder. If the fuse(s) blows more than once, carefully check all electrical connections for shorted circuitry. Also have your vehicle's voltage regulator checked.

## Maintenance

If you have problems, do not attempt to repair the unit yourself. Return it to your Alpine dealer or the nearest Alpine Service Station for servicing.

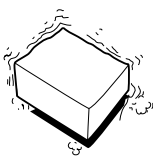
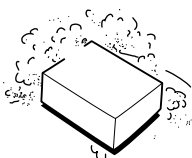
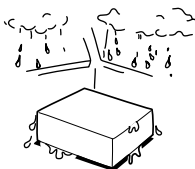
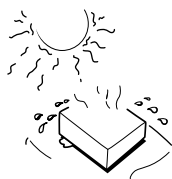

## Installation Location

Make sure the PXA-H600 will not be exposed to:

- Direct sun and heat
- High humidity
- Excessive dust
- Excessive vibrations



## Précautions

## Precauciones

### Température

Assurez-vous que la température interne du véhicule est comprise entre +60°C (+140°F) et -10°C (+14°F) avant de mettre l'appareil sous tension.

### Temperatura

Antes de conectar la alimentación de la unidad, cerciórese de que la temperatura del interior del vehículo esté comprendida entre +60° (+140°F) y -10°C (+14°F).

### Remplacement du fusible

Vous devez remplacer le(s) fusible(s) par un fusible de même ampérage (inscrit sur la douille du fusible). Si le(s) fusible(s) saute(nt) plusieurs fois de suite, vérifiez les branchements électriques et regardez s'il n'y a pas un court-circuit. Faites contrôler également le régulateur de tension de votre véhicule.

### Reemplazo de fusibles

Quando tenga que reemplazar el(los) fusible(s), utilice otro(s) el amperaje mostrado en el portafusibles. Si el(los) fusible(s) se quema(n) más de una vez, compruebe cuidadosamente todas las conexiones eléctricas para ver si existen cortocircuitos. Además, haga que comprueben el regulador de tensión de su vehículo.

### Entretien

En cas de problème, n'essayez pas de réparer l'appareil vous-même. Rapportez l'appareil à votre revendeur Alpine, ou à défaut, apportez-le dans un centre de réparation Alpine.

### Mantenimiento

Si tiene problemas, no intente reparar la unidad por sí mismo. Devuélvala a su proveedor Alpine o a la estación de servicio Alpine para que se la reparen.

### Emplacement de montage

Ne pas installer le PXA-H600 dans un endroit:

- exposé au soleil et à la chaleur
- très humide
- très poussiéreux
- exposé à des vibrations excessives

### Ubicación de instalación

Cerciórese de que la PXA-H600 no quede expuesto a:

- La luz solar directa ni el calor
- Gran humedad
- Polvo excesivo
- Vibraciones excesivas

# Basic Operation

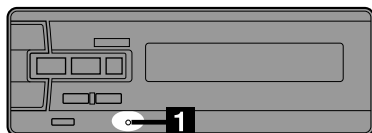

## Initial System Start-Up

# 1



When operating the unit for the first time after installation or after the vehicle's battery has been disconnected and reconnected, set the volume level to its minimum, then press the Reset switch with a ball-point pen or any other pointed object.

## Power On or Off

The unit is turned OFF or ON from the head unit's Power switch.

## Operating procedures for use with non-Ai-NET Head Units

### Setting Input Level

Before operating the PXA-H600, the input level from the head unit needs to be properly adjusted. If proper adjustment is not made, optimum Signal-to-Noise ratio cannot be obtained. Following the procedures below will ensure that optimum sound quality will be achieved.

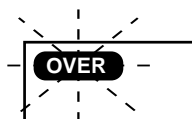

- Adjust the input level using the Volume control on the head unit.
- After setting the input level, use the PXA-H600 to make any volume adjustments. Whenever the input level becomes excessive, the "OVER" (overrange) indicator will flash in the display. To minimize distortion and for the best possible sound, adjust the input level so the "OVER" indicator no longer flashes.
- If the "OVER" indicator comes on when using a different source, repeat the above procedure for the new source.

## Fonctionnement de base

Français

## Operación básica

Español

### Mise en service de l'appareil

Lors de la mise en service de l'appareil pour la première fois, ou de la première utilisation après déconnexion et reconnexion de la batterie du véhicule, réglez le niveau de volume au minimum, puis appuyez sur l'interrupteur de réinitialisation avec un stylo bille ou autre objet similaire.

### Puesta en funcionamiento inicial del sistema

Antes de poner en funcionamiento por primera vez la unidad después de su instalación, o después de haber desconectado y vuelto a conectar la batería del automóvil, ajuste el volumen al mínimo, y presione el interruptor de reposición con un bolígrafo u otro objeto puntiagudo.

### Mise en et hors service (On ou Off)

L'appareil est mis en et hors service (ON et OFF) avec le commutateur d'alimentation du module principal.

### Conexión o desconexión de la alimentación

La alimentación de la unidad se conecta o desconecta (ON o OFF) con el interruptor de alimentación de la unidad principal.

## Procédures de fonctionnement pour l'utilisation avec des modules principales non-Ai-NET

## Procedimientos de operación para uso con unidades principales no Ai-NET

### Réglage du niveau d'entrée

Avant l'utilisation de PXA-H600, régler correctement le niveau d'entrée en provenance du module principal. Si le réglage approprié n'est pas effectué, il ne sera pas possible d'obtenir le rapport signal sur bruit optimal. La suite des procédures ci-dessous garantira l'obtention d'une qualité de son optimale.

- Ajuster le niveau d'entrée avec la commande de réglage du volume du module principal.
- Après le réglage du niveau d'entrée, effectuer tous les réglages de volume à l'aide du PXA-H600. L'indicateur "OVER" (dépassement de niveau) clignote sur l'affichage à chaque fois que le niveau d'entrée est excessif. Pour minimiser la distorsion et obtenir le meilleur son possible, le niveau d'entrée doit être ajusté de façon à ce que l'indicateur OVER s'arrête de clignoter.
- Si l'indicateur "OVER" s'allume lors de l'utilisation d'une autre source, répéter la procédure ci-dessus pour la nouvelle source.

### Ajuste del nivel de entrada

Antes de usar la PXA-H600, ajuste correctamente el nivel de entrada desde la unidad principal. Si el ajuste no se hace debidamente, no se podrá obtener una relación de señal-ruido óptima. Si sigue los procedimientos más abajo, obtendrá una calidad de sonido óptima.

- Ajuste el nivel de entrada utilizando el control de volumen de la unidad principal.
- Una vez completado el ajuste de nivel de entrada, efectúe todos los ajustes de volumen utilizando la PXA-H600. El indicador "OVER" (sobrecarga) destellará en el visualizador cada vez que el nivel de entrada sea excesivo. Para minimizar la distorsión y obtener el mejor sonido posible, el nivel de entrada deberá ser ajustado de manera tal que el indicador "OVER" deje de destellar.
- Si el indicador "OVER" se ilumina al usar una fuente diferente, repita el procedimiento antes descrito para la nueva fuente.

# Basic Operation

## Operation in non-Ai-NET systems

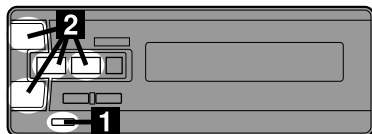

### Adjusting Volume/Balance/Fader/Subwoofer

# 1

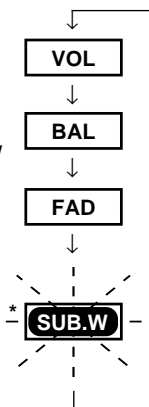

Press the MODE button repeatedly to choose the desired mode.

\* This display does not appear when the SUB.W (Subwoofer) mode is off.

# 2

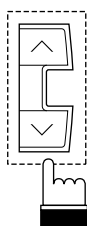

(VOL/FAD/SUB.W)

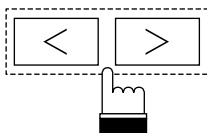

(BAL/SUB.W)

Press the  (up),  (down) or  (left),  (right) button until the desired sound is obtained in each mode. In the Subwoofer mode, press the  (up) and  (down) buttons to adjust the level and press the  (left) and  (right) buttons to adjust the frequency.

**Notes:**

- For the volume adjustment, skip step 1.
- Each adjustment should be made within 5 seconds.
- The adjustment of Subwoofer cannot be performed in the SUB.W off mode.

## Fonctionnement de base

Français

## Operación básica

Español

### Fonctionnement dans systèmes non-Ai-NET

### Operación en sistemas no Ai-NET

#### Réglage de volume/balance/équilibre avant/arrière/haut-parleur de sous-graves









#### Ajuste del volumen/balance/atenuación/altavoz de frecuencias ultrabajas









Appuyer répétitivement sur la touche de MODE pour choisir le mode désiré.

Presione repetidamente el botón de modo (MODE) para seleccionar el modo deseado.

\* Cet affichage n'apparaît pas quand le mode SUB.W (sous-graves) est désactivé.

\* Esta visualización no aparece cuando el modo SUB.W (altavoz de frecuencias ultrabajas) está desactivado.

Appuyer sur la touche ,  ou ,  jusqu'à ce que le son désiré soit obtenu dans chaque mode.  
Dans le mode SUB.W, appuyer sur les touches  et  pour ajuster le niveau et appuyer sur les touches  et  pour ajuster la fréquence.

Presione el botón ,  o ,  hasta obtener el sonido deseado en cada modo.  
En el modo SUB.W, presione los botones  y  para ajustar el nivel y los botones  y  para ajustar la frecuencia.

**Remarques:**

- Pour le réglage de volume, sauter l'étape 1.
- Chaque réglage doit être effectué dans les 5 secondes.
- Le réglage des sous-graves ne peut pas être effectué quand le mode SUB.W est désactivé.

**Notas:**

- Para el ajuste del volumen, omita el paso 1.
- Cada ajuste debe realizarse dentro de 5 segundos.
- El ajuste del altavoz de frecuencias ultrabajas no puede efectuarse si el modo SUB.W está desactivado.

# Basic Operation

## Operating procedures for use with Ai-NET Head Units

### Setting Input Level

The input level adjustment is not necessary.

### Adjusting Volume/Balance/Fader

Make each adjustment on the Head unit.

**Note:** Some functions or displays may vary depending on the products used. For details, consult your authorized Alpine dealer.

## Operation in Ai-NET systems

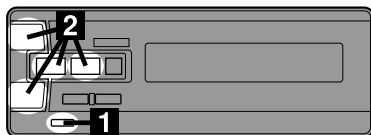

### Adjusting Subwoofer

# 1









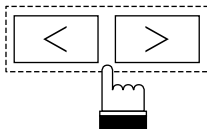
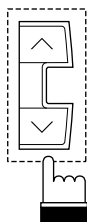

MODE/SUB W

SUB.W

Press the MODE button.

# 2



Press the ,  or ,  button until the desired sound is obtained in each mode. In the Subwoofer made, press the  and  buttons to adjust the level and press the  and  buttons to adjust the frequency.

**Notes:**

- Each adjustment should be made within 5 seconds.
- In the SUB.W off mode, the Subwoofer adjustment cannot be performed.

## Fonctionnement de base

Français

### Procédures de fonctionnement pour l'utilisation avec modules principaux Ai-NET

#### Réglage du niveau d'entrée

Le réglage du niveau d'entrée n'est pas nécessaire.

#### Réglage de volume/balance/équilibreur avant/arrière

Effectuer chaque réglage sur le module principal.

**Remarque:** Les fonctions ou affichages peuvent être différents quand certains appareils sont utilisés. Pour les détails, consulter un revendeur agréé Alpine.

## Operación básica

Español

### Procedimientos de operación para uso con unidades principales Ai-NET

#### Ajuste del nivel de entrada

El ajuste del nivel de entrada no es necesario.

#### Ajuste del volumen/balance/atenuación

Efectuar cada ajuste en la unidad principal.

**Nota:** Algunas funciones o visualizaciones podrán variar dependiendo de los productos utilizados. Para detalles, consulte a su distribuidor autorizado Alpine.

## Fonctionnement dans systèmes Ai-NET





## Operación en sistemas Ai-NET





### Réglage de haut-parleur de sous-graves

Appuyer sur la touche de MODE.

### Ajuste del altavoz de frecuencias ultrabajas









Presione el botón de modo (MODE).

Appuyer sur la touche ,  ou ,  jusqu'à ce que le son désiré soit obtenu dans chaque mode.

Dans le mode SUB.W, appuyer sur les touches  et  pour ajuster le niveau et appuyer sur les touches  et  pour ajuster la fréquence.

**Remarques:**

- Chaque réglage doit être effectué dans les 5 secondes.
- Dans le mode SUB.W OFF, le réglage du subwoofer ne peut pas être effectué.

Presione el botón ,  o ,  hasta obtener el sonido deseado en cada modo. En el modo SUB.W, presione los botones  y  para ajustar el nivel y los botones  y  para ajustar la frecuencia.

**Notas:**

- Cada ajuste debe realizarse dentro de 5 segundos.
- El ajuste del altavoz de frecuencias ultrabajas no puede realizarse con el modo SUB.W desactivado.

# Basic Operation

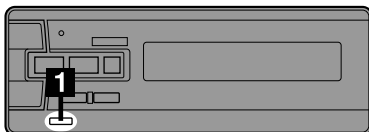

## Subwoofer On and Off

**1**

MODE/SUB W

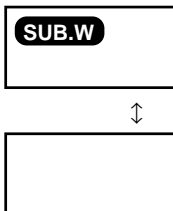

Press and hold the MODE button for at least 2 seconds. With each press, Subwoofer is toggled between On and Off.

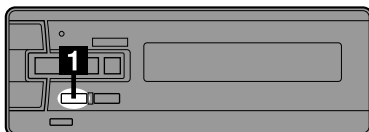

## Defeat On and Off

**1**

DEF.

EQ

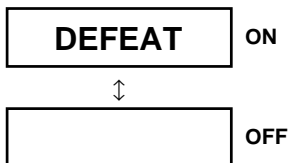

ON

OFF

Press and hold the EQ button for at least 2 seconds. With each press, Defeat is toggled between On and Off. When the Defeat On mode is selected, "DEFEAT" appears in the display for 5 seconds then disappears. In the Defeat On mode, the Parametric EQ and TCR indicators do not appear.



## Fonctionnement de base

Français

### Mise en et hors service sous-graves

Appuyez sur la touche MODE pendant au moins 2 secondes. A chaque pression sur la touche, la fonction Subwoofer est mise en ou hors service.

## Operación básica

Español

### Activación y desactivación de Subgraves

Mantenga presionado el botón MODE durante 2 segundos por lo menos. Cada vez que lo presione, Subgraves se activará (On) y desactivará (Off).

### Mise en et hors service de désactivation

Appuyez sur la touche EQ pendant au moins 2 secondes. A chaque pression sur la touche, la fonction de désactivation est mise en ou hors service. Quand le mode de mise hors circuit (DEFEAT ON) est sélectionné, l'indicateur "DEFEAT" apparaît dans l'afficheur pendant 5 secondes puis disparaît. Dans ce mode, les indicateurs d'égaliseur paramétrique et de correction du temps n'apparaissent pas.

### Activación y desactivación de cancelación

Mantenga presionado el botón EQ durante 2 segundos por lo menos. Cada vez que lo presione, la cancelación se activará (On) y desactivará (Off). Cuando se seleccione el modo DEFEAT ON, en el visualizador aparecerá "DEFEAT" durante 5 segundos y luego desaparecerá. En el modo DEFEAT ON no aparecerán los indicadores del ecualizador paramétrico EQ y TCR.

# Basic Operation

---

## What is Automatic Adjustment Feature

Sound reflections are the cause of much of the distortion that occurs in a vehicle. These reflections are caused by sound from the speakers bouncing off of surfaces like the windows, door panels, headliner, etc. Because these reflected sounds take a more indirect path before reaching your ears, they arrive slightly later than the direct sound. This delay causes the reflected sounds to be out-of-phase with the direct sound. Naturally, the amount and intensity of these reflected sounds will depend upon the type of vehicle, speakers, and other installation variables. The speaker's characteristic varies depending upon its enclosure.

Now, for the first time in any product, Alpine has developed unique circuitry for the PXA-H600 that can help cancel these reflections. These problems are more audible at low frequencies, therefore PXA-H600 will automatically compensate for phase shifting as well as time correction for the Subwoofer. The Front and Rear outputs for full-range satellites can also be adjusted automatically for listening position. When properly adjusted, the music will sound clear and natural.

---

### Qu'est-ce que le réglage automatique

Les réflexions du son sont la principale cause de distorsion dans un véhicule. Ces réflexions sont dues au son des haut-parleurs qui est renvoyé par les surfaces, comme les vitres, panneaux de porte, plafond, etc. Comme les sons réfléchis suivent une voie indirecte avant d'atteindre l'oreille, ils sont légèrement retardés par rapport au son direct. Ce retard fait que les sons réfléchis sont déphasés par rapport au son direct. Naturellement, l'importance et l'intensité de la réflexion dépendent du type de véhicule, des haut-parleurs et d'autres facteurs. La caractéristique du haut-parleur varie selon le type de caisson.

Alpine a mis au point pour le PXA-H600 un tout nouveau type de circuit qui peut annuler ces réflexions, une nouveauté dans le domaine. Les réflexions sont surtout audibles dans les basses fréquences, c'est pourquoi le PXA-H600 compense automatiquement le décalage de phase ainsi que le retard pour le subwoofer. Les sorties avant et arrière pour des satellites pleine gamme peuvent aussi être ajustées automatiquement en fonction de la position d'écoute. Si les réglages sont effectués correctement, on obtient ainsi un son clair et naturel.

### Qué es la función de ajuste automático

Los sonidos reflejados son los causantes de la mayor parte de la distorsión que se da un vehículo. Estas reflexiones son producidas por el sonido de los altavoces que rebota en las superficies, tales como las de los cristales de las ventanas, paneles y recubrimientos del techo, etc. Debido a que estos sonidos reflejados siguen unas trayectorias más indirectas hasta sus oídos, llegan a ellos ligeramente más tarde que el sonido directo. Este retardo de los sonidos reflejados crea un desfase con respecto al sonido directo. Como es natural, la cantidad e intensidad de estos sonidos reflejados dependerá del tipo de vehículo, altavoces, y otras variantes de la instalación. La característica de los altavoces dependerá de la caja acústica de los mismos.

Ahora, por primera vez en cualquier aparato, Alpine ha desarrollado un circuito, único en su género, capaz de cancelar estas reflexiones. Estos problemas son más perceptibles en frecuencias bajas, y por lo tanto el PXA-H600 compensará automáticamente los cambios de fase así como también la corrección de tiempo del altavoz de frecuencias ultrabajas. Las salidas de sonido delantera y trasera para altavoces satélites de gama completa pueden regularse también automáticamente según la posición de escucha. Con un ajuste correcto, la música sonará de forma clara y natural.

# Basic Operation

---

- **Graphic and parametric equalizers can only correct for frequency and level**

Graphic and parametric equalizers are designed to compensate for differences in level at different frequencies. These devices cannot do anything about the time differences and phase characteristics of the vehicle. The PXA-H600 can make all these adjustments.

- **DSP Surround processors add reflections and delays**

DSP surround processors add echoes (time delays) to simulate the sound reflections of a concert hall environment. On the other hand, the PXA-H600 tries to eliminate any reflections not found on the original recording (produced by the vehicle). As a result, the music is reproduced as close to the original recording on the CD as possible.

---

## Fonctionnement de base

Français

- **Les égaliseurs graphiques et paramétriques peuvent corriger seulement la fréquence et le niveau**

Les égaliseurs graphiques et paramétriques sont conçus pour compenser les différences de niveau à différentes fréquences. Ils ne permettent pas de compenser le retard ou les caractéristiques de phase. Le PXA-H600 peut effectuer tous ces réglages.

- **Les processeurs surround DSP ajoutent des réflexions et règlent les retards**

Les processeurs surround DSP ajoutent de l'écho (retard) pour simuler les réflexions du son typiques d'une salle de concert. D'autre part, le PXA-H600 essaie d'éliminer toutes les réflexions qui ne sont pas présentes sur l'enregistrement original (donc produites par le véhicule). La musique obtenue est très proche de l'enregistrement original du CD.

## Operación básica

Español

- **Los ecualizadores gráficos y paramétricos sólo pueden corregir la frecuencia y el nivel**

Los ecualizadores gráficos y paramétricos han sido diseñados para compensar las diferencias de nivel en frecuencias diferentes. Estos dispositivos no sirven para compensar las diferencias de tiempo y características de fase del vehículo. El PXA-H600 puede realizar todos estos ajustes.

- **Los procesadores de sonido DSP añaden reflejos y retardos**

Los procesadores de sonido DSP añaden ecos (retardos de tiempo) para estimular las reflexiones de sonido en el entorno de una sala de conciertos. Por el contrario, el PXA-H600 trata de eliminar cualquier reflexión que no sea de la grabación original (los producidos por el vehículo). De esta forma, la música se reproduce de la forma más fiel posible a la grabación original del disco compacto.

# Basic Operation

---

## Before Performing Automatic Adjustments

The state-of-the-art DSP technology used in the PXA-H600 enables it to correct many of the anomalies found in today's vehicle installations. In order to effectively take advantage of this unique technology, please follow the operating procedures as described below.

---

### 1

After making all the proper connections according to the installation manual, set the power amps and head unit per instructions below. Confirm that all outputs (for front, rear and subwoofer) are working properly. If the subwoofer is not active, the automatic adjustment feature will not work.

- Front/Rear/Amp:  
Gain = Nominal (Center)
- Subwoofer Amp:  
Gain = Nominal (Center)
- Head Unit:  
Balance Fader = Center

**Notes:**

- The PXA-H600 is designed to obtain the best characteristics when it is set at the positions shown.
- When rear speakers are not connected to the system, you make connections as described in the section "When rear speakers are not connected" on the Owner's Manual.

---

### 2

When Step 1 has been performed, move the vehicle to a quiet place and turn off its engine. Place the ignition key in the ACC position and perform the following automatic adjustment procedure.

---

## Fonctionnement de base

Français

### Avant d'effectuer un réglage automatique

La technologie DSP pointue utilisée dans le PXA-H600 permet de corriger de nombreuses anomalies que l'on trouve dans les installations automobiles actuelles. Pour tirer le meilleur parti de cette technologie unique, suivre les instructions suivantes.

Après avoir effectué toutes les connexions comme indiqué dans le manuel d'installation, régler les amplis et le module principal comme indiqué ci-dessous. Vérifier si toutes les sorties (avant, arrière, subwoofer) fonctionnent correctement. Si le subwoofer n'est pas en service, le réglage automatique ne fonctionnera pas.

- Avant/Arrière/Amplificateur:  
Gain = Nominal (Centre)
- Amplificateur de subwoofer:  
Gain = Nominal (Centre)
- Module principal:  
Balance Fader = Centre

**Remarque:**

- Le PXA-H600 est conçu pour offrir les meilleures caractéristiques quand il est réglé aux positions indiquées.
- Quand des haut-parleurs arrière ne sont pas raccordés au système, faites les connexions décrites dans le paragraphe "Quand des haut-parleurs arrière ne sont pas raccordés" du mode d'emploi.

Quand l'étape 1 est terminée, garer le véhicule dans un lieu tranquille et arrêter le moteur.  
Mettre la clé de contact sur la position ACC et effectuer les opérations indiquées pour le réglage automatique.

## Operación básica

Español

### Antes de realizar ajustes automáticos

La tecnología punta DSP (procesador de señal digital) utilizada en el PXA-H600 le permite corregir muchas de las anomalías que se producen en las instalaciones de hoy día en los vehículos. Para poder sacar el máximo partido a esta tecnología única en su género, siga los procedimientos de operación descritos a continuación.

Después de haber realizado todas las conexiones apropiadas de acuerdo con el manual de instalación, ajuste los amplificadores de potencia y la unidad principal según las instrucciones dadas a continuación. Confirme que todas las salidas (para altavoces delanteros, traseros y de frecuencias ultrabajas) funcionen correctamente. Si el altavoz de frecuencias ultrabajas no está activado, la función de ajuste automático no funcionará.

- Delantero/trasero/amplificador:  
Ganancia = Nominal (central)
- Amplificador de altavoz de frecuencias ultrabajas:  
Ganancia = Nominal (central)
- Unidad principal:  
Balance y atenuador = central

**Nota:**

- El PXA-H600 está diseñado para obtener las mejores características cuando está ajustado en las posiciones mostradas.
- Cuando los altavoces traseros no estén conectados al sistema, realice las conexiones como se describe en la sección "Cuando no se conecte altavoces traseros" del Manual del propietario.

Quando haya realizado el paso 1, lleve el vehículo hasta un lugar sin ruidos y apague el motor. Ponga la llave de encendido en la posición ACC (Accesorios) y realice el procedimiento de ajuste automático siguiente.

# Basic Operation

---

## Automatic Adjustment Procedure

---

**1**

Place the supplied microphone in your vehicle to approximate your ideal listening position. When the PXA-H600 makes the adjustment, it will optimize the sound for the microphone's position.

For example, placing the microphone on the driver's seat headrest will optimize the sound for the driver. Placing it on the front passenger's headrest will optimize the sound for the passenger.

**2**

Position the Control Unit (RUA-4260) in a spot visible from outside the vehicle. Press and hold the TCR button for 2 seconds. The display will show "NOW ADJ." for 5 seconds. During this period, get out of the vehicle and close the door before the display changes.

If the automatic procedure starts properly, the unit will adjust the gain, time correction and phase by generating white noise through the system. The entire procedure will take about 4 minutes. Upon completion, the display will show "COMPLETE."

**3**

You can now store the results in one of the 6 memory locations. If desired, move the microphone to another location and repeat the above procedure. By storing your results for each position in memory, you can make settings for each passenger in the vehicle to be recalled at any time.

- Notes:**
- The values obtained in the automatic adjustment procedure may differ from the actual measurements because of the sound reflections and speaker placement.
  - The PXA-H600 is designed so that only direct sound waves reach your ears from the speakers by cancelling undesirable sound reflections, do not place any obstacles between you and the speakers (except vehicle's seats).



## Réglage automatique

Placer le microphone fourni dans le véhicule à la position d'écoute idéale. Quand le réglage est effectué par le PXA-H600, le son optimal à cette position précise est obtenu.

Par exemple, si le microphone est fixé sur l'appui-tête du conducteur, le son sera optimal pour le conducteur. S'il est fixé sur l'appui-tête du passager, il sera optimal pour le passager.

Installer l'unité de commande (RUA-4260) de sorte qu'elle soit visible de l'extérieur du véhicule. Appuyez pendant 2 secondes sur la touche TCR. "NOW ADJ." apparaît pendant 5 secondes sur l'afficheur. Pendant ce temps, sortir du véhicule et fermer la porte avant que l'affichage ne change.

Si le réglage automatique se déclenche correctement, le gain, le retard et la phase seront ajustés par l'émission d'un bruit blanc dans le système. Cette opération prend environ 4 minutes et lorsqu'elle est terminée, "COMPLETE" apparaît sur l'afficheur.

Les réglages obtenus peuvent être enregistrés dans une des 6 mémoires. Au besoin, changer le microphone de place et effectuer une nouvelle fois cette opération. Si les réglages sont mémorisés pour chaque position, il sera possible de les rappeler pour chaque passager.

**Remarques:**

- La valeur obtenue par le réglage automatique peut être différente de la mesure réelle à cause de la réflexion du son et de l'emplacement des haut-parleurs.
- Le PXA-H600 est conçu pour que seules les ondes directes du son fourni par les haut-parleurs atteignent l'oreille en annulant les réflexions indésirables. Assurez-vous qu'aucun obstacle ne se trouve entre vous et les haut-parleurs (sauf les sièges de voiture).

## Procedimiento para el ajuste automático

Coloque el micrófono suministrado en un lugar aproximado a su posición de escucha ideal en el vehículo. Cuando el PXA- H600 realiza el ajuste, optimiza el sonido de acuerdo con la posición del micrófono.

Por ejemplo, si coloca el micrófono en el reposacabezas del asiento del conductor, la unidad optimizará el sonido de forma apropiada para el conductor. Si lo coloca en el reposacabezas del pasajero delantero, lo optimizará para el pasajero.

Coloque la unidad de control (RUA-4260) en un lugar visible desde fuera del vehículo.

Mantenga presionado el botón TCR durante 2 segundos. El visualizador mostrará "NOW ADJ." (Ajustando) durante 5 segundos. Durante este tiempo, salga del vehículo y cierre la puerta antes de que cambie la visualización.

Si el procedimiento de ajuste automático comienza correctamente, la unidad ajustará la ganancia, la corrección de tiempo y la fase generando ruido blanco a través del sistema. El procedimiento completo llevará 4 minutos aproximadamente. Cuando el procedimiento se haya completado, el visualizador mostrará "COMPLETE".

Ahora podrá guardar los resultados en una de las 6 ubicaciones de memoria. Si fuera necesario, ponga el micrófono en otro lugar y repita el procedimiento de arriba.

Guardando los resultados de las diferentes posiciones del micrófono en cada ubicación de memoria, podrá hacer ajustes para cada pasajero del vehículo e invocarlos cuando quiera.

**Notas:**

- El valor obtenido con el procedimiento de ajuste automático podrá variar con respecto a la medición actual debido a la reflexión acústica y a la ubicación de los altavoces.
- El PXA-H600 ha sido diseñado de forma que, omitiendo las reflexiones no deseadas, desde los altavoces sólo lleguen a sus oídos las ondas acústicas directas. No interponga ningún objeto entre usted y los altavoces (excepto los asientos del vehículo).

# Basic Operation

---

- The output for the subwoofer is monaural signal.
  - When the automatic adjustments have been carried out, the settings are:
    - Parametric/EQ: Flat (level 0)
    - Subwoofer Fc: 200Hz
    - Time Correction: Measured value
  - If the subwoofer is installed in the vehicle's trunk, the compensation function of the unit cannot be performed properly. In order to have the compensation function work effectively, try the followings.
    - If your vehicle is a sedan with the trunk-through construction, pull down the rear seat. Install a 6-1/2" or larger size speaker onto the rear deck to use it as a subwoofer, or install the subwoofer enclosure inside the vehicle room.
    - If an acrylic resin board is attached to the front of the speaker enclosure, remove the acrylic resin board.
-

## Fonctionnement de base

Français

- La sortie du subwoofer est un signal monophonique.
- Une fois le réglage automatique effectué, les valeurs obtenues sont les suivantes:
  - Egaliseur paramétrique:
    - Plat (niveau 0)
    - Subwoofer Fc: 200 Hz
    - Correction du temps: valeur mesurée
- Si le subwoofer se trouve dans le coffre du véhicule, la fonction de compensation ne peut pas être effectuée correctement. Pour que cette fonction soit efficace, essayez les points suivants.
  - Si votre véhicule est une limousine avec accès intérieur au coffre, baissez le siège arrière. Installez un haut-parleur de 6,5 pouces ou plus sur la plage arrière pour l'utiliser comme subwoofer, ou installez le caisson dans l'habitacle.
  - Si une plaque de résine acrylique est fixée à l'avant du caisson, retirez-la.

## Operación básica

Español

- La salida del altavoz de frecuencias ultrabajas es de señal monofónica.
- Cuando se hayan completado los ajustes automáticos, los ajustes serán:
  - Ecualizador paramétrico: Plano (nivel 0)
  - Altavoz de frecuencias ultrabajas Fc: 200 Hz
  - Corrección de tiempo: Nivel medido
- Si el altavoz de frecuencias ultrabajas está instalado en el maletero del vehículo, la función de compensación de la unidad no se realizará debidamente. Para que su funcionamiento sea adecuado, haga lo siguiente.
  - Si su vehículo es un sedán con maletero de serie, abata el asiento trasero. Instale un altavoz de 6 1/2 pulgadas o más grande en la bandeja trasera para utilizarlo como altavoz de frecuencias ultrabajas, o instale la caja acústica del altavoz de frecuencias ultrabajas dentro del habitáculo del vehículo.
  - Si la caja acústica del altavoz tiene un embellecedor de resina acrílica en su parte frontal, quítela.

# Basic Operation

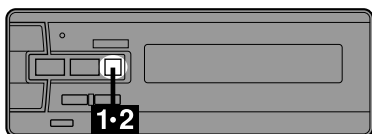

## Adjusting Gain Characteristic/Time Correction/Phase Characteristic (Automatic Adjustments)

# 1

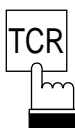

Press and hold the TCR button for more than 2 seconds to activate the Auto Adjustment mode.

1. "NOW ADJ." appears in the display.
2. The unit automatically performs adjustments of the Gain Characteristic.
3. The unit automatically performs adjustments of the Time Correction.
4. The unit automatically performs adjustments of the Phase Characteristic.
5. "COMPLETE" appears in the display and the automatic adjustment mode ends.

# 2

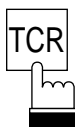

To end the Auto Adjustment mode, press the TCR button.

- Notes:**
- In the Subwoofer OFF and Defeat ON modes, the Auto Adjustment cannot be performed.
  - If the supplied microphone is not connected, the Auto Adjustment cannot be performed.
  - If the Auto Adjustment procedure is canceled in the middle of its operation, the original settings cannot be restored. For this reason, be sure to store your settings in memory before starting the Auto Adjustment procedure.

## Fonctionnement de base

Français

## Operación básica

Español

### Réglage des caractéristiques du gain/ Correction du temps/ Caractéristiques de phase (Réglages automatiques)

### Ajuste de la característica de ganancia/corrección de tiempo/característica de fase (Ajustes automáticos)

Appuyer pendant environ 2 secondes sur la touche TCR pour activer le mode de réglage automatique.

1. "NOW ADJ." apparaît sur l'afficheur.
2. Les caractéristiques du gain sont automatiquement ajustées.
3. Les réglages de correction de temps sont effectués automatiquement.
4. Les caractéristiques de la phase sont automatiquement ajustées.
5. "COMPLETE" apparaît sur l'afficheur et le mode de réglages automatiques est terminé.

Mantenga presionado el botón TCR durante al menos 2 segundos para activar el modo de ajuste automático.

1. En el visualizador aparecerá "NOW ADJ."
2. La unidad realizará automáticamente los ajustes de la característica de ganancia.
3. La unidad realizará automáticamente los ajustes de corrección de tiempo.
4. La unidad realizará automáticamente los ajustes de la característica de fase.
5. En el visualizador aparecerá "COMPLETE" y finalizará el modo de ajuste automático.

Pour entrer dans le mode de réglage automatique, appuyer sur la touche TCR.

#### Remarques:

- Dans les modes SUB.W OFF et DEFEAT ON, les réglages automatiques ne peuvent pas être effectués.
- Si le microphone fourni n'est pas raccordé, les réglages automatiques ne pourront pas être effectués.
- Si le réglage automatique est annulé en cours de fonctionnement, les réglages originaux ne pourront pas être rétablis. Il est donc nécessaire de mémoriser les réglages avant de procéder au réglage automatique.

Para finalizar el modo de ajuste automático, presione el botón TCR.

#### Notes:

- La demostración no se efectuará si el modo SUB.W está desactivado o el modo Defeat está activado.
- Los ajustes automáticos no podrá realizarlos si el micrófono suministrado no está conectado.
- Si el procedimiento de ajuste automático se cancela antes de finalizar la operación, ya no podrán recuperarse los valores de los ajustes originales.  
Por lo tanto, asegúrese de guardar en la memoria los ajustes antes de realizar el procedimiento de ajuste automático.

# Basic Operation

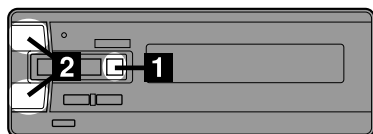

## Adjusting Time Correction

### Time Correction:

The distance between the listener and the speakers in a car varies widely due to the special conditions of the mobile environment. This difference in the distances from the speakers to the listener creates a shift in the sound image and frequency characteristics. This is caused by the time delay between the sound reaching the listener's right ear versus left ear.

To correct this, the PXA-H600 is able to delay the audio signal to the speakers closest to the listener. This effectively creates a perception of increased distance for those speakers. The listener can be placed at an equal distance between the left and right speakers for optimum staging.

The adjustment will be made for each speaker in a step of 0.1ms.

### Example 1. Listening Position: Front Left Seat

Adjust the time correction level of the front left speaker to a high value and the rear right to zero or a low value. (See the Illustration.)

### Example 2. Listening Position: All Seats

Adjust the time correction level of each speaker to almost the same level. (See the Illustration.)

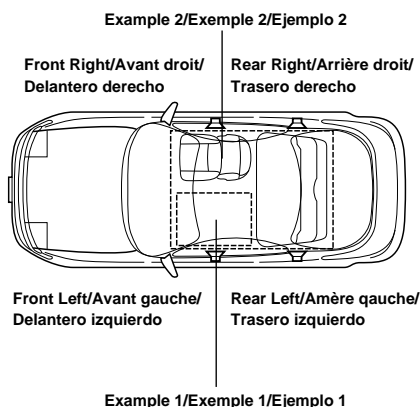

# 1

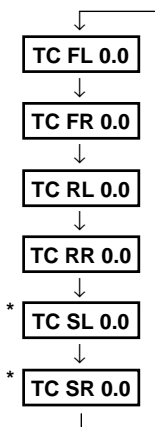
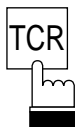

Press the TCR button repeatedly to choose the desired mode.

\* Does not appear in the display in the SUB.W off mode.

## Réglage de la correction du temps

### Correction du temps:

La distance entre l'auditeur et les enceintes dans une voiture varie fortement en raison des conditions spéciales d'environnement mobile.

Cette différence des distances entre les enceintes et l'auditeur crée un décalage dans l'image sonore et les caractéristiques de fréquence. Cela est provoqué par le temps de retard entre le son qui atteint l'oreille droite et gauche de l'auditeur.

Pour corriger ce retard, le PXA-H600 est capable de retarder le signal audio vers les enceintes les plus proches de l'auditeur. Cela crée effectivement une perception de distance accrue pour ces enceintes. L'auditeur peut être placé à une distance égale entre les enceintes gauche et droite pour une séparation d'étage optimale.

Le réglage est effectué pour chaque haut-parleur par intervalles de 0,1ms.

### Exemple 1: Position d'écoute: Siège avant gauche

Réglez le niveau de correction de temps du haut-parleur avant-gauche sur une valeur élevée et le haut-parleur arrière droit sur zéro ou sur une valeur faible. (Voir l'illustration.)

### Exemple 2: Position d'écoute: Tous les sièges

Réglez le niveau de correction de temps de chaque haut-parleur sur pratiquement le même niveau. (Voir l'illustration.)

Appuyer répétitivement sur la touche TCR pour choisir le mode désiré.

\* N'apparaît pas sur l'afficheur dans le mode SUB.W Off.

## Ajuste de la corrección de tiempo

### Corrección de tiempo:

La distancia entre el escucha y los altavoces puede variar considerablemente debido a condiciones especiales en el interior del automóvil. Esta diferencia en la distancia de los altavoces al escucha crea un desfase entre la imagen del sonido y las características de frecuencia. Esto produce diferencias en el tiempo que el sonido tarda en llegar a los oídos derecho e izquierdo del escucha.

Para corregir este problema, la PXA-H600 es capaz de retardar la señal de audio enviada a los altavoces más cercanos al escucha. Esto crea de manera efectiva la sensación de una mayor distancia a dichos altavoces. El escucha puede situarse a igual distancia de los altavoces izquierdos y derechos y lograr la posición de audición óptima.

El ajuste se realizará para cada altavoz en pasos de 0,1ms.

### Ejemplo 1: Posición de escucha: Asiento delantero izquierdo

Ajuste el nivel de corrección de tiempo del altavoz delantero izquierdo a un valor alto y el del trasero derecho a cero o a un valor bajo. (Consulte la ilustración.)

### Ejemplo 2: Posición de escucha: Todos los asientos

Ajuste el nivel de corrección de tiempo de cada altavoz a prácticamente el mismo nivel. (Consulte la ilustración.)

Presione repetidamente el botón TCR para seleccionar el modo deseado.



\* No aparece en el visualizador si el modo SUB.W está desactivado.

# Basic Operation

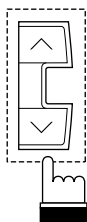
## Adjusting the Time Correction (Continued)

**2****TCFR 5.0**

Press the  or  button to adjust the time correction value.

To advance to the next band, repeat the steps  and .

- Notes:**
- Each adjustment should be made within 5 seconds.
  - In the Defeat ON mode, the manual adjustments cannot be performed.







## Fonctionnement de base

Français

## Operación básica

Español





### Réglage de la correction du temps (suite)

Appuyer sur la touche  ou  pour ajuster la valeur de correction du temps.  
Pour avancer vers la gamme suivante, répéter les étapes  et .

**Remarques:**

- Chaque réglage doit être effectué dans les 5 secondes.
- Dans le mode DEFEAT ON, le réglage manuel ne peut pas être effectué.

### Ajuste de la corrección de tiempo (continuación)

Presione el botón  o  para ajustar el valor de corrección de tiempo.  
Para avanzar a la siguiente banda, repita los pasos  y .

**Notas:**

- Cada ajuste debe realizarse dentro de 5 segundos.
- Los ajustes manuales no pueden realizarse si el modo Defeat está activado.

# Basic Operation

## Adjusting Parametric-EQ

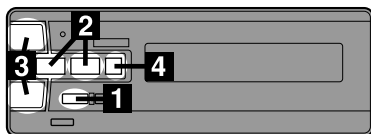

# 1

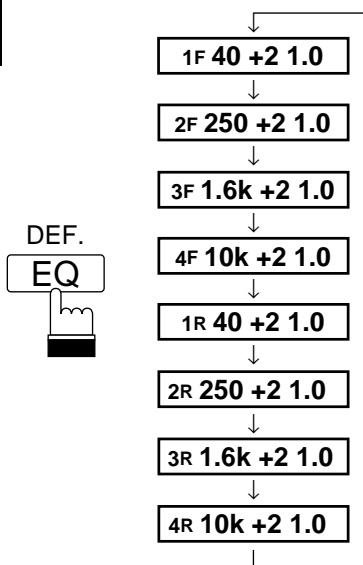

Press the EQ button repeatedly to choose the desired mode.

# 2

1F 125 +2 1.0

While the frequency is still displayed, press the  or  button to adjust for the desired frequency.

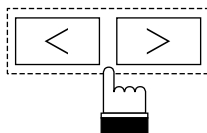

- Notes:**
- The frequency of the adjacent band does not move closer than 4 steps.
  - The  button is nonfunctional for the bands 2 to 4.
  - The  button is nonfunctional for the bands 1 to 3.

BAND1	315	400	500	630	800	1k	1.2k								
BAND2	315	400	500	630	800	1k	1.2k	1.6k	2k	2.5k	3.2k				
BAND3	315	400	500	630	800	1k	1.2k	1.6k	2k	2.5k	3.2k	4k	5k	6.3k	8k
BAND4	315	400	500	630	800	1k	1.2k	1.6k	2k	2.5k	3.2k	4k	5k	6.3k	8k
				4 steps				4 steps				4 steps			

## Fonctionnement de base

Français

## Operación básica

Español

### Réglage de l'égaliseur paramétrique

### Ajuste del ecualizador paramétrico

Appuyer de façon répétée sur la touche EQ pour choisir le mode souhaité.

Presione repetidamente el botón EQ para elegir el modo deseado.

Quand la fréquence est affichée, appuyer sur la touche ◀ ou ▶ pour ajuster la fréquence souhaitée.

Estando aún visualizada la frecuencia, presione el botón ◀ o ▶ para ajustar la frecuencia deseada.

**Remarques:**

- La fréquence de la gamme adjacente ne se rapproche pas de plus de 4 intervalles.
- La touche ◀ ne fonctionne pas pour les gammes 2 à 4.
- La touche ▶ ne fonctionne pas pour les gammes 1 à 3.

**Notas:**

- La frecuencia de la banda adyacente no se aproximará más de 4 pasos.
- El botón ◀ no tiene función en las bandas 2 a 4.
- El botón ▶ no tiene función en las bandas 1 a 3.

BAND1	315	400	500	630	800	1k	1.2k										
BAND2	315	400	500	630	800	1k	1.2k	1.6k	2k	2.5k	3.2k						
BAND3	315	400	500	630	800	1k	1.2k	1.6k	2k	2.5k	3.2k	4k	5k	6.3k	8k		
BAND4	315	400	500	630	800	1k	1.2k	1.6k	2k	2.5k	3.2k	4k	5k	6.3k	8k		

4 intervalles  
4 pasos

4 intervalles  
4 pasos

4 intervalles  
4 pasos

# Basic Operation

## Adjusting Parametric-EQ (Continued)

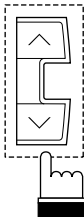
**3****1F 125 +4 1.0**

While the frequency is still displayed, press the  or  button to adjust for the desired level.

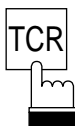
**4****1F 125 +4 2.0**

While the frequency is still displayed, press the TCR button to adjust for the desired Q-Factor. To advance to the next band, repeat the steps **1** to **4**.

- Notes:**
- Each adjustment should be made within 5 seconds.
  - In the Defeat ON mode, the Parametric EQ adjustments cannot be performed.



## Fonctionnement de base



Français

## Operación básica

Español

### Réglage de l'égaliseur paramétrique (suite)



Quand la fréquence est affichée, appuyer sur la touche  ou  pour ajuster le niveau.



Quand la fréquence est affichée, appuyer sur la touche TCR pour ajuster le facteur Q. Pour passer à la gamme suivante, répéter les étapes  à .

**Remarques:**

- Chaque réglage doit être effectué dans les 5 secondes.
- Dans le mode DEFEAT ON, les réglages de l'égaliseur paramétrique ne peuvent pas être effectués.

### Ajuste del ecualizador paramétrico (continuación)

Estando aún visualizada la frecuencia, presione el botón  o  para ajustar el nivel deseado.

Estando aún visualizada la frecuencia, presione el botón TCR para ajustar el Q-Factor deseado. Para proseguir con la siguiente banda, repita los pasos  a .

**Notas:**

- Cada ajuste deberá realizarse dentro de 5 segundos.
- Los ajustes del ecualizador paramétrico no pueden realizarse si el modo Defeat está desactivado.

# Basic Operation

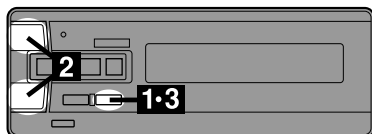

## Storing in Memory

You can store your personally adjusted settings for Parametric-EQ, Time Correction and the settings obtained with Auto Adjustment in memory.

### 1

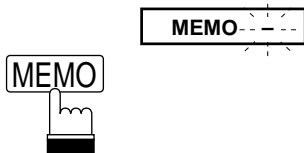

When you have adjusted the settings for your preference and you wish to store them in memory, press and hold the MEMO button for at least 2 seconds.

The Memory indicators blink for 5 seconds showing the unit is ready for storing.

### 2

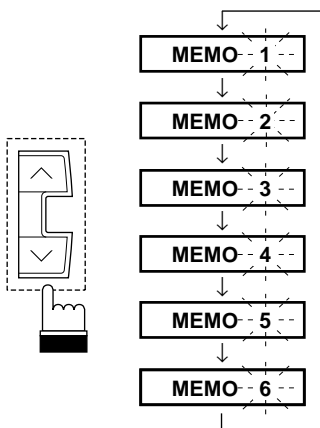

Press the  or  button to select one of the MEMO location numbers (MEMO 1 to MEMO 6) into which you want to store your settings.

### 3

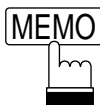

Press the MEMO button to store in memory.

If you want to store more, repeat the steps above.

- Notes:**
- Each operation should be performed within 5 seconds.
  - In the Defeat ON mode, the memory operation cannot be performed.
  - If the supplied microphone is not connected, the memory operation cannot be performed.

## Fonctionnement de base

Français

## Operación básica

Español

### Mémorisation

Les réglages personnels d'égaliseur paramétrique, correction du temps et les valeurs du réglage automatique peuvent être mémorisés.

Après avoir effectué les réglages souhaités, appuyer sur la touche MEMO pendant au moins 2 secondes pour les mémoriser.

L'indicateur de mémorisation clignote pendant 5 secondes pour indiquer que la mémorisation est en cours.

Appuyer sur la touche  ou  pour sélectionner un des numéros de position (MEMO 1 à MEMO 6) sur lequel les réglages doivent être mémorisés.

Appuyer sur la touche MEMO pour les mémoriser.

Si d'autres réglages doivent être mémorisés, refaire les opérations précédentes.

**Remarques:**

- Chaque réglage doit être effectué dans les 5 secondes.
- Dans le mode DEFEAT ON, les réglages de l'égaliseur paramétrique ne peuvent pas être effectués.
- Si le microphone fourni n'est pas raccordé, la mémorisation est impossible.

### Almacenamiento en memoria

Podrá guardar en la memoria sus ajustes personales para el ecualizador paramétrico, corrección de tiempo y los ajustes obtenidos con el ajuste automático.

Cuando haya configurado los ajustes a su gusto y desee almacenarlos en la memoria, mantenga presionado el botón MEMO durante al menos 2 segundos.

Los indicadores de memoria destellarán durante 5 segundos dando a entender que la unidad está lista para almacenar.

Presione el botón  o  para seleccionar una de las ubicaciones MEMO de memoria (MEMO 1 a MEMO 6) en la que quiera guardar sus ajustes.

Presione el botón MEMO para almacenar en la memoria.

Si desea almacenar más, repita los pasos anteriores.

**Notas:**

- Cada ajuste deberá realizarse dentro de 5 segundos.
- La operación de almacenamiento en memoria no puede realizarse si el modo Defeat está activado.
- La operación de almacenamiento en memoria no podrá realizarse si el micrófono suministrado no está conectado.

# Basic Operation

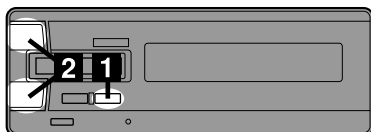

## Recalling Personal Settings in Memory

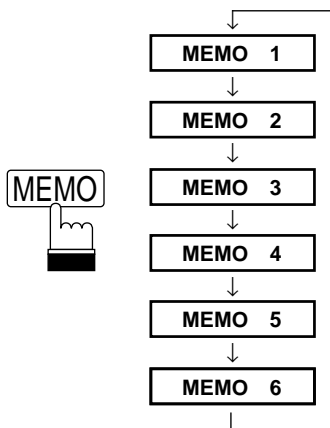

# 1

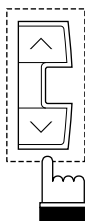

Press the MEMO button repeatedly to choose the MEMO number that has your desired personal setting.

# 2



Press the  or  button to recall the personal settings in memory whether or not the MEMO number is blinking.

**Note:** In the Defeat ON mode, recalling of the personal settings in memory cannot be performed.



## Fonctionnement de base



Français

## Operación básica

Español

### Rappel des réglages personnalisés



Appuyer de façon répétée sur la touche MEMO correspondant aux réglages souhaités.

Appuyer sur la touche  ou  pour rappeler les réglages mémorisés que le numéro MEMO clignote ou non.

**Remarque:** Dans le mode DEFEAT ON, les réglages personnalisés ne peuvent pas être rappelés.

### Invocación de ajustes personales almacenados en memoria

Presione repetidamente el botón MEMO para elegir el número MEMO que contenga el ajuste personal deseado.

Presione el botón  o  para recuperar los ajustes personales almacenados en la memoria tanto si el número MEMO está parpadeando como si no.

**Nota:** La operación de invocación de ajustes personales almacenados en memoria no puede realizarse si el modo Defeat está activado.

# Remote Control Operation

English

English/Français/Español

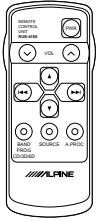

RUE-4180



RUE-4160



RUE-4162

If an Alpine, Ai-Net compatible head unit is connected to the PXA-H600, some or all of the EQ's functions can be controlled from the head unit's remote control.

**Notes:**

- The following display examples appear in the Alpine Ai-compatible head unit displays.
- These displays will differ depending upon the Alpine head unit connected.

## Recalling the Personal Settings in Memory

1

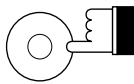

A.PROC  
RUE-4180



RUE-4160/  
RUE-4162

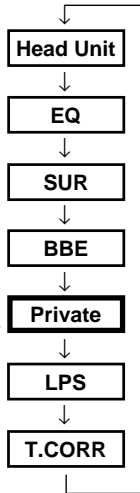

Press the A.PROC button and select the Private mode.

\*: Some functions or displays are limited depending on the Head Unit used.

2

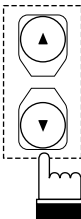

RUE-4180

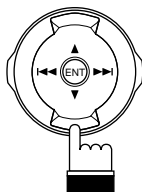

RUE-4160/  
RUE-4162

1 P-MEMO

Press the Up  or Down  button to select the stored setting from PRESET 1 to PRESET 6.

**Note:** The PXA-H600 can recall the Personal settings in memory only.

## Fonctionnement de la télécommande

Français

Si un module principal compatible Ai-Net Alpine est connecté au PXA-H600, certaines ou toutes les fonctions d'égaliseur (EQ) peuvent être contrôlées à partir de la télécommande du module principal.

### Remarques:

- Les exemples d'affichage suivants apparaissent sur les affichages du module principal compatible Ai Alpine.
- Ces affichages varient selon le module principal Alpine connecté.

## Operación del control remoto

Español

Si se conecta una unidad principal Alpine compatible con Ai-Net al PXA-H600, algunas o todas las funciones del ecualizador podrán ser controladas mediante el control remoto de la unidad principal.

### Notas:

- Las siguientes indicaciones aparecer en los visualizadores de la unidades principales Alpine Ai compatibles.
- Estas indicaciones pueden variar según el tipo de unidad principal Alpine conectado.

## Rappel des réglages personnels mémorisés

Appuyer sur la touche A. PROC et sélectionner le mode personnalisé.

\*: Quelques fonctione ou affichages sont limités selon le module principal utilisé.

## Recuperación de los ajustes personales almacenados en la memoria

Presione el botón de precesador de audio (A.PROC) para seleccionar el modo "privado".

\*: Algunas funciones o visualizadones son limitadas según la unidad principal utilizada.

Appuyer sur la touche Haut  ou Bas  pour sélectionner le réglage mémorisé de PRESET 1 (préréglage 1) à PRESET 6 (préréglage 6).

**Remarque:** Seuls les réglages personnels mémorisés peuvent être rappelés.

Presione el botón de ascenso  o descenso  para seleccionar el ajuste almacenado de PRESET 1 a PRESET 6.

**Nota:** El PXA-H600 sólo puede recuperar los ajustes personales almacenados en la memoria.

## Turning the Defeat Mode On or Off (RUE-4160/RUE- 4162)

**1**



Press the DEFEAT button to get flat equalizer setting. The Head Unit will show "DEFEAT."

**2**

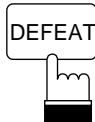

To cancel the DEFEAT mode, press the DEFEAT button a second time.

---

**Fonctionnement** Français  
**de la télécommande**

**Operación del** Español  
**control remoto**

**Activation ou**  
**désactivation du mode**  
**de désactivation**  
**(RUE-4160/RUE-4162)**

**Activación o**  
**desactivación del modo**  
**de cancelación (RUE-**  
**4160/RUE-4162)**

Appuyer sur la touche DEFEAT pour obtenir une courbe d'égalisation plane.  
Le module principal indique "DEFEAT".

Presione el botón DEFEAT para obtener unos ajustes de ecualizador planos.  
La unidad principal mostrará "DEFEAT".

Pour annuler le mode de désactivation (DEFEAT), appuyer à nouveau sur la touche de désactivation (DEFEAT).

Para desactivar el modo de cancelación (DEFEAT), presione el botón de cancelación (DEFEAT) una segunda vez.

# In Case of Difficulty

English/Français/Español

If you encounter a problem, please review the items in the following checklist. This guide will help you isolate the problem if the unit is at fault. Otherwise, make sure the rest of your system is properly connected or consult your authorized Alpine dealer.

## Initial Turn-on After Installation

### Symptom/Symptôme/Sintoma

### Cause and Solution

Remote-on light does not come on./

Le voyant de télécommande ne s'allume pas./

La lámpara de control remoto no se enciende.

- Head unit is not on: Turn the head unit on.
- Ground wire is disconnected or defective: Check for continuity with an ohmmeter between PXA-H600's Ground terminal and a known chassis ground point.
- Battery wire is disconnected or defective: Check for approximately + 12 volts between PXA-H600's Battery and Ground terminals.
- Blown Fuse: Check PXA-H600's 3A Fuse, located near the Battery terminal. If it is blown, replace it with an identical one. If the new fuse blows immediately, then check all the wiring connections. If no fault is found, consult your Alpine dealer.
- Remote-On wire between the head unit and the PXA-H600 is disconnected or defective: Check for + 12 volts between PXA-H600's Remote-on connector and ground connector with the head unit on.

Auto Adjustment stops in the midst of process./

Le réglage automatique s'arrête en milieu de

processus./El ajuste automático se para a

mitad del procedimiento.

- The volume level of the subwoofer or speakers is too low. Increase the volume level of the subwoofer or gain level of the amplifier, then perform the Auto Adjustment again.
- The microphone cable is defective. Consult your Alpine dealer.
- The master volume control is set at "0" position. Increase the volume level and perform the Auto Adjustment again.

# En cas de problème

# En caso de dificultad

En cas de problème, consultez la liste de vérifications suivantes. Ce guide devrait vous aider à résoudre tout problème provenant de l'appareil. Sinon, vérifiez les connexions du reste du système ou consultez un revendeur Alpine autorisé.

Cuando se presente algún problema, consulte los ítemes de la lista de comprobaciones siguiente.

Esta lista le ayudará a resolver los problemas de su unidad. Si el problema persiste, compruebe si el resto de su sistema está adecuadamente conectado o consulte a un proveedor autorizado por Alpine.

## Mise en service après l'installation

## Puesta en marcha inicial después de la instalación

### Cause et solution

### Causa y solución

- L'appareil principal n'est pas sous tension: Mettez-le en marche.
- Le fil de terre est déconnecté ou défectueux: Vérifiez la continuité avec un ohmmètre installé entre la borne de terre du PXA-H600 et un point de masse du châssis.
- Le cordon de la batterie est débranché ou défectueux: Vérifiez qu'un courant de +12 volts circule entre la batterie du PXA-H600 et les bornes de terre.
- Le fusible a sauté: Vérifiez le fusible de 3A du PXA-H600, qui se trouve près de la borne de la batterie. Si le fusible a sauté, remplacez-le par un fusible identique. Si le nouveau fusible saute de nouveau immédiatement après son remplacement, vérifiez les connexions. Si vous ne trouvez pas d'anomalie, contactez votre revendeur Alpine.
- Le fil de télécommande entre l'appareil principal et le PXA-H600 est débranché ou défectueux: Vérifiez qu'un courant de +12 volts circule entre le connecteur de télécommande du PXA-H600 et le connecteur de terre quand l'appareil principal est sous tension.

- La alimentación de la unidad principal no está conectada: Conéctela.
- Conductor de puesta a masa está desconectado o defectuoso: Compruebe la continuidad con un óhmetro entre el terminal de masa de la PXA-H600 y un punto de masa conocido del chasis.
- Conductor de la batería desconectado o defectuoso: Compruebe si existen aproximadamente 12 voltios entre los terminales de batería y de masa de la PXA-H600.
- Fusible quemado: Compruebe el fusible de 3A de la PXA-H600, situado cerca del terminal de batería. Si está quemado reemplácelo por otro idéntico. Si el nuevo fusible se quema inmediatamente, compruebe las conexiones de los cables. Si no encuentra ninguna avería, consulte a su proveedor Alpine.
- Conductor de control remoto entre la unidad principal y la PXA-H600 desconectado o defectuoso: Compruebe si hay 12 voltios entre el conector de control remoto de la PXA-H600 y el conector de masa con la alimentación de la unidad principal conectada.

- Le réglage du volume du subwoofer ou des haut-parleurs est trop bas. Augmentez le volume du subwoofer ou le niveau de gain de l'amplificateur, puis effectuez une nouvelle fois le réglage automatique.
- Le cordon de microphone est défectueux. Consulter le revendeur Alpine.
- La commande de réglage du volume principal est réglée sur la position "0". Augmenter le niveau du volume et effectuer une nouvelle fois le réglage automatique.

- El nivel del altavoz de frecuencias ultrabajas o de los altavoces es muy bajo, aumente el volumen del altavoz de frecuencias ultrabajas o el nivel de ganancia del amplificador, luego vuelva a realizar el ajuste automático.
- El cable del micrófono está dañado. Consulte a su distribuidor Alpine.
- El control del volumen principal está ajustado en la posición "0". Suba el nivel de volumen y vuelva a realizar el ajuste automático.

# In Case of Difficulty

English/Français/Español

## Symptom/Symptôme/Sintoma

## Cause and Solution

Remote-On light is on, but no sound is heard from some or all of the speakers./

Le voyant de télécommande est allumé mais aucun son ne sort de certains ou de tous les haut-parleurs./

La lámpara de control remoto se enciende, pero no se oye sonido a través de algunos altavoces o a través de ninguno.

- **Incorrect Switch Settings:** Make sure that all Mode Selector switches are in their correct positions for your system configuration (see WIRING AND SETUP).
- **Defective or disconnected audio cables:** check for continuity and replace if necessary.
- **Incorrect Output Level Adjustment:** Verify that the PXA-H600's output level controls are not turned very low. If they are, sound output level may be very low and may give the impression that the system (or part of the system) is dead.
- **Defective PXA-H600:** Bypass the PXA-H600 by connecting its input and the dead output terminal's cables together (with a pair of Alpine 4402 female-to-female adaptors). If the system becomes functional, the PXA-H600 may be defective. Consult your Alpine dealer.
- **Defective Head Unit, or other audio component:** Check each component for wiring and operation.

Alternator whines through the audio system with the engine running./

L'alternateur parasite le système audio quand le moteur est en marche./

El alternador suena a través del sistema de audio con el motor en marcha.

- **Ground loops:** Connect grounds of all audio components to the same point on the vehicle chassis. Verify that this point is a true ground by checking for continuity with an ohmmeter between the ground point and the battery's (—) terminal, and follow the grounding recommendations on the GUIDE FOR INSTALLATION AND CONNECTIONS.
- **Shorted Signal and Chassis Grounds:** Check for shorts between speaker leads and chassis ground, or input signal ground and chassis ground.
- **The other audio components may have insufficient filtering:** They may need noise suppressors on their battery or ignition connections.
- **Check the vehicle's battery and voltage regulator.**



# En cas de problème

# En caso de dificultad

## Cause et solution

- Réglage incorrect des sélecteurs: Vérifiez que tous les sélecteurs de mode sont réglés en fonction de la configuration du système (voir CABLAGE ET REGLAGE).
- Les câbles audio sont débranchés ou défectueux: vérifiez-les et remplacez-les si nécessaire.
- Réglage incorrect du niveau de sortie: Vérifiez que les commandes de niveau de sortie du PXA-H600 ne sont pas sur un niveau trop faible. Si elles sont réglées trop bas, le niveau de sortie sonore sera trop faible et donnera l'impression que le système (ou une partie du système) ne marche pas.
- PXA-H600 défectueux: Contournez le PXA-H600 en le raccordant à la borne de sortie neutre (avec deux adaptateurs femelle-à-femelle 4402 Alpine). Si le système fonctionne, le problème vient du PXA-H600. Contactez votre revendeur Alpine.
- Appareil principal ou autre composant défectueux: Vérifiez la connexion et le fonctionnement de chaque composant.

- Circuits de masse: Raccordez la masse de tous les composants en un point commun sur le châssis du véhicule. Vérifiez que le point en question est un point de masse en contrôlant la continuité avec un ohmmètre entre le point de masse et la borne (—) de la batterie et observez les recommandations du GUIDE D'INSTALLATION ET DE CONNEXION.
- Court-circuit du signal et des points de masse du châssis: Vérifiez s'il n'y a pas de court-circuit entre les fils de haut-parleur et la masse du châssis, ou entre la masse du signal d'entrée et la masse du châssis.
- Les autres composants audio n'ont pas assez de filtrage: Ils ont peut être besoin de suppresseurs de bruit sur la batteries ou les connexions d'allumage.
- Vérifiez la batterie du véhicule et le régulateur de tension.

## Causa y solución

- Ajuste incorrecto de los controles: Cerciórese de que todos los selectores de modo estén en sus posiciones correctas para la configuración de su sistema (consulte CONEXIÓN Y DISPOSICIÓN).
- Cables de audio defectuosos o desconectados: Compruebe la continuidad, y si es necesario, reemplácelos.
- Ajuste incorrecto del nivel de salida: Compruebe que los controles de nivel de salida de la PXA-H600 no estén a volumen muy bajo. Si lo están, el nivel de salida del sonido puede ser muy bajo y puede dar la impresión de que el sistema (o parte del mismo) está averiado.
- PXA-H600 defectuosa: Ponga en derivación la PXA-H600 conectando juntos los cables de los terminales de entrada y salida (con un par de adaptadores hembra a hembra 4402 Alpine). Si el sistema funciona, la PXA-H600 puede estar defectuosa. Consulte a su proveedor Alpine.
- Unidad principal, u otro componente de audio defectuoso: Compruebe la conexión y la operación de cada componente.

- Bucle de masa: Conecte los conductores de masa de todos los componentes de audio al mismo punto del chasis del vehículo. Verifique si este punto es verdaderamente de masa comprobando la continuidad con un óhmetro entre el punto de masa y el terminal (—) de la batería, y siga las recomendaciones de puesta a masa de la GUÍA PARA LA INSTALACIÓN Y LAS CONEXIONES.
- Masas de la señal y el chasis cortocircuitadas: Compruebe se hay cortocircuitos en los conductores de los altavoces y masa del chasis, o la masa de la señal de entrada y la masa del chasis.
- Los otros componentes de audio pueden tener filtrado insuficiente: Es posible 2que necesiten supresores de ruido en sus conexiones de batería o de encendido.
- Compruebe la batería y el regulador de tensión del vehículo.

# Specifications

English/Français/Español

Parametric-EQ Number of Bands/Nombre de bandes  
de l'égaliseur paramétrique/

Número de bandas del ecualizador paramétrico ..... Front: 4 bands  
Rear: 4 bands

Equalizer Center Frequency Range/  
Gamme de fréquences centrales d'égaliseur/

Gama de frecuencias centrales del ecualizador ..... BAND 1 .... 20/25/31.5/40/50/63/80/100/  
125/160/200/250/315/400/500/  
630/800/1k/1.2kHz  
BAND 2 .... 50/63/80/100/125/160/200/  
250/315/400/500/630/800/1k/  
1.2k/1.6k/2k/2.5k/3.2kHz  
BAND 3 .... 125/160/200/250/315/400/500/  
630/800/1k/1.2k/1.6k/2k/  
2.5k/3.2k/4k/5k/6.3k/8kHz  
BAND 4 .... 315/400/500/630/800/1k/1.2k/  
1.6k/2k/2.5k/3.2k/4k/5k/  
6.3k/8k/10k/12.5k/16k/  
20kHz

Parametric-EQ Boost/Cut Range/  
Plage d'accentuation/réduction de l'égaliseur paramétrique/

Gama de acentuación/corte del ecualizador paramétrico ..... ±9 dB

Parametric-EQ Q-Factor/  
Facteur Q de l'égaliseur paramétrique/

Factor Q del ecualizador paramétrico ..... 1.0/2.0/5.0

Time Correction Control Range/  
Plage de réglage de correction de temps/

Gama de control de corrección de tiempo ..... 0 to 20 mS (0.1 mS steps)

Frequency Response (+1, -1 dB)/  
Réponse en fréquence (+1, -1 dB)/

Respuesta de frecuencia (+1, -1 dB) ..... 20 Hz – 20 kHz

Signal-to-Noise Ratio/Rapport signal/bruit/

Relación señal/ruido ..... 114 dBA (Digital Optical In)

## Spécifications

## Especificaciones

..... Avant: 4 gammes  
 ..... Arrière: 4 gammes

.... GAMME 1 ... 20/25/31,5/40/50/63/80/100/  
 125/160/200/250/315/400/  
 500/630/800/1k/1,2kHz  
 GAMME 2 ... 50/63/80/100/125/160/200/  
 250/315/400/500/630/800/1k/  
 1,2k/1,6k/2k/2,5k/3,2kHz  
 GAMME 3 ... 125/160/200/250/315/400/  
 500/630/800/1k/1,2k/1,6k/2k/  
 2,5k/3,2k/4k/5k/6,3k/8kHz  
 GAMME 4 ... 315/400/500/630/800/1k/  
 1,2k/1,6k/2k/2,5k/3,2k/4k/5k/  
 6,3k/8k/10k/12,5k/16k/  
 20kHz

..... ±9 dB

..... 1,0/2,0/5,0

..... 0 à 20 mS (intervalles de 0,1 mS)

..... 20 Hz – 20 kHz

..... 114 dBA (Entrée numérique optique)

..... Delantero: 4 bandas  
 ..... Trasero: 4 bandas

.... BANDA 1 ... 20/25/31,5/40/50/63/80/100/  
 125/160/200/250/315/400/500/  
 630/800/1k/1,2kHz  
 BANDA 2 ... 50/63/80/100/125/160/200/  
 250/315/400/500/630/800/1k/  
 1,2k/1,6k/2k/2,5k/3,2kHz  
 BANDA 3 ... 125/160/200/250/315/400/500/  
 630/800/1k/1,2k/1,6k/2k/  
 2,5k/3,2k/4k/5k/6,3k/8kHz  
 BANDA 4 ... 315/400/500/630/800/1k/1,2k/  
 1,6k/2k/2,5k/3,2k/4k/5k/  
 6,3k/8k/10k/12,5k/16k/  
 20kHz

..... ±9 dB

..... 1,0/2,0/5,0

..... 0 a 20 mS (pasos de 0,1 mS)

..... 20 Hz – 20 kHz

..... 114 dBA (Entrada óptica digital)

# Specifications

English/Français/Español

---

Total Harmonic Distortion/ Distorsion harmonique totale/ Distorsión armónica total .....	0.02%
Channel Separation/Séparation de canaux/ Separación de canales .....	80 dB
Input Sensitivity (for rated output)/ Sensibilité d'entrée (Pour une sortie nominale)/ Sensibilidad de entrada (Para una salida nominal) .....	850 mV
Subwoofer Cut Off Frequency/ Fréquence de coupure du subwoofer / Frecuencia de corte del altavoz de frecuencias ultrabajas .....	50Hz-200Hz (1/3 oct/step)
Subwoofer Level Control/ Contrôle de niveau du haut-parleur de sous-graves/ Control de nivel del altavoz de frecuencias ultrabajas .....	0 to +15 dB
Maximum Output Voltage/Tension max. de sortie/ Tensión máx. de salida .....	4V/10k ohms
Input Impedance/Impédance d'entrée/ Impedancia de entrada .....	10k ohms Min.
Output Impedance/Impédance de sortie/ Impedancia de salida .....	1k ohm Max.
Power Requirement/Alimentation/ Alimentación .....	11 – 16 V DC Negative Ground
Dimensions (W x H x D)/ Dimensions (L x H x P)/ Dimensiones (An x Al x Prf) .....	Base Unit: 240mm × 50mm × 160mm (9-7/16" × 2" × 6-1/4") Control Unit: 113mm × 19mm × 39.5mm (4-7/16" × 25/32" × 1-9/16")
Weight/Poids/Peso .....	Base Unit 1.55 kg (3 lbs. 7 oz) Control Unit: 0.35kg (12 oz)

---

**Note:** Due to continuous product improvement, specifications and design are subject to change without notice.

# Spécifications Français

# Especificaciones Español

..... 0,02%	..... 0,02%
..... 80 dB	..... 80 dB
..... 850 mV	..... 850 mV
..... 50 Hz- 200 Hz (pas 1/3 oct.)	..... 50 Hz - 200 Hz (1/3 oct/paso)
..... 0 à +15 dB	..... de 0 a +15 dB
..... 4V/10k ohms	..... 4V/10k ohmios
..... 10k ohms MIN.	..... 10k ohmios MIN.
..... 1k ohm MAX.	..... 1k ohmio MAX.
..... 11 – 16 V CC à la terre négative	..... 11 – 16 V CC a la tierra negativa
... Appareil de base: 240mm × 50mm × 160mm Télécommande : 113 mm x 19 mm x 39,5 mm	..... Unidad base: 240mm × 50mm × 160mm Unidad de control: 113mm × 19mm × 39,5mm
..... Appareil de base: 1,55 kg Télécommande: 0,35 kg	..... Unidad base: 1,55 kg Unidad de control: 0,35 kg

**Remarque:** La conception et les spécifications sont modifiables sans préavis en vue de l'amélioration des produits.

**Nota:** Debido a la continua mejora del producto, las especificaciones y el diseño están sujetos a cambio sin previo aviso.

# Note

---

---

---

---

---

---

---

---

---

---

---

---

---

---

---

---

---

---

---

# Note

# Nota

---

---

---

---

---

---

---

---

---

---

---

---

---

---

---

---

---

---

---

---

---

---

---

---

---

---

---